

Montagehandleiding Fitting instruction Anbauanweisung Description de montage Instrucciones de montaje Montagevejledning	<b>MAZDA 626</b> <b>Sedan / Hatchback</b>	Typegoedkeuringsnr. Prüfungsnr. Approval number	Max. toegestaan voertuiggewicht Zul. Kfz.-Gesamtgewicht Max. permissible weight towing vehicle	Max. massa a. h.w. Max. Anhängelast Max. trailer weight	Max. verticale last Max. Stützlast Max. nose weight	D waarde D Wert	<table border="1"> <tr> <td>NL</td> <td>D</td> <td>GB</td> </tr> <tr> <td>F</td> <td>E</td> <td>DK</td> </tr> </table>	NL	D	GB	F	E	DK
	NL	D	GB										
F	E	DK											
1992	Nr. de type-approbation Homologación de tipo n° Nr. typegodkendelse	Poids max. autorisé du véhicule Peso máximo admisible del vehículo Højst tilladte køretøjsvægt	Max. poids de remorque Peso posterior de masa máximo Maksimal påhængsvægt	Max. carga vertical máxima Maksimal lodretlast	Max. valeur Valor D D-værdi	(c) BOSAL 16-03-1996							
TYPE: 901 1842 ak4 AK-kode: 99 400-1842	e4*94/20*0277*00	1860 kg	1850 kg	75 kg	9,10 kN								

Raadpleeg uw dealer voor de max. massa die uw wagen mag trekken.

Die maximale Anhängelast ihres Fahrzeuges können Sie im Fahrzeugschein oder im Benutzerhandbuch nachlesen.

For the max. trailer weight of your car please refer to the owner's manual or your car homologation documents.

Pour connaître le poids maxi remorquable pour votre voiture consulter la notice d'utilisation de votre voiture ou la carte grise.

Consulte a su distribuidor sobre el peso máximo que puede remolcar su vehículo.

Deres forhandler vil kunne oplyse Dem om den højst tilladte vægt efter Deres køretøj.

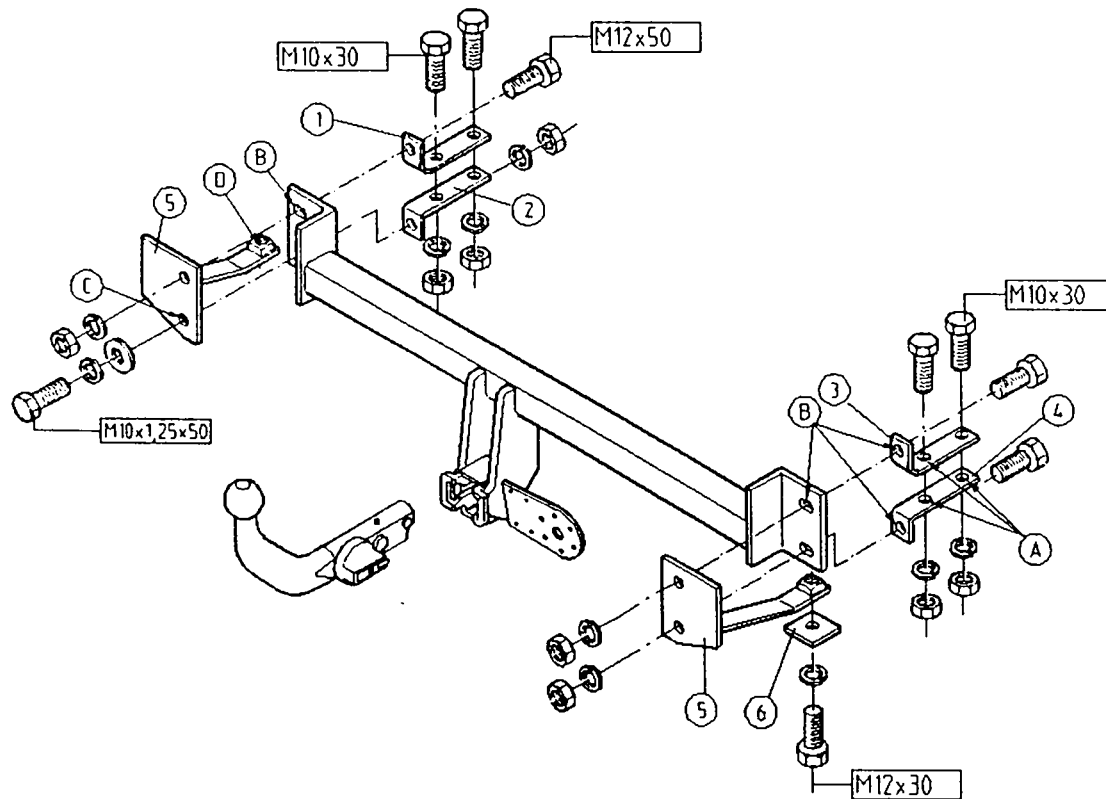

Meegeleverde onderdelen  
Mitgelieferte Befestigungsteile  
Provided parts  
Materiel de fixation joint  
Piezas incluidas  
Medfølgende komponenter



4x M10x30  
1x M10x1,25x50  
2x M12x30  
3x M12x50



4x M10  
1x M10x1,25  
3x M12



6x M10  
5x M12



1x M10 (4 mm)

DETAIL 2

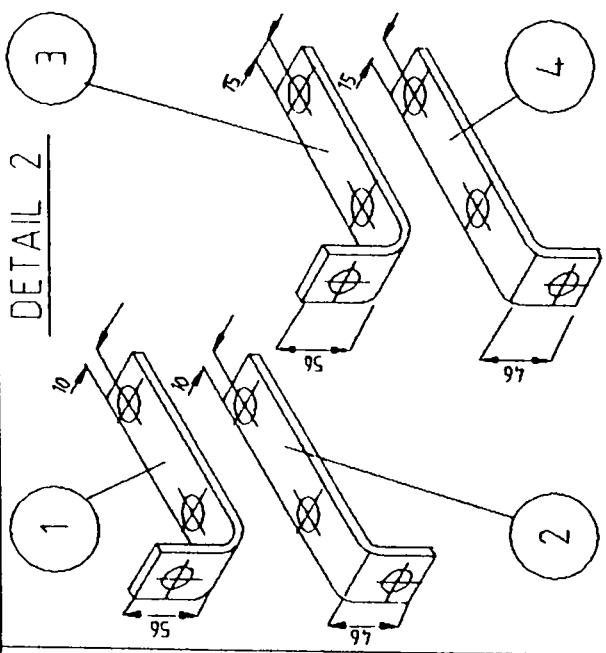

DETAIL 1

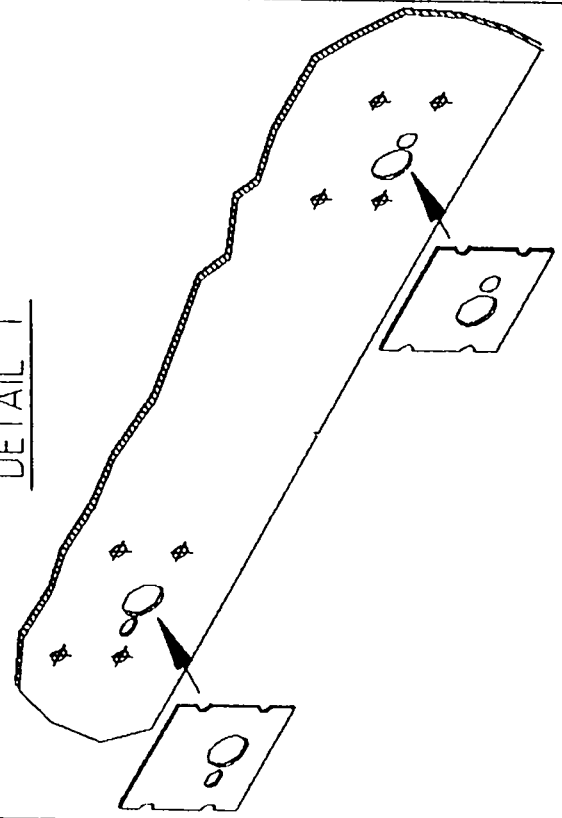

LINKS

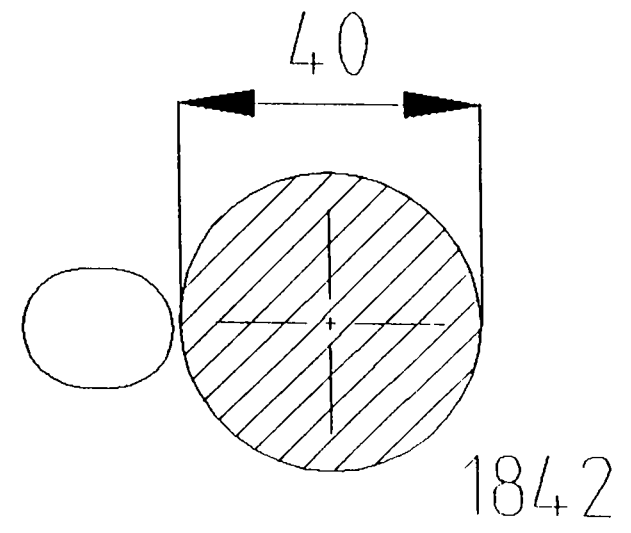

RECHTS

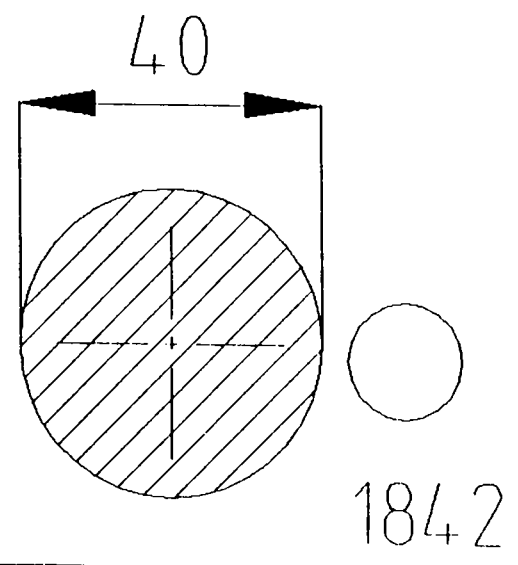

### **901 1842AK4 MONTAGEHANDLEIDING**

1. Meegeleverde onderdelen en bevestigingsmaterialen van de trekhaak verwijderen. Eventueel aanwezige kit ter plaatse van de bevestigingspunten verwijderen.
2. Verwijder de binnenbekleding van het achterpaneel en demonteer de bumper. Verwijder het sleepoog. Deze komt te vervallen.
3. Plaats de sjablonen links en rechts tegen de achterwand (zie detail 1), teken de gaten af en boor deze op  $\varnothing$  40 mm door de achterwand. Behandel de geboorde gaten met een roestwerend middel.
4. Plaats de steunen "1" en "3" in de kofferruimte en monteer deze met bouten M12x50, bij de gaten "B" en boor de gaten "A" op  $\varnothing$  11 mm.  
(LET OP: steunen 1,2,3,4 zijn allen verschillend ; zie detail 2).
5. Monteer de steunen "1" en "2" (links) en "3" en "4" (rechts) met bouten M10x30, veerringen en moeren. Plaats de bouten M12x50 in de gaten "B".
6. Plaats de trekhaak bij de gaten "B" en "C". Schuif de steunen "5" in de chassisbalk en monteer het geheel bij de gaten "B" met bouten M12x50, veerringen en moeren.  
Monteer bij gat "C" een bout M10x1,25x50 bij de bestaande moer met veerring, sluitring (4mm) en moer M10x1,25.
7. Monteer montagestrippen "6" bij de gaten "D" met bouten M12x30 en veerringen.
8. Zet de trekhaak vast. Hierbij de volgende aanhaalmomenten hanteren:  
M10 - 46 Nm  
M10x1,25 - 49 Nm  
M12 - 79 Nm  
Het is noodzakelijk om na ca. 1000 km gebruik de boutverbindingen na te trekken (volgens gegeven aanhaalmomenten).
9. Monteer de bumper terug.
10. Bosal kan niet aansprakelijk worden gesteld voor enig gebrek in het produkt zoals veroorzaakt door de schuld of door welk onoordeelkundig gebruik ook van de gebruiker of een persoon voor wie hij aansprakelijk is (art. 185, lid 2 N.B.W.).

### **901 1842 AK4 ANBAU ANWEISUNG**

1. Die Anhängervorrichtung auspacken und die Befestigungsteile auf Vollständigkeit überprüfen. Im Bereich der Befestigungspunkte den Unterbodenschutz entfernen.
2. Die Innenverkleidung des Abschlußbleches entfernen und den Stoßfänger demontieren. Die Abschleppöse entfernen (wird nicht mehr benötigt).
3. Die Schablonen links und rechts gegen das Abschlußblech legen (siehe Detail 1), die Löcher anzeichnen und  $\varnothing$  40 mm durch das Abschlußblech bohren. Die gebohrten Löcher mit einem Rostschutzmittel behandeln.
4. Die Stützen "1" und "3" in den Kofferraum legen und mit Schrauben M12x50 an den Löchern "B" montieren und die Löcher "A" auf  $\varnothing$  11 mm bohren.  
(ACHTUNG: die Stützen 1,2,3,4 sind alle unterschiedlich: siehe Detail 2).
5. Die Stützen "1" und "2" (links) und "3" und "4" (rechts) mit Schrauben M10x30, Federringen und Muttern montieren.  
Die Schrauben M12x50 in die Löcher "B" stecken.
6. Die Anhängervorrichtung an die Löcher "B" und "C" halten. Die Stützen "5" in den Chassisrahmen schieben und mit Schrauben M12x50, Federringen und Muttern an den Löchern "B" montieren. Eine Schraube M10x1,25x50 an der vorhandene Mutter mit Federring, Unterlegscheibe (4mm) und Mutter M10x1,25 (Loch "C") montieren.
7. Die Platten "6" mit Schrauben M12x30 und Federringen an den Löchern "D" montieren.
8. Die Anhängervorrichtung ausrichten und alle Schrauben mit folgenden Drehmomenten anziehen:  
M10 - 46 Nm  
M10x1,25 - 49 Nm  
M12 - 79 Nm  
Nach ca. 1000 km die Bolzenverbindungen wie angegeben nachziehen.
9. Den Stossfänger wieder montieren.
10. Für einen Mangel am Produkt, der durch den Fahrzeughalter oder eine andere Person aufgrund unsachgemäßer Benutzung verursacht wurde, übernimmt Bosal keine Haftung. (art. 185 lid 2 N.B.W.)

### **901 1842 AK4 FITTING INSTRUCTIONS**

1. Unpack the towing bracket and check its contents against the parts list. If necessary, remove the underseal from around the fitting points of the luggage compartment/frame members.
2. Remove the rear panel lining and dismount the bumper.  
Remove the towing ring. This will no longer be used.
3. Place the templates on the LH and RH side against the rear panel (see detail 1), mark the holes and drill these  $\varnothing$  40 mm through the rear panel. Treat the drilled holes with a anti-rust preventer.
4. Place the brackets "1" and "3" in the trunk and mount using the M12x50 bolts at the holes "B" and drill the holes "A" to  $\varnothing$  11 mm.  
(Attention: brackets 1,2,3,4 are all different, (see detail 2).
5. Mount the brackets "1" and "2" (LH side) and "3" and "4" (RH side) using the M10x30 bolts, spring washers and nuts. Place the M12x50 bolts in the holes "B".
6. Place the towbar at the holes "B" and "C". Slide the brackets "5" in the frame member and mount at the holes "B" using the M12x50 bolts, spring washers and nuts. Mount at hole "C" a M10x1,25x50 bolt at the existing nut with spring washer, plain washer (4mm) and nut M10x1,25.
7. Mount the brackets "6" at the holes "D" using the M12x30 bolts and spring washers.
8. Secure the towbar using a torque-wrench. Torque the bolts as follows:  
M10 - 46 Nm  
M10x1,25 - 49 Nm  
M12 - 79 Nm  
After about 1000 km use, re-tighten the bolts and nuts to the specified torque.
9. Remount the bumper.
10. Bosal cannot be held responsible for any defects in the product caused by fault or by any injudicious use whatever of the user or a person he is liable for. (sect. 185, art. 2 N.B.W.)

#### **901 1842 AK4 DESCRIPTION DE MONTAGE**

1. Séparer les différents éléments d'attelage. Enlever le mastic de protection autour des points de fixation.
2. Enlever la garniture du panneau arrière à l'intérieur du coffre et démonter le pare chocs. Enlever l'anneau de remorquage. Il ne sera pas utilisé.
3. Placer les gabarits à gauche et à droite contre le panneau arrière (voir détail 1), pointer les trous et les percer au  $\varnothing$  40 mm par le panneau arrière. Protéger les trous percés à l'aide de produit antirouille.
4. Placer les supports "1" et "3" dans le coffre et les monter à l'aide des vis M12x50 aux trous "B" et percer les trous "A" au  $\varnothing$  11 mm.  
(ATTENTION: les supports 1,2,3, et 4 sont tous différents; voir détail "2").
5. Monter les supports "1" et "2" (gauche) "3" et "4" (droit) à l'aide des vis M10x30, des rondelles freins et des écrous. Placer les vis M12x50 dans les trous "B".
6. Placer l'attelage aux trous "B" et "C". Positionner les supports "5" dans le longeron du châssis et monter aux trous "B" à l'aide des vis M12x50, des rondelles freins et des écrous. Monter au trou "C" une vis M10x1,25x50 à l'écrou existant avec la rondelle frein, la rondelle plate (4mm) et l'écrou M10x1,25.
7. Monter les goussets "6" aux trous "D" à l'aide des vis M12x30 et des rondelles freins.
8. Fixer l'attelage. Bloquer l'ensemble de la boulonnerie aux couples de serrage suivants:  
M10 - 46 Nm  
M10x1,25 - 49 Nm  
M12 - 79 Nm  
Il est conseillé de vérifier le serrage de toute la boulonnerie après 1000 Km de traction.
9. Remonter le pare-chocs.
10. Bosal décline toute responsabilité concernant des défauts éventuels de cet attelage qui seraient causés par une mauvaise utilisation. Seul l'utilisateur est responsable (art 185 lid 2 NBW).

#### **901 1842 AK4 INSTRUCCIONES DE MONTAJE**

1. Sacar las piezas y el material de sujeción incluidos del gancho de remolque. Si procede, retirar el pegamento existente en los puntos de sujeción.
2. Retirar el guarnecido interior del panel trasero y desmontar el parachoques. Retirar la argolla de remolque. Ya no se utiliza.
3. Colocar las plantillas a la izquierda y a la derecha contra el panel trasero (ver detalle 1), trazar los orificios y taladrarlos con un diámetro de 40 mm a través del panel trasero. Tratar los orificios taladrados con un antioxidante.
4. Colocar los soportes "1" y "3" dentro del maletero y montarlos con pernos M12x50 en los orificios "B" y taladrar los orificios "A" con un diámetro de 11 mm. (ATENCIÓN: los soportes 1, 2, 3 y 4 son todos diferentes; ver detalle 2).
5. Montar los soportes "1" y "2" (a la izquierda) y "3" y "4" (a la derecha) con pernos M10x30, aros elásticos y tuercas. Colocar los pernos M12x50 en los orificios "B".
6. Colocar el gancho de remolque en los orificios "B" y "C". Meter los soportes "5" en el larguero del chasis y montar el conjunto en los orificios "B" con pernos M12x50, aros elásticos y tuercas. Montar en el orificio "C" un perno M10x1,25x50 en la tuerca existente con aro elástico, arandela (4 mm) y tuerca M10x1,25.
7. Montar las cubrejuntas de montaje "6" en los orificios "D" con pernos M12x30 y aros elásticos.
8. Fijar el gancho de remolque. Atenerse aquí a los siguientes pares de apriete:  
M10 - 46 Nm  
M10x1,25 - 49 Nm  
M12 - 79 Nm  
Cada 1000 km de uso es necesario comprobar las conexiones del perno (según los pares de apriete dados).
9. Montar de nuevo el parachoques.
10. Bosal no asume responsabilidad de ningún tipo por defectos en el producto causados por o debidos a un uso imprudente, tanto por parte del usuario como de cualquier persona bajo su responsabilidad (art. 185, párrafo 2 N.B.W. (Código Civil Holandés)).

#### **901 1842 AK4 MONTAGEVEJLEDNING**

1. Fjern de dele og monteringsmaterialer der sidder på trækkrogen. Eventuelt kit på fastgørelsespunkterne fjernes.
2. Afmonter beklædningen fra bagpanelet og afmonter kofangeren. Fjern slæbekrogen. Denne bortfalder.
3. Anbring skabelonen til venstre og højre op imod bagvæggen (se detaljetegning 1), marker hullerne på bagvæggen og bor disse huller ( $\varnothing$  40 mm) gennem bagvæggen. Behandl hullerne med et rustbeskyttende middel.
4. Placer støtterne "1" og "3" i bagagerummet og monter dem med boltene M12x50 i hullerne "B". Bor hullerne "A" ( $\varnothing$  11 mm).  
(BEMÆRK! Støtterne 1,2,3 og 4 er forskellige, se detaljetegning 2).
5. Monter støtterne "1" og "2" (til venstre) samt "3" og "4" (til højre) med boltene M10x30, fjederskiver og møtrikker. Anbring boltene M12x50 i hullerne "B".
6. Anbring trækkrogen ved hullerne "B" og "C". skub støtterne "5" ind i chassissvangen og monter det hele ved hullerne "B" med boltene M12x50, fjederskiver og møtrikker. Monter ved hul "C" en bolt M10x1,25x50 med den tilstedeværende møtrik med fjederskive, slutskeive (4 mm) og bolt M10x1,25.
7. Fastgør montagestrimlen "6" ved hullerne "D" med boltene M12x30 og fjederskiver.
8. Fastgør trækkrogen. Følgende momenter skal iagttages:  
M10 - 46 Nm  
M10x1,25 - 49 Nm  
M12 - 79 Nm  
Det er nødvendigt at efterspænde møtrikken efter ca. 1000 km.
9. Genanbring kofangeren.
10. Bosal kan ikke gøres ansvarlig for mangler ved produktet, der er opstået som følge af skyld eller ukyndig anvendelse af brugeren eller en person som han er ansvarlig for (§ 185, stk. 2 N.B.W. (hollandsk privatret)).