

Montagehandleiding Fitting instruction Anbauanweisung Description de montage Instrucciones de montaje Montagevejledning	Deawoo Nexia Sedan 1995- TYPE: 023563 AK-kode: 99.400-2356	Typegoedkeuringsnr. Prüfungsnr. Approval number Nr. de type-approbation Homologación de tipo nº Nr. typegodkendelse e4*94/20*0530*00	Max. toegestaan voertuiggewicht Zul. Kfz.-Gesamtgewicht Max. permissible weight towing vehicle Poids max. autorisé du véhicule Peso máximo admisible del vehículo Højst tilladte køretøjsvægt 1650 kg	Max. massa a.h.w. Max. Anhängelast Max. trailer weight Max. poids de remorque Peso posterior de masa máximo Maksimal påhængsvægt 1200 kg	Max. verticale last Max. Stützlast Max. nose weight Max. poids de verticale Carga vertical máxima Maksimal lodret last 50 kg	Dwaarde D Wert D value D valeur Valor D D-værdi 6,82 kN	<table border="1"> <tr> <td>NL</td> <td>D</td> <td>GB</td> </tr> <tr> <td>F</td> <td>E</td> <td>DK</td> </tr> </table>	NL	D	GB	F	E	DK
	NL	D	GB										
F	E	DK											
							(c) BOSAL 22-11-1996						

Raadpleeg uw dealer voor de max. massa die uw wagen mag trekken.

Die maximale Anhängelast ihres Fahrzeuges können Sie im Fahrzeugschein oder im Benutzerhandbuch nachlesen.

For the max. trailer weight of your car please refer to the owner's manual or your car homologation documents.

Pour connaître le poids maxi remorquable pour votre voiture consulter la notice d'utilisation de votre voiture ou la carte grise.

Consulte a su distribuidor sobre el peso máximo que puede remolcar su vehículo.

Deres forhandler vil kunne oplyse Dem om den højst tilladte vægt efter Deres køretøj.

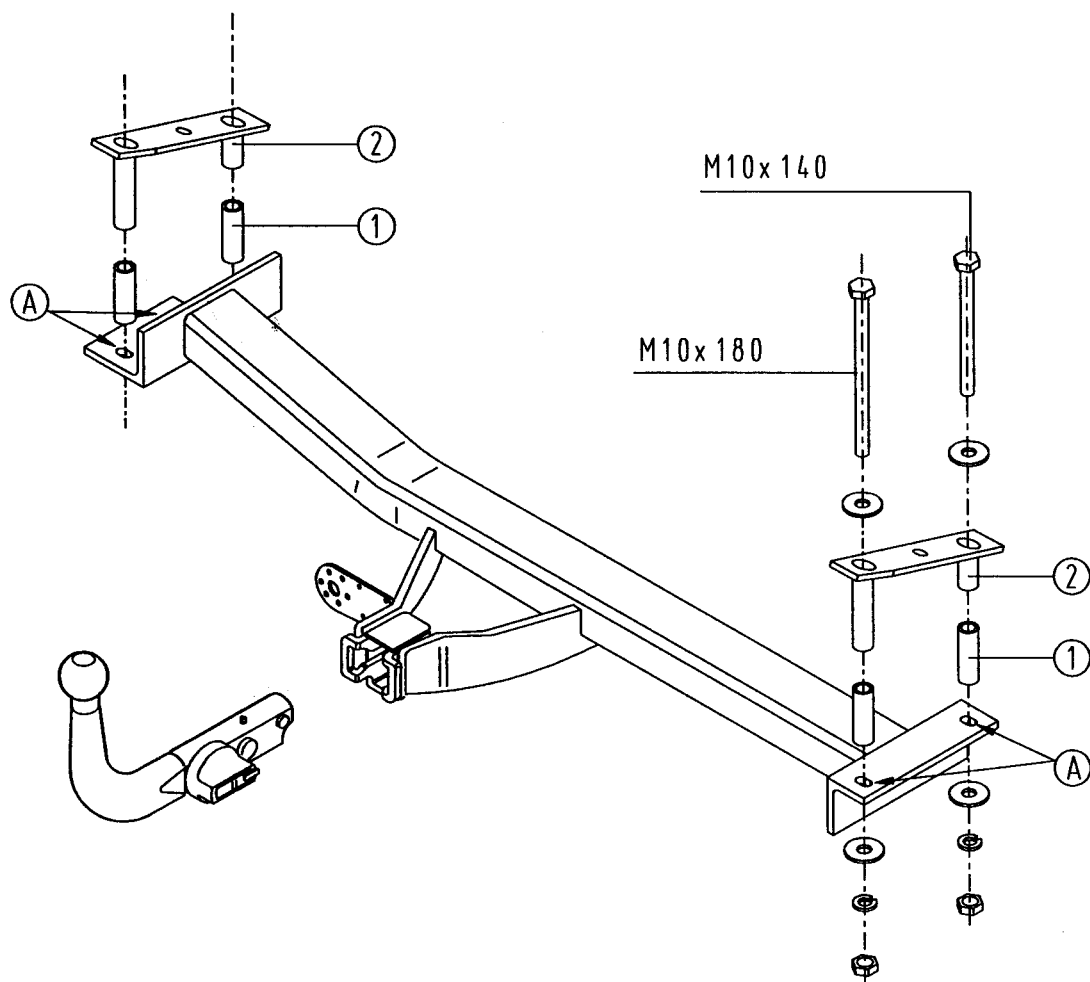

Meegeleverde onderdelen
Mitgelieferte Befestigungsteile
Provided parts
Materiel de fixation joint
Piezas incluidas
Medfølgende komponenter

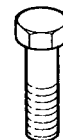

2x M10x140
2x M10x180



4x M10



4x M10



8x M10

023563 MONTAGEHANDLEIDING

1. Meegeleverde onderdelen en bevestigingsmaterialen van de trekhaak verwijderen. Eventueel aanwezige kit ter plaatse van de bevestigingspunten verwijderen.
2. Sla de koffervloermat terug en verwijder de afdekkappen van de verstevigingssteunen bij de bumperbevestiging.
3. Controleer aan de onderzijde of de gaten die overeenkomen met gaten "A" van de trekhaak volledig open zijn. Indien deze geheel of gedeeltelijk zijn afgedicht door verstevigingsplaatjes in de binnenzijde van de chassisbalk, moeten deze als nog worden doorgeboord (\varnothing 21).
4. Knip bijgeleverde sjabloon uit, de sjabloon omvouwen op de lijnen Y en leg deze in de kofferruimte op de schuine verstevigingssteunen en markeer de aangegeven gaten met een centerpunt.
5. Boor de gaten "A" van bovenaf met een lange boor zo verticaal mogelijk door tot in de chassisbalk op \varnothing 11 mm. Vergroot vervolgens de gaten in de verstevigingssteunen op tot \varnothing 21 mm.
6. Plaats de steunen "2" samen met de bouten M10x180 en M10x140 en sluitringen in de geboorde gaten.
7. Monteer de trekhaak aan de onderzijde samen met de afstandsbusen "1" d.m.v. de bij geleverde moeren, veerringen en sluitringen.
8. **Belangrijk:**
De kentekenplaat moet ten alle tijden volledig zichtbaar zijn, daarom moet de kogel verwijderd worden indien de trekhaak niet gebruikt wordt.
9. Zet de trekhaak vast. Hierbij de volgende aanhaalmomenten hanteren:
M10 - 46 Nm
Het is noodzakelijk om na ca. 1000 km gebruik de boutverbindingen na te trekken (volgens gegeven aanhaalmomenten).
10. Bosal kan niet aansprakelijk worden gesteld voor enig gebrek in het produkt zoals veroorzaakt door de schuld of door welk onoordeelkundig gebruik ook van de gebruiker of een persoon voor wie hij aansprakelijk is (art. 185, lid 2 N.B.W.).

023563 FITTING INSTRUCTIONS

1. Unpack the towing bracket and check its contents against the parts list. If necessary, remove the underseal from around the fitting points of the luggage compartment/frame members.
2. Remove the trunk floor mat and the cover caps of the reinforcement brackets at the bumper fixation.
3. Check on the underside if the holes corresponding with the holes "A" of the towbar are fully opened. If the holes are fully or partly covered by reinforcement plates on the inside of the frame member, these holes have to be drilled \varnothing 21 mm.
4. Cut out the provided template, fold the template on the lines Y and put these in the trunk on the slanting reinforcement brackets and center the indicated holes.
5. Drill the holes "A" from the upside using a long drill as vertical as possible into the frame member \varnothing 11 mm.
Enlarge these holes in the reinforcement brackets to \varnothing 21 mm.
6. Position the brackets "2" with the M10x180 bolts, the M10x140 bolts and plain washers in the drilled holes.
7. Mount the towbar on the underside with the distance tubes "1" using the provided nuts, spring washers and plain washers.
8. **ATTENTION:** The license plate has to be visible over the whole area. Therefore the ball must be removed always if the towbar is not in use.
9. Secure the towbar using a torque-wrench. Torque the bolts as follows:
M10 - 46 Nm
After about 1000 km use, re-tighten the bolts and nuts to the specified torque.
10. Bosal cannot be held responsible for any defects in the product caused by fault or by any injudicious use whatever of the user or a person he is liable for. (sect. 185, art. 2 N.B.W.)

023563 DESCRIPTION DU MONTAGE

1. Séparer les différents éléments d'attelage. Enlever le mastic de protection autour des points de fixation.
2. Enlever le tapis de coffre et enlever les couvercles de protection des supports de renfort de la fixation du pare chocs.
3. Vérifier en dessous que les trous correspondants aux trous "A" du crochet d'attelage sont entièrement débouchants. Si les plaques de renfort à l'intérieur des longerons du châssis obturent les trous entièrement ou partiellement, ces trous doivent être reperçés (\varnothing 21).
4. Couper le gabarit fourni, plier ce gabarit suivant les lignes Y et le mettre sur les supports de renfort obliques et pointer les trous indiqués.
5. Percer les trous "A" par le haut au diamètre 11 avec un foret long, aussi verticalement que possible, jusque dans les longerons du châssis. Agrandir au diamètre 21 mm les trous dans les renforts des supports.
6. Placer les supports "2" à l'aide des vis M10x180 et M10x140 et les rondelles plates dans les trous percés.
7. Monter l'attelage en dessous avec les entretoises "1" à l'aide des écrous, des rondelles et des rondelles plates.
8. **Important:**
La plaque d'immatriculation doit être visible entièrement, en conséquence la rotule doit être enlevée quand l'attelage n'est pas utilisé.
9. Fixer l'attelage. Bloquer l'ensemble de la boulonnerie aux couples de serrage suivants:
M10 - 46 Nm
Il est conseillé de vérifier le serrage de toute la boulonnerie après 1000 Km de traction.
10. Bosal décline toute responsabilité concernant des défauts éventuels de cet attelage qui seraient causés par une mauvaise utilisation. Seul l'utilisateur est responsable (art 185 lid 2 NBW).

023563 ANBAUANWEISUNG

1. Die Anhängervorrichtung auspacken und die Befestigungsteile auf Vollständigkeit überprüfen. Im Bereich der Befestigungspunkte den Unterbodenschutz entfernen.
2. Die Kofferraummatte herausnehmen. Die Abdeckkappen der Verstärkungsstützen an der Stoßfängerbefestigung entfernen.
3. Kontrollieren Sie, ob die Löcher an der Fahrzeugunterseite mit den Löchern "A" der Anhängervorrichtung übereinstimmen. Falls die Löcher an der Fahrzeugunterseite durch Verstärkungsplatten an der Innenseite des Chassisrahmens verdeckt sind, müssen die Löcher auf \varnothing 21 mm durchbohrt werden.
4. Die beigefügten Schablonen ausschneiden und an den Linien "Y" umknicken. Die Schablonen in den Kofferraum auf die schrägen Verstärkungsstützen legen und die angegebenen Löcher anknocken.
5. Die Löcher "A" von oben mit einem langen Bohrer so vertikal wie möglich auf \varnothing 11 mm bis in den Chassisrahmen bohren. Die Löcher in den Verstärkungsstützen bis \varnothing 21 mm vergrößern.
6. Die Stützen "2" mit Schrauben M10x180, Schrauben M10x140 und Unterlegscheiben in den gebohrten Löchern anbringen.
7. Die Anhängervorrichtung an der Unterseite mit Distanzbuchsen "1", den mitgelieferten Muttern, Federringen und Unterlegscheiben montieren.
8. **ACHTUNG:** Das Nummernschild muß vollständig sichtbar sein. Falls die Anhängervorrichtung nicht benutzt wird, muß die Kugel immer entfernt werden.
9. Die Anhängervorrichtung ausrichten und alle Schrauben mit folgenden Drehmomenten anziehen:
M10 - 46 Nm
Nach ca. 1000 km die Bolzenverbindung wie angegeben nachziehen.
10. Für einen Mangel am Produkt, der durch den Fahrzeughalter oder eine andere Person aufgrund unsachgemäßer Benutzung verursacht wurde, übernimmt Bosal keine Haftung. (art. 185 lid 2 N.B.W.)

023563 MONTAGEVEJLEDNING

1. Fjern de dele og monteringsmaterialer der sidder på trækkrogen. Eventuelt kit på fastgørelsespunkterne fjernes.
2. Rul gulvtæppet i bagagerummet sammen og fjern hæfterne på afstivningsstøtterne ved kofangerens montagepunkter.
3. Kontrollér på undersiden om hullerne, der svarer til hullerne "A" på trækkrogen, er helt åbne. Hvis disse huller er helt eller delvist lukkede på grund af afstivningsplader på indersiden af chassisvangen, skal de udbores (\varnothing 21 mm).
4. Klip de medfølgende skabeloner ud og fold dem omkring linien Y. Læg dem i bagagerummet på de skrå afstivningsstøtter og marker de angivne huller med et centrum.
5. Bor hullerne "A" ovenfra med et langt bor så lodret som muligt igennem chassisvangen (\varnothing 11 mm). Forstør derefter hullerne i afstivningsstøtterne (\varnothing 21 mm).
6. Anbring støtterne "2" sammen med boltene M10x180 og M10x140 samt slutskiver i de borede huller.
7. Monter trækkrogen på undersiden sammen med afstandsbøsningerne "1" ved hjælp af de medleverede møtrikker, fjederskiver og slutskiver.
8. **OBS!** Hvis trækkrogen ikke anvendes, skal nummerpladen være helt synlig. I det tilfælde fjernes kugledelen.
9. Fastgør trækkrogen. Følgende momenter skal iagttages:
M10 - 46 Nm
Det er nødvendigt at efterspænde møtrikken efter ca. 1000 km.
10. Bosal kan ikke gøres ansvarlig for mangler ved produktet, der er opstået som følge af skyld eller ukyndig anvendelse af brugeren eller en person som han er ansvarlig for (§ 185, stk. 2 N.B.W. (hollandsk privatret)).

023563 INSTRUCCIONES DE MONTAJE

1. Sacar las piezas y el material de sujeción incluidos del gancho de remolque. Si procede, retirar el pegamento existente en los puntos de sujeción.
2. Retirar en parte la alfombra del maletero y quitar las tapaderas de los soportes de refuerzo en la fijación del parachoques.
3. Comprobar en el lado inferior si los orificios que coinciden con los orificios "A" del gancho de remolque están totalmente abiertos. Si están cerrados en todo o en parte por plaquetas de refuerzo en el interior del larguero del chasis, hace falta taladrarlos aún (\varnothing 21).
4. Cortar las plantillas incluidas, doblarlas en las líneas Y, colocarlas en el maletero en los soportes de refuerzo inclinados y marcar con puntas de punzón los orificios indicados.
5. Taladrar los orificios "A" desde arriba con una broca larga, lo más verticalmente posible, hasta en el larguero del chasis, con un diámetro de 11 mm.
Agrandar a continuación los orificios de los soportes de refuerzo hasta un diámetro de 21 mm.
6. Colocar los soportes "2" junto con los pernos M10x180 y M10x140 y arandelas en los orificios taladrados.
7. Montar el gancho de remolque en el lado inferior junto con los tubos distanciadores "1" por medio de las tuercas, aros elásticos y arandelas incluidas.
8. **ATENCIÓN:** Si no va a utilizar el gancho de remolque, desmontar siempre la bola, porque la placa de matrícula debe ser visible en toda la superficie.
9. Fijar el gancho de remolque. Atenerse aquí a los siguientes pares de apriete:
M10 - 46 Nm
Cada 1000 km de uso es necesario comprobar las conexiones del perno (según los pares de apriete dados).
10. Bosal no asume responsabilidad de ningún tipo por defectos en el producto causados por o debidos a un uso imprudente, tanto por parte del usuario como de cualquier persona bajo su responsabilidad (art. 185, párrafo 2 N.B.W. (Código Civil Holandés)).

023563

90

152

