





Montagehandleiding Fitting instruction Montageanleitung Description de montage Instrucciones de montaje Montagevejledning Monteringsveiledning Asennusohje Istruzioni di montaggio Návod k montáži	MITSUBISHI COLT (CJ)  1996 →	 EC 94/20	 1530 kg	 1300 kg	 50kg	D waarde value Wert valeur	<table border="1"> <tr> <td>NL</td><td>D</td><td>GB</td><td>N</td><td>SF</td><td>I</td> </tr> <tr> <td>F</td><td>E</td><td>DK</td><td>S</td><td>CZ</td><td></td> </tr> </table>	NL	D	GB	N	SF	I	F	E	DK	S	CZ	
	NL	D	GB	N	SF	I													
F	E	DK	S	CZ															
TYPE: 025053 AK code: 99 400-2505	e4 00-0172	1530 kg	1300 kg	50kg	6,89kN	(c) BOSAL 12-11-2007 Rev. nr. 03													

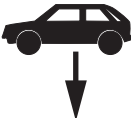
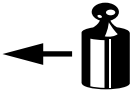

Raadpleeg uw dealer voor de max. massa die uw wagen mag trekken.

Die maximale Anhängelast ihres Fahrzeuges können Sie im Fahrzeugschein oder im Benutzerhandbuch nachlesen.

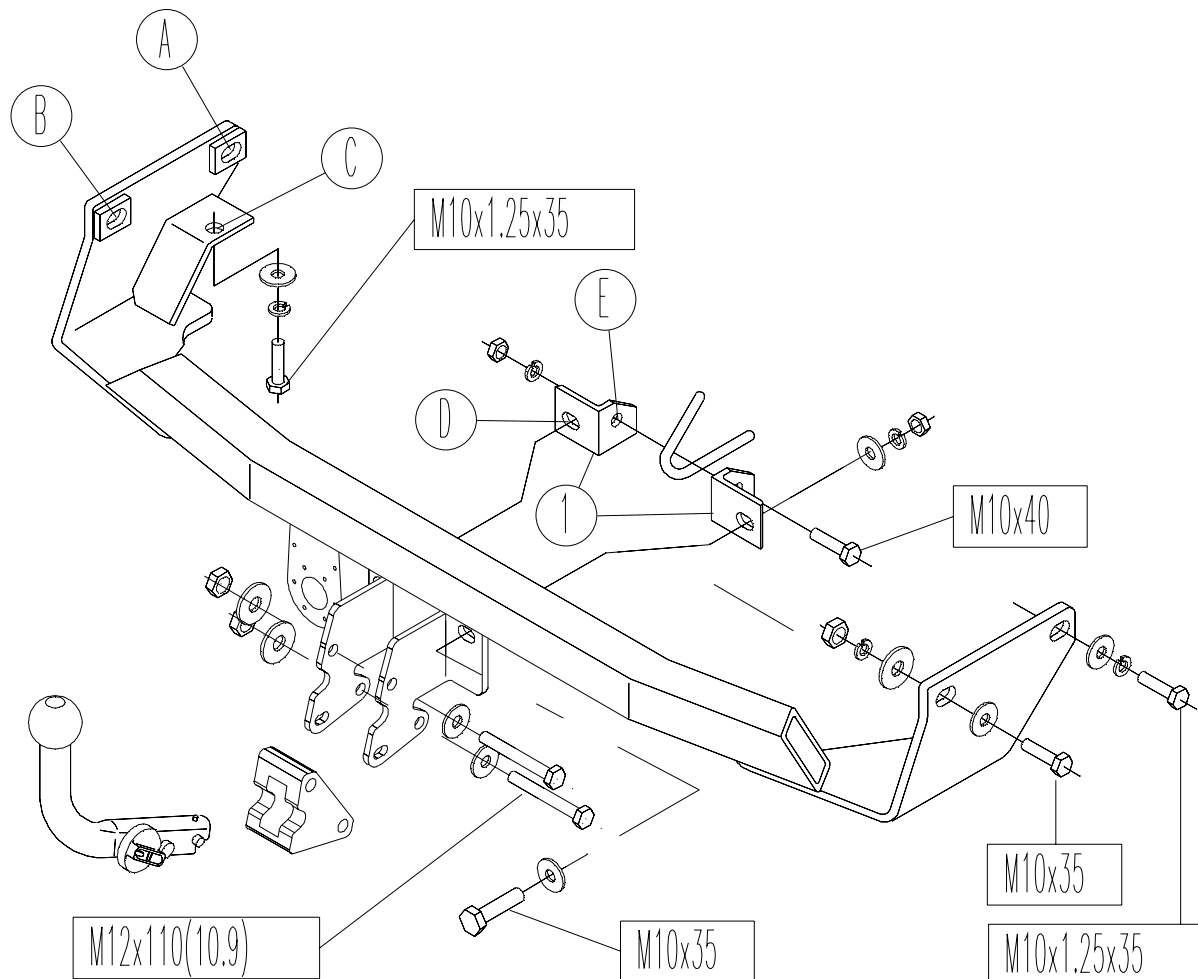
For the max. trailer weight of your car please refer to the owner's manual or your car homologation documents.

Pour connaître le poids maxi remorquable pour votre voiture consulter la notice d'utilisation de votre voiture ou la carte grise.

Consulte a su distribuidor sobre el peso máximo que puede remolcar su vehículo.

Deres forhandler vil kunne oplyse Dem om den højst tilladte vægt efter Deres køretøj.







Ta kontakt med forhandleren angående den maksimale vekt som bilen kan trekke.

Se handboken eller registreringsbevis för max släpvagnsvikt för din bil.

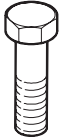
Tarkista suurin sallittu vetopaino ajoneuvon ohjekirjasta tai rekisteriotteesta.

Per conoscere il peso massimo rimorchiabile dalla propria autovettura, fare riferimento al manuale d'istruzione od ai documenti di omologazione della vettura stessa.

Maximální přípustná hmotnost přívěsu pro Vaše vozidlo je uvedena v technickém průkazu nebo v uživatelské příručce.

Meegeleverde onderdelen Mitgelieferte Befestigungsteile Provided parts Materiel de fixation joint	Piezas incluidas Medfølgende komponenter Vedlagt festemateriell Medföljande komponenter	Mukana tulevat osat Componenti forniti a corredo Dodané upevňovací díly
 4x M10x1,25x35 4x M10x35 1x M10x40 2x M12x110(10,9)	 5x M10	 10x M10 4x M12
 9x M10	 2x M10	 1x M8 2x M12

bosal

025053 MONTAGEHANDLEIDING

1. Meegeleverde onderdelen en bevestigingsmaterialen van de trekhaak verwijderen. Eventueel aanwezige kit ter plaatse van de bevestigingspunten verwijderen.
2. Demonteer de bumper en maak de bekabeling van de nummerplaatverlichting los.
3. Monteer de trekhaak t.p.v. gaten "A" en "C" d.m.v. bouten M10x1,25x35, veer- en sluitringen.
4. Monteer t.p.v. de punten "B" de bouten M10x35 incl. veerringen, sluitringen en moeren volgens tekening.
5. Monteer steunen "1" t.p.v. gaten "D" aan de trekhaak d.m.v. bouten M10x35, sluit-, veerringen en moeren en monteer steunen "1" t.p.v. de gaten "E" aan het sleepoog d.m.v. een bout M10x40, veerring en moer.
6. Monteer het kogelhuisje aan de trekhaak met de bouten M12x110(10,9) incl. sluitringen en borgmoeren.
7. Zet de trekhaak vast. Hierbij de volgende aanhaalmomenten hanteren:
M10 - 46 Nm
M10x1,25 - 49 Nm
M12(10,9) - 100 Nm
8. Monteer de bumper incl. de bekabeling van de nummerplaatverlichting op zijn plaats terug.
9. Het is noodzakelijk om na ca. 1000 km gebruik de boutverbindingen na te trekken (volgens gegeven aanhaalmomenten).
10. Bosal kan niet aansprakelijk worden gesteld voor enig gebrek in het produkt zoals veroorzaakt door de schuld of door welk onoordeelkundig gebruik ook van de gebruiker of een persoon voor wie hij aansprakelijk is (art. 185, lid 2 N.B.W.).

025053 ANBAUANWEISUNG

1. Die Anhängervorrichtung auspacken und die Befestigungsteile auf Vollständigkeit überprüfen. Im Bereich der Befestigungspunkte den Unterbodenschutz entfernen.
2. Den Stoßfänger demontieren und die Verkabelung der Nummernschildbeleuchtung lösen.
3. Die Anhängervorrichtung mit Schrauben M10x1,25x35, Federringen und Unterlegscheiben an den Löchern "A" und "C" montieren.
4. Die Schrauben M10x35 mit Federringen, Unterlegscheiben und Muttern gemäß Zeichnung an den Löchern "B" montieren.
5. Die Stützen "1" mit Schrauben M10x35, Unterlegscheiben, Federringen und Muttern an der Anhängervorrichtung (Löcher "D") und mit Schraube M10x40, Federring und Mutter an der Abschleppöse (Löcher "E") montieren.
6. Die Kugelaufnahme mit Schrauben M12x110(10,9), Unterlegscheiben und selbstsichernden Muttern montieren.
7. Die Anhängervorrichtung ausrichten und alle Schrauben mit folgenden Drehmomenten anziehen:
M10 - 46 Nm
M10x1,25 - 49 Nm
M12(10,9) - 100 Nm
8. Den Stoßfänger und die Verkabelung der Nummernschildbeleuchtung wieder montieren.
9. Nach ca. 1000 km die Bolzenverbindung wie angegeben nachziehen.
10. Für einen Mangel am Produkt, der durch den Fahrzeughalter oder eine andere Person aufgrund unsachgemäßer Benutzung verursacht wurde, übernimmt Bosal keine Haftung. (art. 185 lid 2 N.B.W.)

025053 FITTING INSTRUCTIONS

1. Unpack the towing bracket and check its contents against the parts list. If necessary, remove the underseal from around the fitting points of the luggage compartment/frame members.
2. Dismount the bumper and loosen the license plate lighting.
3. Mount the towbar at the holes "A" and "C" using the M10x1,25x35 bolts, spring washers and plain washers.
4. Mount the M10x35 bolts, spring washers, plain washers and nuts at the holes "B" as shown in the drawing.
5. Mount the brackets "1" at the holes "D" on the towbar using the M10x35 bolts, plain washers, spring washers and nuts and mount the brackets "1" at the holes "E" on the towing ring using a M10x40 bolt, spring washer and nut.
6. Mount the ball support on the towbar using the M12x110 (10.9) bolts, plain washers and lock nuts.
7. Secure the towbar using a torque-wrench. Torque the bolts as follows:
M10 - 46 Nm M10x1,25 - 49 Nm M12(10,9) - 100Nm
8. Remount the bumper and the license plate lighting.
9. After about 1000 km use, re-tighten the bolts and nuts to the specified torque.
10. Bosal cannot be held responsible for any defects in the product caused by fault or by any injudicious use whatever of the user or a person he is liable for. (sect. 185, art. 2 N.B.W.)

025053 DESCRIPTION DU MONTAGE

1. Séparer les différents éléments d'attelage. Enlever le mastic de protection autour des points de fixation.
2. Démontez le pare chocs et l'éclairage de la plaque d'immatriculation.
3. Monter l'attelage au niveau des trous "A" et "C" à l'aide des vis M10x1,25x35, des rondelles freins et des rondelles plates.
4. Monter les vis M10x35, les rondelles freins, les rondelles plates et les écrous au niveau des trous "B" suivant le dessin.
5. Monter les supports "1" au niveau des trous "D" de l'attelage à l'aide des vis M10x35, des rondelles plates, des rondelles freins et des écrous et monter les supports "1" au niveau des trous "E" à l'anneau de remorquage à l'aide d'une vis M10x40, une rondelle frein et un écrou.
6. Monter le support de boule sur l'attelage à l'aide des boulons M12x110 (10.9), des rondelles plates et des écrous freins.
7. Fixer l'attelage. Bloquer l'ensemble de la boulonnerie aux couples de serrage suivants:
M10 - 46 Nm M10x1,25 - 49 Nm M12(10,9) - 100Nm
8. Remonter le pare chocs et l'éclairage de la plaque d'immatriculation.
9. Il est conseillé de vérifier le serrage de toute la boulonnerie après 1000 Km de traction.
10. Bosal décline toute responsabilité concernant des défauts éventuels de cet attelage qui seraient causés par une mauvaise utilisation. Seul l'utilisateur est responsable.

025053 MONTAGEVEJLEDNING

1. Fjern de dele og monteringsmaterialer der sidder på trækkrogen. Eventuelt kit på fastgørelsespunkterne fjernes.
2. Afmonter kofangeren og skru kablerne til nummerpladelygten af.
3. Monter trækkrogen ved hullerne "A" og "C" med bolte M10x1,25x35, fjeder- og slutskiver.
4. Monter ved punkterne "B" boltene M10x35 inkl. fjederskiver, planskiver og møtrikker i henhold til tegningen.
5. Monter beslagene "1" ved hullerne "D" på trækkrogen med bolte M10x35, planskiver, fjederskiver og møtrikker. Monter beslagene "1" ved hullerne "E" på slæbekrogen ved hjælp af en bolt M10x40, fjederskive og møtrik.
6. Monter kuglehuset på trækkrogen med boltene M12x110 (10.9), inkl. planskiver og låsemøtrikker.
7. Fastgør trækkrogen. Følgende momenter skal iagttages:
M10 - 46 Nm M10x1,25 - 49 Nm M12(10,9) - 100Nm
8. Genanbring kofangeren inkl. kablerne til nummerpladelygten.
9. Det er nødvendigt at efterspænde møtrikkerne efter ca. 1000 km.
10. Bosal kan ikke gøres ansvarlig for mangler ved produktet, der er opstået som følge af skyld eller ukyndig anvendelse af brugeren eller en person som han er ansvarlig for (§ 185, stk. 2 N.B.W. (hollandsk privatret)).

025053 INSTRUCIONES DE MONTAJE

1. Sacar las piezas y el material de sujeción incluidos del gancho de remolque. Si procede, retirar el pegamento existente en los puntos de sujeción.
2. Desmontar el parachoques y soltar el cableado de la luz de matrícula.
3. Montar el gancho de remolque en los orificios "A" y "C" por medio de pernos M10x1, 25x35, aros elásticos y arandelas.
4. Montar en los puntos "B" los pernos M10x35, con inclusión de aros elásticos, arandelas y tuercas, según dibujo.
5. Montar los soportes "1" en los orificios "D" en el gancho por medio de pernos M10x35, arandelas, aros elásticos y tuercas, y montar los soportes "1" en los orificios "E" en la argolla de remolque por medio de un perno M10x40, aro elástico y tuerca.
6. Montar la caja de la bola en el gancho por medio de los pernos M12x110 (10,9) con inclusión de arandelas y contratuercas.
7. Fijar el gancho de remolque. Atenerse aquí a los siguientes pares de apriete:
M10 - 46 Nm M10x1,25 - 49 Nm M12(10,9) - 100Nm
8. Montar el parachoques, con inclusión del cableado de la luz de matrícula, de nuevo en su sitio.
9. Cada 1000 km de uso es necesario comprobar las conexiones del perno (según los pares de apriete dados).
10. Bosal no asume responsabilidad de ningún tipo por defectos en el producto causados por o debidos a un uso imprudente, tanto por parte del usuario como de cualquier persona bajo su responsabilidad (art. 185, párrafo 2 N.B.W. (Código Civil Holandés)).

025053 MONTERINGSVEILEDNING

1. Fjern vedlagte deler og festemateriell fra tilhengerfestet. Fjern eventuelt kitt som måtte befinne seg på festepunktene.
2. Demonter støtfangeren og løsne ledningene til nummerskiltbelysningen.
3. Monter tilhengerfestet ved hullene "A" og "C" ved hjelp av skruer M10 x 1,25 x 35, skiver og fjærskiver.
4. Monter skruene M10 x 35 ved punktene "B" inklusiv skiver, fjærskiver og mutre som vist på tegningen.
5. Monter støttene "1" til tilhengerfestet ved hullene "D" ved hjelp av skruer M10 x 1,25 x 35, skiver, fjærskiver og mutre og monter støttene "1" til festet for slepetau ved hullene "E" ved hjelp av en skruer M10 x 40, fjærskive og mutter.
6. Monter kulehuset til tilhengerfestet med skruene M12 x 110 (10,9) inklusiv skiver og låsemuttre.
7. Fest tilhengerfestet. Bruk i den forbindelse følgende tilstrammingsmomenter:
M10 - 46 Nm M10x1,25 - 49 Nm M12(10,9)- 100Nm
8. Monter støtfangeren, inkludert ledningene til nummerskiltbelysningen, tilbake på plass.
9. Det er nødvendig å etterstramme boltforbindelsene etter ca. 1000 km (i henhold til de oppgitte tilstrammingsmomentene).
10. Bosal kan ikke stilles ansvarlig for noen mangel ved produktet som kan forårsakes av skjodesløs eller ukynlig bruk. Ansvar er brukerens eget (paragraf 185, ledd 2 i den nederlandske sivilrettslige lovbooken).

025053 MONTERINGSINSTRUKTION

1. Packa upp monteringsmassan och kontrollera innehållet mot detaljbeskrivning. Om det behövs tag bort underredsmassa runt monteringspunkterna i bagageutrymmet och under bilen.
2. Demontera stötfångaren och tag lös nummerskyltbelysningens kablar.
3. Montera dragkroken vid hålen "A" och "C" med skruvar M10x1,25x35, fjäder- och planbrickor.
4. Montera vid hålen "B" skruvarna M10x35 inkl. fjäderbrickor, planbrickor och muttrar enligt figuren.
5. Montera stöden "1" på dragkroken vid hålen "D" med skruvar M10x35, planbrickor, fjäderbrickor och muttrar och montera på bogseringsöglan vid hålen "E" med en skruv M10x40, fjäderbricka och mutter.
6. Montera kulhuset på dragkroken med skruvarna M12x110(10,9) inkl. planbrickor och självlåsande muttrar.
7. Monter dragkroken. Spänn med momentnyckel enligt följande:
M10 - 46 Nm M10x1,25 - 49 Nm M12(10,9)- 100Nm
8. Sätt tillbaka stötfångaren på sin plats, inkl. nummerskyltbelysningens kablar.
9. Det är nödvändigt att dra åt bultarna igen efter ungefär 1000 km körning (enligt angivna momentangivelser).
10. Bosal kan inte ställas till ansvar för fel på produkten som orsakats av användaren eller genom omdömeslöst bruk av produkten av användaren eller en person som han bär ansvar för (art. 185, paragraf 2 i den nederländska civilrättsbalken).

025053 ASENNUSOHJEET

1. Pura vetokoukkupakkaus ja tarkista listasta, että kaikki asennuksessa tarvittavat osat löytyvät. Jos tarpeellista poista alustansuojaus kiinnityskohdista.
2. Irrota puskuri ja rekisterikilven valojen johdot.
3. Kiinnitä vetokoukku reikiin "A" ja "C" pulteilla M10x1, 25x35, jousi- ja tiivisterenkailla.
4. Kiinnitä kohtiin "B" pultit M10x35, jousirenkaat, tiivisterenkaat ja mutterit piirroksen esittämällä tavalla.
5. Kiinnitä tuet "1" vetokoukun reikiin "D" pulteilla M10x35, tiiviste- ja jousirenkailla ja muttereilla ja kiinnitä tuet "1" hinaussilmukan reikiin "E" pultilla M10x40, jousirenkailla ja mutterilla.
6. Kiinnitä kuulakotelo vetokoukkuun pulteilla M12x110 (10,9), mukaan lukien tiivisterenkaat ja lukkomutterit.
7. Kiristä seuraaviin momentteihin:
M10 - 46 Nm M10x1,25 - 49 Nm M12(10,9)- 100Nm
8. Kiinnitä puskuri ja rekisterikilven valojen johdot takaisin paikalleen.
9. Tuhannen kilometrin jälkeen kiristys tarkistettava.
10. Bosalia ei voida pitää vastuullisena aine- tai henkilövahingoista, jotka johtuvat väärästä asennuksesta tai väärästä käytöstä (artikla 185 kohta 2 NBW).

025053 ISTRUZIONI DI MONTAGGIO

1. Aprire l'imballaggio della struttura di traino e controllare il contenuto a fronte dell'elenco componenti. Se necessario, rimuovere il mastice di protezione intorno ai punti di fissaggio.
2. Smontare il paraurti posteriore e staccare il cablaggio dell'illuminazione della targa.
3. Montare il gancio di traino fissandolo nei fori "A" e "C" con i bulloni M10x1, 25x35 e le rondelle elastiche e piane.
4. Fissare in corrispondenza dei punti "B" i bulloni M10x35 con le rondelle elastiche, le rondelle piane ed i dadi in conformità al disegno.
5. Posizionare i supporti "1" al gancio di traino in corrispondenza dei fori "D" fissandoli con i bulloni M10x35, le rondelle piane, le rondelle elastiche e i dadi e fissare i supporti "1" all'occhiello di traino in corrispondenza dei fori "E" con il bullone M10x40, la rondella elastica e il dado.
6. Fissare l'alloggiamento della sfera al gancio di traino utilizzando i bulloni M12x110(10,9), le rondelle piane e i dadi autobloccanti.
7. Fissare la struttura di traino. Bloccare l'insieme della bulloneria alle coppie di serraggio di seguito indicate:
M10 - 46 Nm M10x1,25 - 49 Nm M12(10,9)- 100Nm
8. Rimontare il paraurti ed il cablaggio dell'illuminazione della targa.
9. Verificare il serraggio di tutti i bulloni dopo i primi 1000 Km. ditraino.
10. La Bosal declina ogni responsabilità per errato o imperfetto montaggio del dispositivo di traino, come pure per uso errato o improprio dello stesso.

025053 NÁVOD K MONTÁŽI

1. Podle přiloženého seznamu zkontrolovat jednotlivé součásti tažného zařízení. Pokud je to nezbytné, odstranit ze styčných bodů v zavazadlovém prostoru ochranný prostředek.
2. Odmontujte nárazník a uvolněte kabel osvětlení SPZ.
3. Pomocí šroubů M10x1,25x35 (s pružnými a závěrnými podložkami) připevněte tažné zařízení k otvorům „A a „C“.
4. Podle nákresu našroubujte do bodů „B“ šrouby M10x35 (s pružnými a závěrnými podložkami a maticemi).
5. Pomocí šroubů M10x35 (se závěrnými a pružnými podložkami a maticemi) v otvorech „D“ připevněte držáky „1“ k tažnému zařízení a pomocí jednoho šroubu M10x40 (s pružnou podložkou a maticí) v otvorech „E“ připevněte držáky „1“ k tažnému oku.
6. Pomocí šroubů M12x110(10,9) (se závěrnými podložkami a pojistnými maticemi) připevněte pouzdro kulového čepu k tažnému zařízení.
7. Tažné zařízení zabezpečit, všechny šrouby. Hodnoty točivého momentu:
M10 - 46 Nm M10x1,25 - 49 Nm M12(10,9)- 100Nm
8. Vraťte na místo nárazník i s kabelem osvětlení SPZ.
9. Po ujetí zhruba 1000 km dotáhnout všechny šrouby a matice na výše uvedené hodnoty točivého momentu.
10. Firma Bosal nenese zodpovědnost za jakoukoliv závadu na výrobku způsobenou nesprávným zacházením na straně uživatele nebo osoby za kterou je zodpovědný.