

Montagehandleiding Fitting instruction Anbauanweisung Description de montage Instrucciones de montaje Montagevejledning	SSANGYONG Musso 1995- TYPE: 025513 Ak-kode: 99400-2536	Typegoedkeuringnr. Prüfungsnr. Approval number Nr. de type-approbation Homologación de tipo nº Nr. typegodkendelse e4*94/20*0408*00	Max. toegestaan voertuiggewicht Zul. Kfz.-Gesamtgewicht Max. permissible weight towing vehicle Poids max. autorisé du véhicule Peso máximo admisible del vehículo Højst tilladte køretøjsvægt 2600 kg	Max. massa a.h.w. Max. Anhängelast Max. trailer weight Max. poids de remorque Peso posterior de masa máximo Maksimal påhængsvægt 3500 kg	Max. verticale last Max. Stützlast Max. nose weight Max. poids de verticale Carga vertical máxima Maksimal lodret last 100 kg	D waarde D Wert D value D valeur Valor D D-værdi 14,63kN	<table border="1"> <tr> <td>NL</td> <td>D</td> <td>GB</td> </tr> <tr> <td>F</td> <td>E</td> <td>DK</td> </tr> </table>	NL	D	GB	F	E	DK
	NL	D	GB										
F	E	DK											
							(c) BOSAL 08-07-1998						

Raadpleeg uw dealer voor de max. massa die uw wagen mag trekken.

Die maximale Anhängelast ihres Fahrzeuges können Sie im Fahrzeugschein oder im Benutzerhandbuch nachlesen.

For the max. trailer weight of your car please refer to the owner's manual or your car homologation documents.

Pour connaître le poids maxi remorquable pour votre voiture consulter la notice d'utilisation de votre voiture ou la carte grise.

Consulte a su distribuidor sobre el peso máximo que puede remolcar su vehículo.

Deres forhandler vil kunne oplyse Dem om den højst tilladte vægt efter Deres køretøj.

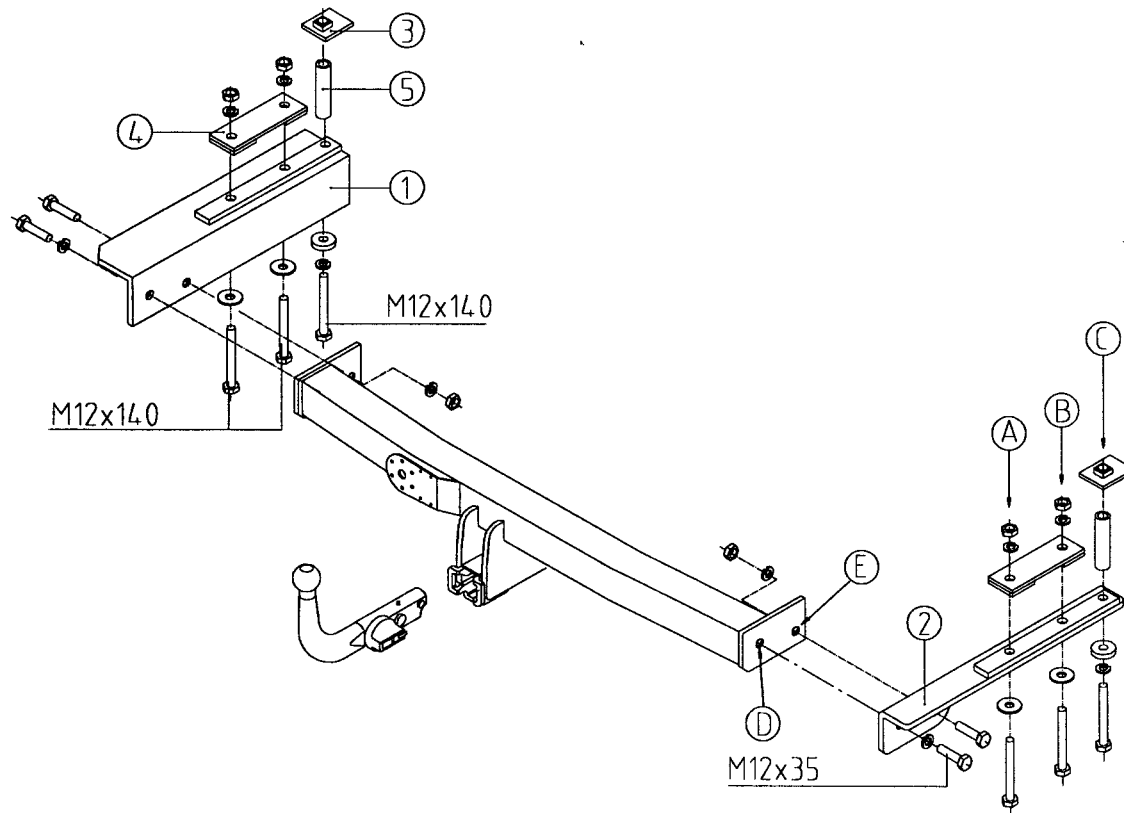

Meegeleverde onderdelen
Mitgelieferte Befestigungsteile
Provided parts
Materiel de fixation joint
Piezas incluidas
Medfølgende komponenter

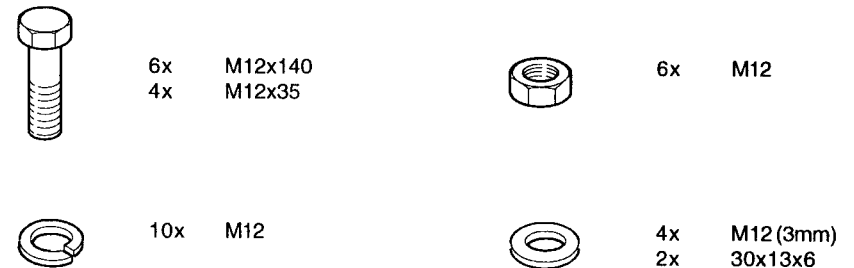

025513 MONTAGEHANDLEIDING

1. Meegeleverde onderdelen en bevestigingsmaterialen van de trekhaak verwijderen. Eventueel aanwezige kit ter plaatse van de bevestigingspunten verwijderen.
2. Verwijder de achterste uitlaat demper.
3. Boor, indien nodig, de bestaande gaten op.
4. Bevestig de zijsteunen "1" en "2" tegen de onderzijde van de chassisbalken ter plaatse van de gaten "A" en "B" met bouten M12x140, sluitringen M12 (3 mm dik), en langs de bovenzijde contrastrippen "4", veerringen en moeren.
5. Plaats bij de gaten "C" bouten M12x140, busje "5", veerringen, sluitringen M12 (6 mm dik), en contrastrippen "3" langs de bovenzijde.
6. Monteer de dwarsbalk tussen de zijsteunen bij gat "D" met bout M12x35 en veerring, en bij gat "E" met bout M12x35, veerring en moer.
7. Zet de trekhaak vast. Hanteer hierbij het volgende aanhaalmoment:
M12 - 79 Nm.
Het is noodzakelijk om na ca. 1000 km gebruik de boutverbindingen na te trekken (volgens gegeven aanhaalmoment).
8. Herplaats de uitlaatdemper.
9. **ALLEEN BENZINE UITVOERING** ! Buig de achterste uitlaatsteun aan het chassis iets naar beneden, zodat extra ruimte ontstaat tussen uitlaat en trekhaak.
10. Bosal kan niet aansprakelijk worden gesteld voor enig gebrek in het produkt zoals veroorzaakt door de schuld of door welk onoordeelkundig gebruik ook van de gebruiker of een persoon voor wie hij aansprakelijk is (art. 185, lid 2 N.B.W.).

025513 FITTING INSTRUCTIONS

1. Unpack the towing bracket and check its contents against the parts list. If necessary, remove the underseal from around the fitting points of the luggage compartment/frame members.
2. Remove the rearmost exhaust damper.
3. If necessary, ream the existing holes.
4. Mount the supports "1" and "2" against the underside of the frame members at the holes "A" and "B" using the M12x140 bolts, plain washers M12 (3mm) and using the backing plates "4", spring washers and nuts on the upperside.
5. Mount the M12x140 bolts, distance tube "5", spring washers and plain washers M12 (6mm) at the holes "C" and use the backing plates "3" on the upperside.
6. Mount the crossbar between the supports at the hole "D" using a M12x35 bolt and spring washer and at hole "E" using a M12x35 bolt, spring washer and nut.
7. Secure the towbar using a torque-wrench. Torque the bolts as follows:
M12 - 79 Nm
After about 1000 km use, re-tighten the bolts and nuts to the specified torque.
8. Remount the exhaust damper.
9. **ONLY FOR GASOLINE TYPES:** bend the rearmost exhaust bracket on the chassis a little to below, for extra room between exhaust and towbar.
10. Bosal cannot be held responsible for any defects in the product caused by fault or by any injudicious use whatever of the user or a person he is liable for. (sect. 185, art. 2 N.B.W.)

025513 DESCRIPTION DU MONTAGE

1. Séparer les différents éléments d'attelage. Enlever le mastic de protection autour des points de fixation.
2. Enlever le silencieux d'échappement arrière.
3. Si nécessaire, repercer les trous existants.
4. Monter les supports "1" et "2" sous les longerons du châssis aux trous "A" et "B" à l'aide des vis M12x140, des rondelles plates M12 (3mm) et au dessus à l'aide des contre plaques "4", des rondelles grower et des écrous.
5. Monter les vis M12x140, l'entretoise "5", les rondelles grower et les rondelles plates M12 (6mm) aux trous "C" et monter les contre plaques "3" au dessus.
6. Monter la traverse entre les supports au trou "D" à l'aide d'une vis M12x35 et d'une rondelle grower et au trou "E" à l'aide d'une vis M12x35, d'une rondelle grower et d'un écrou.
7. Fixer l'attelage. Bloquer l'ensemble de la boulonnerie aux couples de serrage suivants:
M12 - 79 Nm
Il est conseillé de vérifier le serrage de toute la boulonnerie après 1000 Km de traction.
8. Remonter le silencieux d'échappement.
9. **SEULEMENT POUR LES MODÈLES ESSENCE!** Plier le dernier support arrière de l'échappement sur le châssis pour augmenter l'espace entre l'attelage et l'échappement.
10. Bosal décline toute responsabilité concernant des défauts éventuels de cet attelage qui seraient causés par une mauvaise utilisation. Seul l'utilisateur est responsable (art 185 lid 2 NBW).

025513 ANBAU ANWEISUNG

1. Die Anhängervorrichtung auspacken und die Befestigungsteile auf Vollständigkeit überprüfen. Im Bereich der Befestigungspunkte den Unterbodenschutz entfernen.
2. Den hinteren Schalldämpfer entfernen.
3. Falls nötig die vorhandenen Löchern aufbohren.
4. Die Seitenstützen "1" und "2" mit Schrauben M12x140 und Unterlegscheiben M12 (3 mm) gegen die Unterseite des Chassisrahmen und mit Gegenplatten "4", Federringen und Muttern an der Oberseite an den Löchern "A" und "B" montieren.
5. Die Schrauben M12x140, Distanzbuchse "5", Federringe, Unterlegscheiben M12 (6 mm) und Gegenplatten "3" (an der Oberseite) an den Löchern "C" montieren.
6. Den Querträger zwischen den Seitenstützen mit Schraube M12x35 und Federring an Loch "D" und mit Schraube M12x35, Federring und Mutter an Loch "E" montieren.
7. Die Anhängervorrichtung ausrichten und alle Schrauben mit folgenden Drehmomenten anziehen: M12 - 79 Nm.
Nach ca. 1000 km die Bolzenverbindungen wie angegeben nachziehen.
8. Den Schalldämpfer wieder montieren.
9. **NUR FÜR BENZINAUSFÜHRUNG!** Die hintere Auspuffstütze an dem Chassis etwas nach unten biegen, um genügend Platz zu schaffen zwischen Auspuff und Anhängervorrichtung.
. Für einen Mangel am Produkt, der durch den Fahrzeughalter oder eine andere Person aufgrund unsachgemäßer Benutzung verursacht wurde, übernimmt Bosal keine Haftung. (art. 185 lid 2 N.B.W.)

025513 INSTRUCCIONES DE MONTAJE

1. Sacar las piezas y el material de sujeción incluidos del gancho de remolque. Si procede, retirar el pegamento existente en los puntos de sujeción.
2. Retirar el silenciador trasero del tubo de escape.
3. De ser necesario, agrandar los orificios existentes.
4. Fijar los soportes laterales "1" y "2" contra la parte inferior de los largueros del chasis en los orificios "A" y "B" con pernos M12x140, arandelas M12 (3 mm de grosor), y a lo largo de la parte superior cubrejuntas de apriete "4", aros elásticos y tuercas.
5. Colocar en los orificios "C" los pernos M12x140, casquillo "5", aros elásticos, arandelas M12 (6 mm de grosor) y cubrejuntas de apriete "3" a lo largo de la parte superior.
6. Montar la travesa entre los soportes laterales en el orificio "D" con perno M12x35 y aro elástico, y en el orificio "E" con perno M12x35, aro elástico y tuerca.
7. Fijar el gancho de remolque. Atenerse aquí a los siguientes pares de apriete:
M12 - 79 Nm
Cada 1000 km de uso es necesario comprobar las conexiones del perno (según los pares de apriete dados).
8. Colocar de nuevo el silenciador del tubo de escape.
9. **SOLO CON RESPECTO AL MODELO QUE FUNCIONA CON GASOLINA:** Torcer un poco abajo el soporte trasero del tubo de escape en el chasis, de modo que habrá espacio adicional entre el tubo de escape y el gancho de remolque.
10. Bosal no asume responsabilidad de ningún tipo por defectos en el producto causados por o debidos a un uso imprudente, tanto por parte del usuario como de cualquier persona bajo su responsabilidad (art. 185, párrafo 2 N.B.W. (Código Civil Holandés)).

025513 MONTAGEVEJLEDNING

1. Fjern de dele og monteringsmaterialer der sidder på trækkrogen. Eventuelt kit på fastgørelsespunkterne fjernes.
2. Fjern den bagerste lydpotte.
3. Bør om nødvendigt de eksisterende huller ud.
4. Fastgør sidestøtterne "1" og "2" mod undersiden af chassisvangeme ved hullerne "A" og "B" med boltene M12x40, slutskiver M12 (3 mm tykke), og langs oversiden kontrastrimlerne "4", fjederskiver og møtrikker.
5. Anbring ved hullerne "C" bolte M12x140, bøsning "5", fjederskiver, slutskiver M12 (6 mm tykke), og kontrastrimlerne "3" langs oversiden.
6. Monter tværvangen mellem sidestøtterne ved hul "D" med bolt M12x35 og fjederskive, og ved hul "E" med bolt M12x35, fjederskive og møtrik.
7. Fastgør trækkrogen. Følgende momenter skal iagttages:
M12 - 79 Nm
Det er nødvendigt at efterspænde møtrikken efter ca. 1000 km.
8. Genanbring lydpotten.
9. **GÆLDER KUN BENZIN-MODEL!** Bøj den bagerste udstødningsstøtte lidt nedad, så der bliver mere plads mellem udstødningsrøret og trækkrogen.
10. Bosal kan ikke gøres ansvarlig for mangler ved produktet, der er opstået som følge af skyld eller ukyndig anvendelse af brugeren eller en person som han er ansvarlig for (§ 185, stk. 2 N.B.W. (hollandsk privatret)).

Montagehandleiding Fitting instruction Anbauanweisung Description de montage Instrucciones de montaje Montagevejledning	SSANGYONG Musso	Typegoedkeuringsnr. Prüfungsnr.	Max. toegestaan voertuiggewicht Zul. Kfz.-Gesamtgewicht	Max. massa a.h.w. Max. Anhängelast	Max. verticale last Max. Stützlast	D waarde D Wert	<table border="1"> <tr> <td>NL</td> <td>D</td> <td>GB</td> </tr> <tr> <td>F</td> <td>E</td> <td>DK</td> </tr> </table>	NL	D	GB	F	E	DK
	NL	D	GB										
F	E	DK											
1995- TYPE: 025513 Ak-kode: 99400-2536	Nr. de type-approbation Homologación de tipo nº Nr. typegodkendelse e4*94/20*0408*00	Max. permissible weight towing vehicle Poids max. autorisé du véhicule Peso máximo admisible del vehículo Højst tilladte køretøjsvægt 2600 kg	Max. trailer weight Max. poids de remorque Peso posterior de masa máximo Maksimal påhængsvægt 3500 kg	Max. nose weight Max. poids de verticale Carga vertical máxima Maksimal lodretlast 75 kg	D value D valeur Valor D D-værdi 14,63kN	(c) BOSAL 02-04--1997							

Raadpleeg uw dealer voor de max. massa die uw wagen mag trekken.

Die maximale Anhängelast ihres Fahrzeuges können Sie im Fahrzeugschein oder im Benutzerhandbuch nachlesen.

For the max. trailer weight of your car please refer to the owner's manual or your car homologation documents.

Pour connaître le poids maxi remorquable pour votre voiture consulter la notice d'utilisation de votre voiture ou la carte grise.

Consulte a su distribuidor sobre el peso máximo que puede remolcar su vehículo.

Deres forhandler vil kunne oplyse Dem om den højst tilladte vægt efter Deres køretøj.

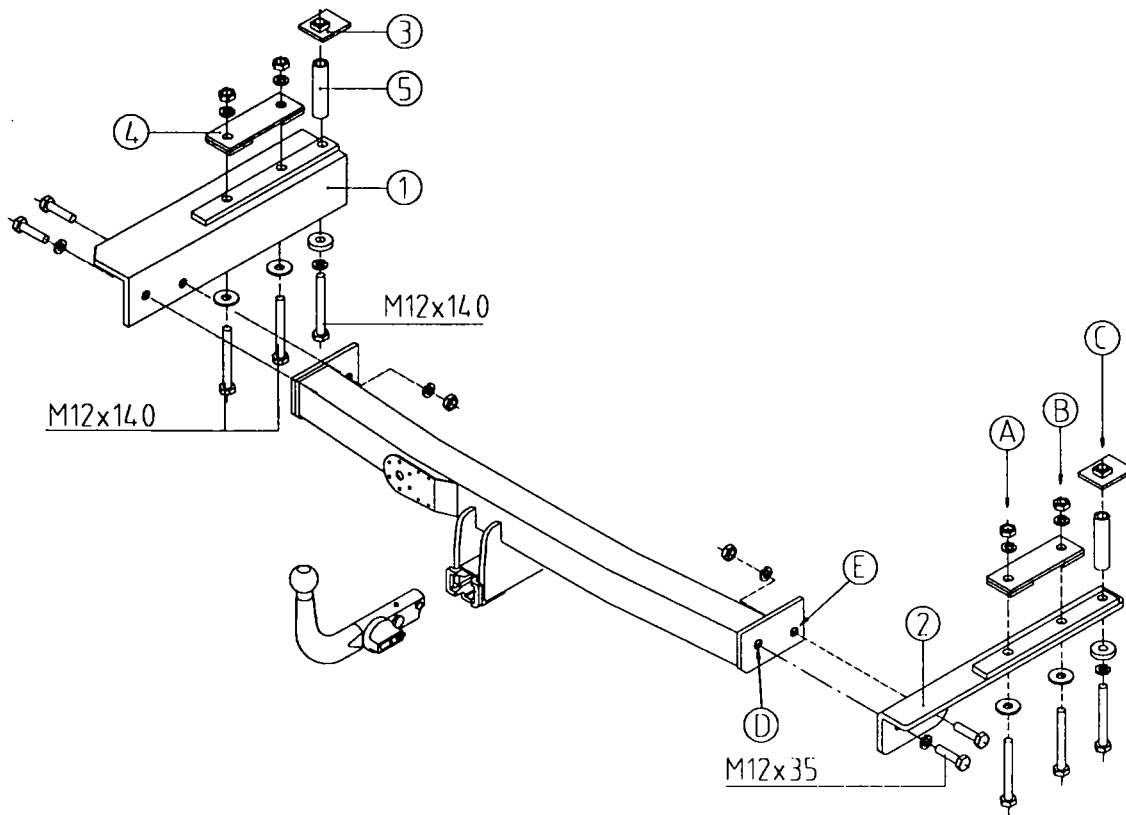

Meegeleverde onderdelen
Mitgelieferte Befestigungsteile
Provided parts
Materiel de fixation joint
Piezas incluidas
Medfølgende komponenter

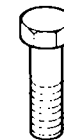

6x M12x140
4x M12x35



6x M12



10x M12



4x M12 (3mm)
2x 30x13x6

025513 MONTAGEHANDLEIDING

1. Meegeleverde onderdelen en bevestigingsmaterialen van de trekhaak verwijderen. Eventueel aanwezige kit ter plaatse van de bevestigingspunten verwijderen.
2. Verwijder de achterste uitlaat demper.
3. Boor, indien nodig, de bestaande gaten op.
4. Bevestig de zijsteunen "1" en "2" tegen de onderzijde van de chassisbalken ter plaatse van de gaten "A" en "B" met bouten M12x140, sluitringen M12 (3 mm dik), en langs de bovenzijde contrastrippen "4", veerringen en moeren.
5. Plaats bij de gaten "C" bouten M12x140, busje "5", veerringen, sluitringen M12 (6 mm dik), en contrastrippen "3" langs de bovenzijde.
6. Monteer de dwarsbalk tussen de zijsteunen bij gat "D" met bout M12x35 en veerring, en bij gat "E" met bout M12x35, veering en moer.
7. Zet de trekhaak vast. Hanteer hierbij het volgende aanhaalmoment:
M12 - 79 Nm.
Het is noodzakelijk om na ca. 1000 km gebruik de boutverbindingen na te trekken (volgens gegeven aanhaalmoment).
8. Herplaats de uitlaatdemper.
9. **ALLEEN BENZINE UITVOERING !** Buig de achterste uitlaatsteun aan het chassis iets naar beneden, zodat extra ruimte ontstaat tussen uitlaat en trekhaak.
10. Bosal kan niet aansprakelijk worden gesteld voor enig gebrek in het produkt zoals veroorzaakt door de schuld of door welk onoordeelkundig gebruik ook van de gebruiker of een persoon voor wie hij aansprakelijk is (art. 185, lid 2 N.B.W.).

025513 FITTING INSTRUCTIONS

1. Unpack the towing bracket and check its contents against the parts list. If necessary, remove the underseal from around the fitting points of the luggage compartment/frame members.
2. Remove the rearmost exhaust damper.
3. If necessary, ream the existing holes.
4. Mount the supports "1" and "2" against the underside of the frame members at the holes "A" and "B" using the M12x140 bolts, plain washers M12 (3mm) and using the backing plates "4", spring washers and nuts on the upperside.
5. Mount the M12x140 bolts, distance tube "5", spring washers and plain washers M12 (6mm) at the holes "C" and use the backing plates "3" on the upperside.
6. Mount the crossbar between the supports at the hole "D" using a M12x35 bolt and spring washer and at hole "E" using a M12x35 bolt, spring washer and nut.
7. Secure the towbar using a torque-wrench. Torque the bolts as follows:
M12 - 79 Nm
After about 1000 km use, re-tighten the bolts and nuts to the specified torque.
8. Remount the exhaust damper.
9. **ONLY FOR GASOLINE TYPES:** bend the rearmost exhaust bracket on the chassis a little to below, for extra room between exhaust and towbar.
10. Bosal cannot be held responsible for any defects in the product caused by fault or by any injudicious use whatever of the user or a person he is liable for. (sect. 185, art. 2 N.B.W.)

025513 DESCRIPTION DU MONTAGE

1. Séparer les différents éléments d'attelage. Enlever le mastic de protection autour des points de fixation.
2. Enlever le silencieux d'échappement arrière.
3. Si nécessaire, repercer les trous existants.
4. Monter les supports "1" et "2" sous les longerons du châssis aux trous "A" et "B" à l'aide des vis M12x140, des rondelles plates M12 (3mm) et au dessus à l'aide des contre plaques "4", des rondelles grower et des écrous.
5. Monter les vis M12x140, l'entretoise "5", les rondelles grower et les rondelles plates M12 (6mm) aux trous "C" et monter les contre plaques "3" au dessus.
6. Monter la traverse entre les supports au trou "D" à l'aide d'une vis M12x35 et d'une rondelle grower et au trou "E" à l'aide d'une vis M12x35, d'une rondelle grower et d'un écrou.
7. Fixer l'attelage. Bloquer l'ensemble de la boulonnerie aux couples de serrage suivants:
M12 - 79 Nm
Il est conseillé de vérifier le serrage de toute la boulonnerie après 1000 Km de traction.
8. Remonter le silencieux d'échappement.
9. **SEULEMENT POUR LES MODÈLES ESSENCE!** Plier le dernier support arrière de l'échappement sur le châssis pour augmenter l'espace entre l'attelage et l'échappement.
10. Bosal décline toute responsabilité concernant des défauts éventuels de cet attelage qui seraient causés par une mauvaise utilisation. Seul l'utilisateur est responsable (art 185 lid 2 NBW).

025513 ANBAU ANWEISUNG

1. Die Anhängervorrichtung auspacken und die Befestigungsteile auf Vollständigkeit überprüfen. Im Bereich der Befestigungspunkte den Unterbodenschutz entfernen.
2. Den hinteren Schalldämpfer entfernen.
3. Falls nötig die vorhandenen Löchern aufbohren.
4. Die Seitenstützen "1" und "2" mit Schrauben M12x140 und Unterlegscheiben M12 (3 mm) gegen die Unterseite des Chassisrahmen und mit Gegenplatten "4", Federringen und Muttern an der Oberseite an den Löchern "A" und "B" montieren.
5. Die Schrauben M12x140, Distanzbuchse "5", Federringe, Unterlegscheiben M12 (6 mm) und Gegenplatten "3" (an der Oberseite) an den Löchern "C" montieren.
6. Den Querträger zwischen den Seitenstützen mit Schraube M12x35 und Federring an Loch "D" und mit Schraube M12x35, Federring und Mutter an Loch "E" montieren.
7. Die Anhängervorrichtung ausrichten und alle Schrauben mit folgenden Drehmomenten anziehen: M12 - 79 Nm.
Nach ca. 1000 km die Bolzenverbindungen wie angegeben nachziehen.
8. Den Schalldämpfer wieder montieren.
9. **NUR FÜR BENZINAUSFÜHRUNG!** Die hintere Auspuffstütze an dem Chassis etwas nach unten biegen, um genügend Platz zu schaffen zwischen Auspuff und Anhängervorrichtung.
10. Für einen Mangel am Produkt, der durch den Fahrzeughalter oder eine andere Person aufgrund unsachgemäßer Benutzung verursacht wurde, übernimmt Bosal keine Haftung. (art. 185 lid 2 N.B.W.)

025513 INSTRUCCIONES DE MONTAJE

1. Sacar las piezas y el material de sujeción incluidos del gancho de remolque. Si procede, retirar el pegamento existente en los puntos de sujeción.
2. Retirar el silenciador trasero del tubo de escape.
3. De ser necesario, agrandar los orificios existentes.
4. Fijar los soportes laterales "1" y "2" contra la parte inferior de los largueros del chasis en los orificios "A" y "B" con pernos M12x140, arandelas M12 (3 mm de grosor), y a lo largo de la parte superior cubrejuntas de apriete "4", aros elásticos y tuercas.
5. Colocar en los orificios "C" los pernos M12x140, casquillo "5", aros elásticos, arandelas M12 (6 mm de grosor) y cubrejuntas de apriete "3" a lo largo de la parte superior.
6. Montar la travesa entre los soportes laterales en el orificio "D" con perno M12x35 y aro elástico, y en el orificio "E" con perno M12x35, aro elástico y tuerca.
7. Fijar el gancho de remolque. Atenerse aquí a los siguientes pares de apriete: M12 - 79 Nm
Cada 1000 km de uso es necesario comprobar las conexiones del perno (según los pares de apriete dados).
8. Colocar de nuevo el silenciador del tubo de escape.
9. **SOLO CON RESPECTO AL MODELO QUE FUNCIONA CON GASOLINA:** Torcer un poco abajo el soporte trasero del tubo de escape en el chasis, de modo que habrá espacio adicional entre el tubo de escape y el gancho de remolque.
10. Bosal no asume responsabilidad de ningún tipo por defectos en el producto causados por o debidos a un uso imprudente, tanto por parte del usuario como de cualquier persona bajo su responsabilidad (art. 185, párrafo 2 N.B.W. (Código Civil Holandés)).

025513 MONTAGEVEJLEDNING

1. Fjern de dele og monteringsmaterialer der sidder på trækkrogen. Eventuelt kit på fastgørelsespunkterne fjernes.
2. Fjern den bagerste lydpotte.
3. Bør om nødvendigt de eksisterende huller ud.
4. Fastgør sidestøtterne "1" og "2" mod undersiden af chassisivangerne ved hullerne "A" og "B" med boltene M12x40, slutskiver M12 (3 mm tykke), og langs oversiden kontrastrimlerne "4", fjederskiver og møtrikker.
5. Anbring ved hullerne "C" bolte M12x140, bøsning "5", fjederskiver, slutskiver M12 (6 mm tykke), og kontrastrimlerne "3" langs oversiden.
6. Monter tværvangen mellem sidestøtterne ved hul "D" med bolt M12x35 og fjederskive, og ved hul "E" med bolt M12x35, fjederskive og møtrik.
7. Fastgør trækkrogen. Følgende momenter skal iagttages: M12 - 79 Nm
Det er nødvendigt at efterspænde møtrikken efter ca. 1000 km.
8. Genanbring lydpotten.
9. **GÆLDER KUN BENZIN-MODEL!** Bøj den bagerste udstødningsstøtte lidt nedad, så der bliver mere plads mellem udstødningsrøret og trækkrogen.
10. Bosal kan ikke gøres ansvarlig for mangler ved produktet, der er opstået som følge af skyld eller ukyndig anvendelse af brugeren eller en person som han er ansvarlig for (§ 185, stk. 2 N.B.W. (hollandsk privatret)).