





Montagehandleiding Fitting instruction Montageanleitung Description de montage Instrucciones de montaje Montagevejledning Monteringsveiledning Asennusohje Istruzioni di montaggio Návod k montáži	OPEL ZAFIRA  2005 →	 EC 94/20	 2400 kg	 1650 kg	 75 kg	D waarde value Wert valeur	<table border="1"> <tr> <td>NL</td><td>D</td><td>GB</td><td>N</td><td>SF</td><td>I</td> </tr> <tr> <td>F</td><td>E</td><td>DK</td><td>S</td><td>CZ</td><td></td> </tr> </table>	NL	D	GB	N	SF	I	F	E	DK	S	CZ	
	NL	D	GB	N	SF	I													
F	E	DK	S	CZ															
TYPE: 027412	e4 00-2823	2400 kg	1650 kg	75 kg	9,59 kN	(c) BOSAL 13-02-2006 Rev. nr. 01													

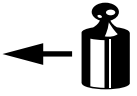

CLASS	A50-X	
APPROVAL NUMBER		
TYPE NR.		DIVISIE
PARTNR.		INVENIERIA
		SERIE

Raadpleeg uw dealer voor de max. massa die uw wagen mag trekken.

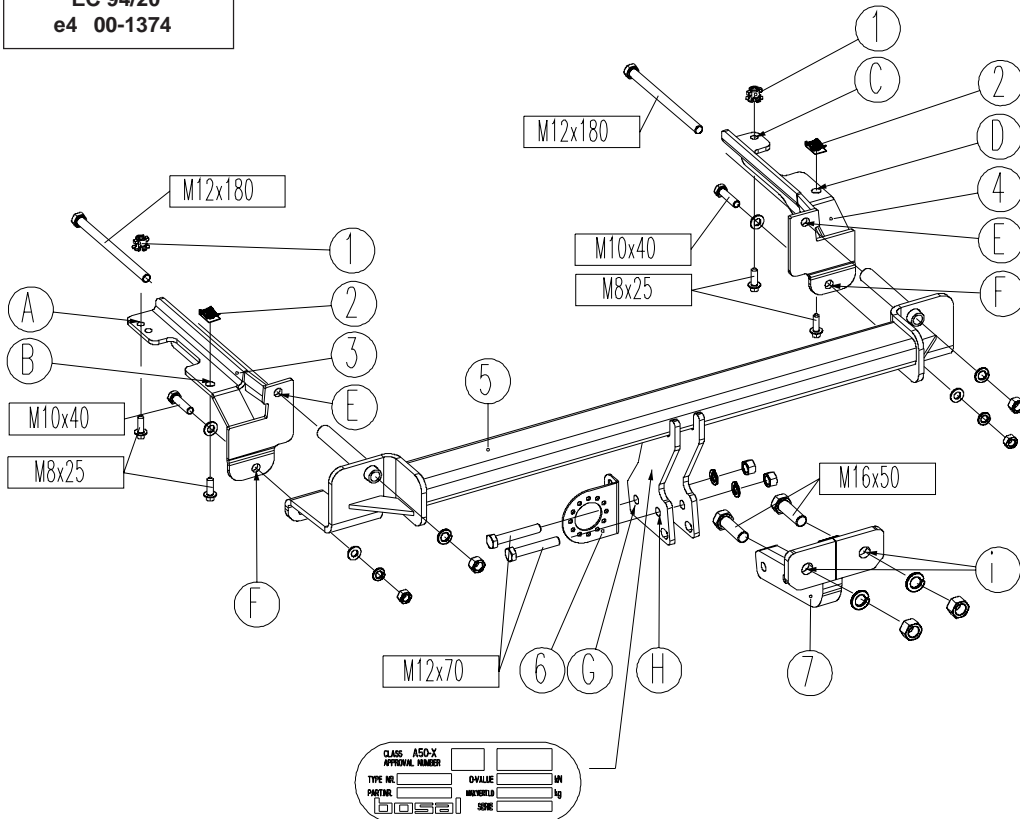
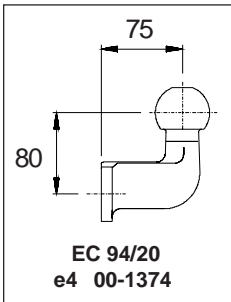
Die maximale Anhängelast ihres Fahrzeuges können Sie im Fahrzeugschein oder im Benutzerhandbuch nachlesen.

For the max. trailer weight of your car please refer to the owner's manual or your car homologation documents.

Pour connaître le poids maxi remorquable pour votre voiture consulter la notice d'utilisation de votre voiture ou la carte grise.

Consulte a su distribuidor sobre el peso máximo que puede remolcar su vehículo.

Deres forhandler vil kunne oplyse Dem om den højst tilladte vægt efter Deres køretøj.









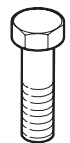

Se bilens vognkort angående den maksimale vekt som bilen kan trekke.

Se handboken eller registreringsbevis för max släpvagnsvikt för din bil.

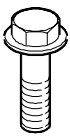
Tarkista suurin sallittu vetopaino ajoneuvon ohjekirjasta tai rekisteriotteesta.

Per conoscere il peso massimo rimorchiabile dalla propria autovettura, fare riferimento al manuale d'istruzione od ai documenti di omologazione della vettura stessa.

Maximální přípustná hmotnost přívěsu pro Vaše vozidlo je uvedena v technickém průkazu nebo v uživatelské příručce.

Meegeleverde onderdelen Mitgelieferte Befestigungsteile Provided parts Materiel de fixation joint	Piezas incluidas Medfølgende komponenter Vedlagt festemateriell Medföljande komponenter	Mukana tulevat osat Componenti forniti a corredo Dodané upevňovací díly
	2x M10x40 (10.9) 2x M12x70 2x M12x180 2x M16x50	 2x M10  4x M12  2x M16
	4x M 8x25 kl.90	 4x M10  2x M12  2x M16
	2x M 8	 2x M 8

027412

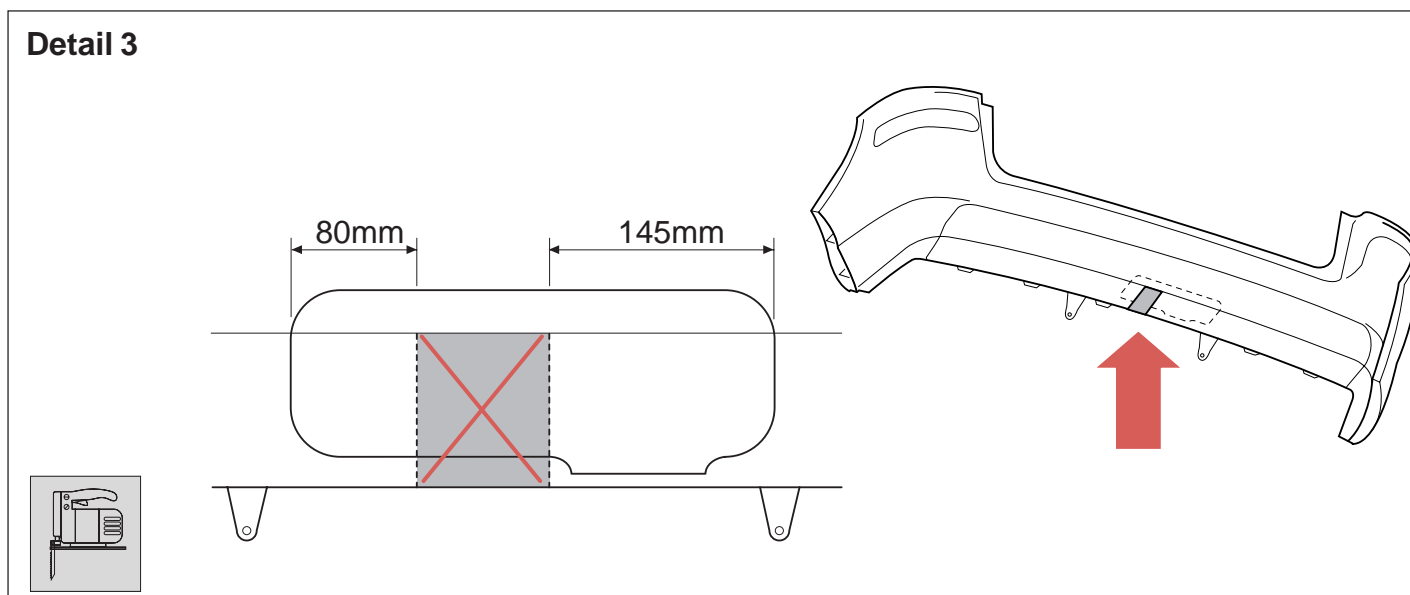
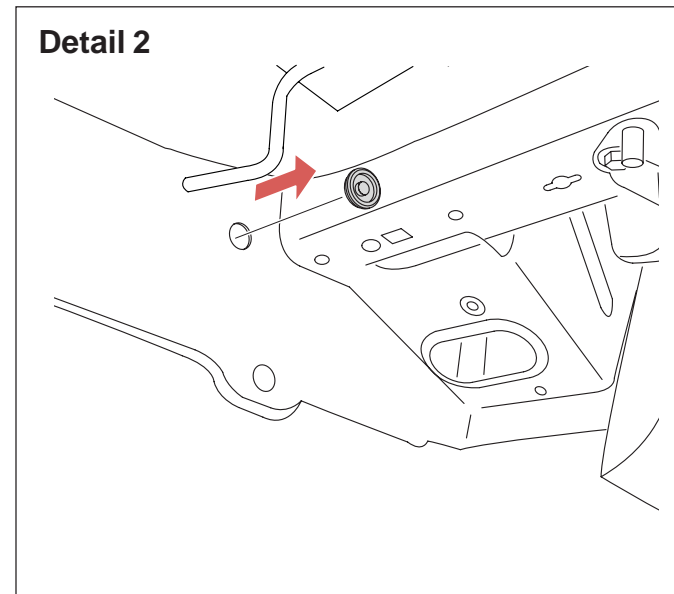
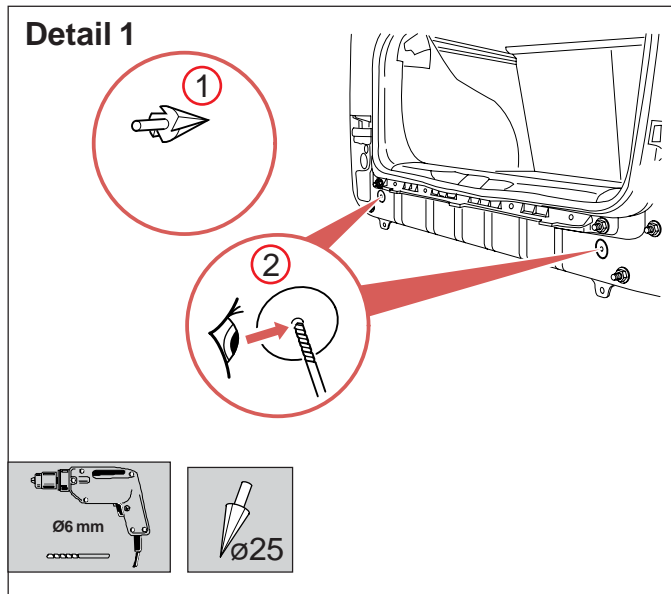

- (NL)** Voor voertuigen met Z19DT, Z19DTL en Z19DTH motoren dient men een vervangend hitteschild incl. moeren te bestellen bij de dealer.
Hitteschild: artikelnummer GM 58 52 794
Moeren: artikelnummer GM 20 66 916
- (D)** Bei Fahrzeugen mit den Motoren Z19DT, Z19DTL und Z19DTH ist beim Vertragshändler ein Ersatz-Hitzeschild inkl. der Schraubenmutter zu bestellen.
Hitzeschild: Teile-Nummer: GM 58 52 794
Schraubenmutter: Teile-Nummer: GM 20 66 916
- (GB)** For vehicles with Z19DT, Z19DTL and Z19DTH engines you have to order a replacing heat shield including nuts at your dealer.
Heat shield: partnumber GM 58 52 794
Nuts: partnumber GM 20 66 916
- (F)** Pour les véhicules ayant moteurs Z19DT, Z19DTL et Z19DTH, veuillez commander un réflecteur de chaleur, des écrous y inclus.
Réflecteur de chaleur: numéro d'article: GM 58 52 794
Ecrous: numéro d'article: GM 20 66 916
- (E)** En el caso de los vehículos que poseen motores Z19DT, Z19DTL y Z19DTH hay que encargar al comerciante de la marca una pantalla térmica de recambio junto con las tuercas autoblocantes.
Pantalla térmica: número de la pieza: GM 58 52 794
Tuercas autoblocantes: número de la pieza: GM 20 66 916
- (DK)** I tilfælde af motortype Z19DT, Z19DTL og Z19DTH, bestil byttevarmeskjold sammen med møtrikker hos forhandleren.
Varmeskjold: reservedelsnummer: GM 58 52 794
Møtrikker: reservedelsnummer: GM 20 66 916

- (N)** Ved kjøretøy med motor Z19DT, Z19DTL og Z19DTH vennligst bestill hos merkeforhandleren et varmeskjold samt muttere:
Varmeskjoldet: delnummer: GM 58 52 794
Muttere: delnummer: GM 20 66 916
- (S)** I fall av fordonen, som förfoger över motorer Z19DT, Z19DTL, eller Z19DTH, du måste beställa en bytes-hettasköld, inklusive skruvmutterarna, hos handelsmannen.
Hettaskölden: beståndsdelnummer: GM 58 52 794
Skruvmutterarna: beståndsdelnummer: GM 20 66 916
- (SF)** Ajoneuvoissa, joissa on moottori Z19DT, Z19DTL tai Z19DTH, tilaa merkkiedustajaltasi varalämpökilpi siihen kuuluvine muttereineen.
Lämpökilpi: osanumero: GM 58 52 794
Mutterit: osanumero: GM 20 66 916
- (I)** Per veicoli con motorizzazione Z19DT, Z19DTL e Z19DTH, occorre ordinare, presso un Concessionario, uno scudo termico ed i dadi in sostituzione, con i seguenti codici:
Per lo scudo termico, cod. GM 58 52 794
Per I dadi, cod. GM 20 66 916
- (CZ)** U vozidel s motory s označením Z19DT, Z19DTL a Z19DTH si objednejte náhradní izolační štít a šroubové matice u Vašeho dealera:
Izolační štít: číslo součástky: GM 58 52 794
Šroubové matice: číslo součástky: GM 20 66 916
- (PL)** W przypadku pojazdów posiadających silnik typu Z19DT, Z19DTL i Z19DTH u autoryzowanego dealera należy zamówić osłonę termiczną na wymianę wraz z nakrętkami.
Osłona termiczna: numer części: GM 58 52 794
Nakrętki: numer części: GM 20 66 916

027412 INSTRUCCIONES DE MONTAJE

1. Sacar las piezas y el material de sujeción incluidos en el gancho de remolque. Si procede, retirar el pegamento existente en los puntos de sujeción.
2. Desmonte el parachoques.
Quite los 2 tornillos de la parte izquierda y de la derecha de los elementos del chasis y los los 2 tornillos sintéticos de la parte inferior del automóvil.
3. Afloje el tubo de escape.
4. Desmonte el parachoques interior. Al parachoques interior ya no lo vamos a necesitar más. Restituya los tornillos quitados.
5. Taladre un hueco ø25 en la pared posterior según muestra la figura 1.
6. Quite los tapones de goma en la parte izquierda y en la derecha de la parte inferior de la pared en los elementos del chasis. Quite el revestimiento de protección del chasis.
7. Monte las contratueras de guarnición «1» y las contratueras de cierre «2» sobre los elementos del chasis de la parte izquierda y de la derecha según muestra la figura 2.
8. Monte los soportes «3» utilizando tuercas autoblocantes M8x25 en los huecos «A» y «B». Monte el soporte «4» utilizando tuercas autoblocantes M8x25 en los huecos «C» y «D».
9. Monte la travesa «5» utilizando tornillos M12x180, arandelas de fijación, arandelas planas y tuercas autoblocantes en los huecos «E» y utilizando tornillos M10x40, arandelas de fijación, arandelas planas y tuercas autoblocantes en los huecos «F».
10. Fijar el gancho de remolque. Atenerse aquí a los siguientes pares de apriete:
M 8 - 23 Nm M10- 46 Nm M12 -79 Nm
11. Recorte el parachoques según muestra la figura 3.
12. Restituya los accesorios que quitó en los puntos 2. y 3.
13. Monte la lámina de soporte de la bola de remolque "7" y la lámina de soporte del enchufe "6" (hueco "G") utilizando 2 tornillos M12x70, arandelas de fijación y tuercas autoblocantes también, en los huecos "G" y "H" (Fuerza de torsión: M12-79Nm).
14. Monte la bola de remolque a los huecos «I» utilizando tornillos M16x50, arandelas de fijación y tuercas autoblocantes.
15. Fije a la bola de remolque. Fije los tornillos con la siguiente fuerza de torsión: M16-195Nm.
16. Cada 1000 km de uso es necesario comprobar las conexiones del perno (según los pares de apriete dados).
17. Bosal no asume responsabilidad de ningún tipo por defectos en el producto causados por o debidos a un uso imprudente, tanto por parte del usuario como de cualquier persona bajo su responsabilidad (art. 185, párrafo 2 N.B.W. (Código Civil Holandés)).

027412 MONTAGEVEJLEDNING

1. Fjern de dele og monteringsmaterialer, der sidder på trækkrogen. Eventuelt kit på fastgørelsespunkterne fjernes.
2. Fjern kofangeren.
Fjern de 2 stk. skruer fra venstre og højre chassisvange, samt de 2 stk. syntetiske skruer fra undervognen.
3. Løsn udstødningsrøret.
4. Fjern inderkofangeren, den bliver overflødig. Sæt de skruer tilbage, som blev fjernet.
5. Bør et ø25 hul i bagpladen iflg. figur 1.
6. Fjern beskyttelseshætterne i venstre og højre side fra bagpladens underside ved chassisvangerne. Fjern evt. kit.
7. Monter kurvemøtrikker „1” og låsemøtrikker „2” i venstre og højre side i chassisvangerne iflg. figur "2".
8. Monter beslag „3” i hullerne „A” og „B” vha. M8x25 møtrikker.
Monter beslag „4” i hullerne „C” og „D” vha. M8x25 møtrikker.
9. Monter tværvangen „5” i hullerne „E” vha. M12x180 bolte, inkl. fjederskiver og møtrikker, samt i hullerne „F” vha. M10x40 bolte, inkl. fjederskiver, planskiver, og møtrikker.
10. Fastgør tværvangen. Følgende momenter skal iagttages:
M 8 - 23 Nm M10- 46 Nm M12 -79 Nm
11. Skær en udsparring i kofangeren iflg. figur 3.
12. Sæt alle dele på plads, som blev fjernet i punkterne 2. og 3.
13. Monter trækkrogbeslag „7” og stikdåseplade „6” (hul „G”) i hullerne „G” og „H” vha. 2 stk. M12x70 bolte, inkl. fjederskiver og møtrikker. (Spændingsmoment: M12-79Nm).
14. Monter trækkuglen i hullerne „I” vha. M16x50 bolte, fjederskiver og møtrikker.
15. Efterspænd trækkuglen. Følgende værdier skal iagttages: M16-195Nm.
16. Det er nødvendigt at efterspænde møtrikkerne efter ca. 1000 km.
17. Bosal kan ikke gøres ansvarlig for mangler ved produktet, der er opstået som følge af skyld eller ukyndig anvendelse af brugeren eller en person, som han er ansvarlig for (§ 185, stk. 2 N.B.W. (hollandsk privatret)).

027412 MONTERINGSVEILEDNING

1. Fjern vedlagte deler og festemateriell fra tilhengerfestet. Fjern eventuelt kitt som måtte befinne seg på festepunktene.
2. Demonter støtfangeren.
Fjern de 2 boltene fra den venstre og høyre chassisvangen og de 2 kunststoffboltene fra undersiden.
3. Løsne på eksosrøret.
4. Demonter den indre støtfangeren. Den indre støtfangeren trenger du ikke lenger. Sett alle boltene som ble fjernet tilbake på plass.
5. Bør et hull med ø25 mm på bakveggen i henhold til bilde 1.
6. Fjern gummiproppene fra den venstre og høyre undersiden av bakveggen ved chassisvangen. Fjern vernelaget.
7. Monter muttere "1" og låsemuttere "2" på den venstre og høyre chassisvangen i henhold til bild "2".
8. Monter holderne "3" ved hullene "A" og "B" ved hjelp av M8x25 bolter.
Monter holderen "4" ved hullene "C" og "D" ved hjelp av M8x25 bolter.
9. Monter tverrbjelken "5" ved hullene "E" ved hjelp av M12x180 bolter, samt sprengskiver, flate tetningskiver og muttere, og ved hullene "F" ved hjelp av M10x40 bolter, sprengskiver, flate tetningskiver og muttere.
10. Trekk til med momentnøkkel :
M 8 - 23 Nm M10- 46 Nm M12 -79 Nm
11. Lag en utsparring i støtfangeren i henhold til bilde 3.
12. Sett alle delene som ble fjernet under punkt 2 og 3 tilbake på plass.
13. Monter kuleholderen „7” og kontaktholderen „6” (hull „G”) ved hjelp av 2 stykker M12x70 bolter, samt sprengskiver og muttere ved hullene „G” og „H”. (Moment: M12 – 79 Nm).
14. Monter kuledelen ved hullene „I” ved hjelp av M16x50 bolter, sprengskiver og muttere.
15. Trekk til kuledelen. Følgende moment anvendes for boltene : M16 – 195 Nm.
16. Det er nødvendig å etterstramme alle bolter etter ca. 1000 km (i henhold til de oppgitte tiltrekningsmomentene).
17. Bosal kan ikke stilles ansvarlig for noen mangel ved produktet som kan forårsakes av skjodesløs eller ukyndig bruk. Ansvarer er brukerens eget (paragraf 185, ledd 2 i den nederlandske sivilrettslige lovbooken).

027412 MONTERINGSINSTRUKTION

1. Packa upp monteringssatsen och kontrollera innehållet mot detaljbeskrivning. Om det behövs tag bort underredsmassa runt monteringspunkterna i bagageutrymmet och under bilen.
2. Montera av stötfångaren.
Röja undan dom 2 skruvarna, från elementerna av underredet på högre sidan, och på vänstra sidan; och röja undan dom 2 syntetiska skruvarna, från undersidan av fordonen.
3. Lossa av röret av ljuddämparen.
4. Montera av den inre stötfångaren. Den inre stötfångaren kommer ej att användas mer. Placera tillbaka skruvarna, som röjades undan.
5. Borra ett hål av ø25 diameter, på baksidan, enligt teckningen 1.
6. Röja undan gummi-huvarna, vid undre delen av baksidan, på högre sidan, och på vänstra sidan, vid elementerna av underredet. Röja undan beklädnaden, som skydder underredet.
7. Montera muttrarna med korgarna „1”, och avslutnings-muttrarna, på högre sidan, och på vänstra sidan, på elementerna av underredet, enligt teckningen "2".
8. Montera behållarna „3”, vid hålen „A” och „B”, med hjälp av M8x25 skruvmuttrarna.
Montera behållaren „4”, vid hålen „C” och „D”, med hjälp av M8x25 skruvmuttrarna.
9. Montera slån „5”, vid hålen „E”, med hjälp av M12x180 skruvarna, inklusive dom fjädrande underläggen, dom platta underläggs-ringarna, och skruvmuttrarna; sedan montera slån vid hålen „F”, med hjälp av M10x40 skruvarna, dom fjädrande underläggen, dom platta underläggs-ringarna, och skruvmuttrarna.
10. Montera dragkroken. Spänn med momentnyckel enligt följande:
M 8 - 23 Nm M10- 46 Nm M12 -79 Nm
11. Göra en inristning i stötfångaren, enligt teckningen 3.
12. Placera tillbaka samtliga beståndsdelar, som röjades undan vid raderna 2, och 3.
13. Montera skivan „7”, som håller dragklotet; och skivan „6” (hålen „G”), som håller avläggaren, vid hålen „G” och „H”, med hjälp av 2 st. M12x70 skruvarna, inklusive dom fjädrande underläggen, och skruvmuttrarna. (Vridmomentet: M12-79Nm).
14. Montera dragklotet, vid hålen „I”, med hjälp av M16x50 skruvarna, dom fjädrande underläggen, och skruvmuttrarna.
15. Sätta fast dragklotet. Skruva fast skruvarna, med det följande vridmomentet: M16-195Nm.
16. Det är nödvändigt att dra åt bultarna igen efter ungefär 1000 km körning (enligt angivna momentangivelser).
17. Bosal kan inte ställas till ansvar för fel på produkten som orsakats av användaren eller genom omdömeslöst bruk av produkten av användaren eller en person som han bär ansvar för (art. 185, paragraf 2 i den nederländska civilrättsbalken).

