





Montagehandleiding Fitting instruction Montageanleitung Description de montage Instrucciones de montaje Montagevejledning Monteringsveiledning Monteringshandledning Asennusohje Istruzioni di montaggio Návod k montáži	<b>Mazda 3 Sport + Sedan</b>   <b>2003</b> →  <b>TYPE: 031364</b> <b>Ball code: 3136</b>	 <b>EC 94/20</b>  <b>e4 00-2423</b>	  <b>1785 kg</b>	  <b>1765 kg</b>	  <b>75 kg</b>	<b>D</b> waarde value Wert valeur  <b>8,71 kN</b>	<table border="1"> <tr> <td>NL</td><td>D</td><td>GB</td><td>N</td><td>SF</td><td>I</td> </tr> <tr> <td>F</td><td>E</td><td>DK</td><td>S</td><td>CZ</td><td></td> </tr> </table>	NL	D	GB	N	SF	I	F	E	DK	S	CZ	
	NL	D	GB	N	SF	I													
F	E	DK	S	CZ															
						(c) BOSAL 19-04-2005	Rev.03												

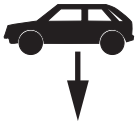
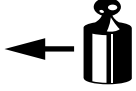

Raadpleeg uw dealer voor de max. massa die uw wagen mag trekken.

Die maximale Anhängelast ihres Fahrzeuges können Sie im Fahrzeugschein oder im Benutzerhandbuch nachlesen.

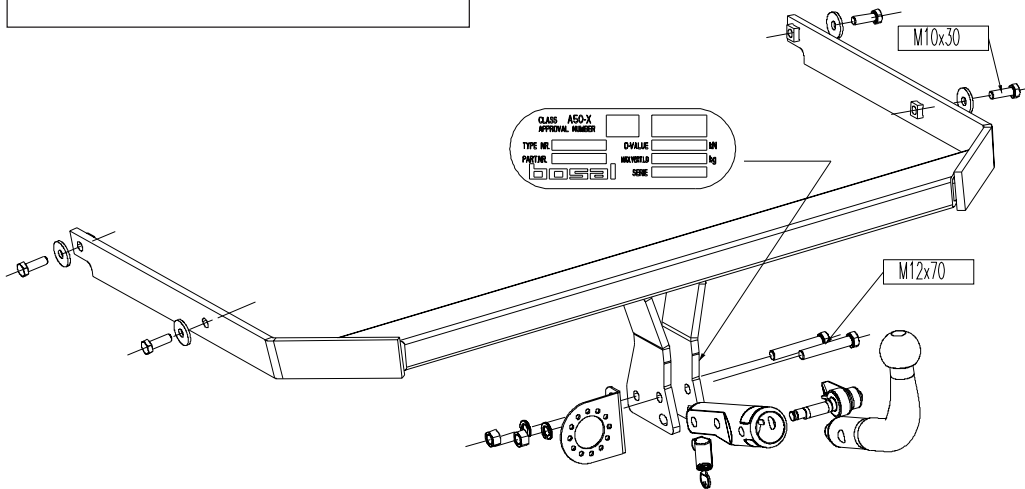
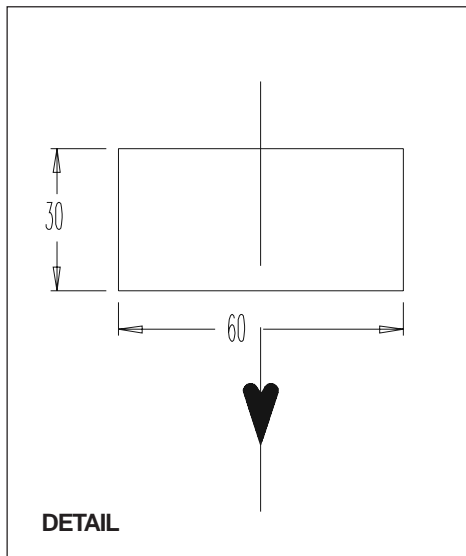
For the max. trailer weight of your car please refer to the owner's manual or your car homologation documents.

Pour connaître le poids maxi remorquable pour votre voiture consulter la notice d'utilisation de votre voiture ou la carte grise.

Consulte a su distribuidor sobre el peso máximo que puede remolcar su vehículo.

Deres forhandler vil kunne oplyse Dem om den højst tilladte vægt efter Deres køretøj.

Ta kontakt med forhandleren angående den maksimale vekt som bilen kan trekke.

Se handboken eller registreringsbevis för max släpvagnsvikt för din bil.

Tarkista suurin sallittu vetopaino ajoneuvon ohjekirjasta tai rekisteriotteesta.

Per conoscere il peso massimo rimorchiabile dalla propria autovettura, fare riferimento al manuale d'istruzione od ai documenti di omologazione della vettura stessa.

Maximální přípustná hmotnost přívěsu pro Vaše vozidlo je uvedena v technickém průkazu nebo v uživatelské příručce.

Meegeleverde onderdelen	Piezas incluidas	Mukana tulevat osat
Mitgelieferte Befestigungsteile	Medfølgende komponenter	Componenti forniti a corredo
Provided parts	Vedlagt festemateriell	Dodané upevňovací díly
Materiel de fixation joint	Medföljande komponenter	



4x M10x30 (10.9)  
2x M12x70



2x



2x M12



4x M10

## Niet geschikt voor uitvoeringen met een grote Active bumper.

### **031364 MONTAGEHANDLEIDING.**

1. Meegeleverde onderdelen en bevestigingsmaterialen van de trekhaak verwijderen. Eventueel aanwezige kit ter plaatse van de bevestigingspunten verwijderen.
2. **Alleen Sedan:**  
Verwijder het achterbord door 2 clips los te maken.  
Maak door het verwijderen van 2 clips links en rechts de bekleding los.  
**Sedan en Sport:**  
Maak de 2 moeren van de achterlichten los en verwijder de achterlichten.  
Verwijder links en rechts de 2 nu zichtbare schroeven.  
Verwijder 2 schroeven in de linker en rechter wielkast. Verwijder aan de onderzijde van de bumper 2 clips/schroeven.  
Verwijder nu de bumper.  
Eventueel de bekleding van de rechter wielkast verder losmaken door 1 clip/schroef te verwijderen.
3. Verwijder de binnenbumper door links en rechts 4 moeren los te maken.  
De binnenbumper vervalt.
4. Schuif de onderhaak in de chassisbalken en monteer deze m.b.v. 4 bouten M10x30 en carrosserieringen.
5. Zet de trekhaak vast. Hierbij de volgende aanhaalmomenten hanteren:  
M10 (10.9) - 68Nm
6. Maak een uitsparing aan de onderzijde van de bumper volgens detail.
7. Herplaats de onder punt 2 verwijderde onderdelen.
8. Monteer de kogel en de stekkerdoosplaat m.b.v. 2 bouten M12x70, incl. veerringen en moeren.  
De bouten vastzetten met een aanhaalmoment van M12-79Nm.
9. Het is noodzakelijk om na ca. 1000 km gebruik de boutverbindingen na te trekken (volgens gegeven aanhaalmomenten).
10. Bosal kan niet aansprakelijk worden gesteld voor enig gebrek in het produkt zoals veroorzaakt door de schuld of door welk onoordeelkundig gebruik ook van de gebruiker of een persoon voor wie hij aansprakelijk is (art. 185, lid 2 N.B.W.).

## Not suitable for types with a big Active bumper.

### **031364 FITTING INSTRUCTIONS**

1. Unpack the towing bracket and check its contents against the parts list. If necessary, remove the underseal from around the fitting points of the luggage compartment/frame members.
2. **Only Sedan:**  
Remove the rear panel (2 clips).  
Loosen the LH and RH side lining (2 clips).  
**Sedan and Sport:**  
Remove the nuts of the rear lights and remove the rear lights.  
Remove LH and RH side the 2 screws, which are now visible.  
Remove 2 screws in the LH and RH wheel box.  
Remove at the lower side of the bumper 2 clips/screws.  
Remove the bumper.  
If necessary, loosen the lining in the RH wheel box by loosen 1 clip /screw.
3. Remove the inside bumper (4 nuts LH and RH). The inside bumper will no longer be used.
4. Slide the crossbar in the frame members and mount the crossbar using 4 M10x30 bolts and large washers.
5. Secure the towbar using a torque-wrench. Torque the bolts as follows:  
M10 (10.9) - 68Nm
6. Make a recess at the lower side of the bumper according the detail.
7. Replace all parts removed at point 2.
8. Mount the ball and socketplate using 2 M12x70 bolts, spring washers and nuts.  
Torque the bolts as follows: M12-79Nm
9. After about 1000 km use, re-tighten the bolts and nuts to the specified torque.
10. Bosal cannot be held responsible for any defects in the product caused by fault or by any injudicious use whatever of the user or a person he is liable for. (sect. 185, art. 2 N.B.W.)

## N'est pas fait pour les modèles avec un pare-chocs Active grand

### **031364 DESCRIPTION DU MONTAGE**

1. Séparer les différents éléments d'attelage. Enlever le mastic de protection autour des points de fixation.
2. **Seulement Sedan:**  
Enlever le panneau arrière (2 clips).  
Enlever 2 clips pour défaire le revêtement à gauche et à droite  
**Sedan et Sport:**  
Défaire les 2 écrous des feux arrière et enlever les feux arrière.  
Enlever à gauche et à droite les 2 vis, qui sont visible maintenant.  
Enlever 2 vis dans le logement de roue de droite et de gauche.  
Enlever 2 clips/vis au dessous du pare-chocs.  
Enlever le pare-chocs.  
Si nécessaire, enlever 1 clip/vis pour défaire le revêtement du logement de roue de droite
3. Enlever le pare-chocs intérieur. (4 écrous de droite et de gauche)  
Le pare-chocs intérieur ne sera pas réutilisé.
4. Glisser la traverse dans les longerons du châssis et monter à l'aide des 4 boulons M10x30 et des rondelles de carrosserie.
5. Fixer l'attelage. Bloquer l'ensemble de la boulonnerie aux couples de serrage suivants:  
M10 (10.9) - 68Nm
6. Faire une découpe au-dessous du pare-chocs suivant le détail.
7. Remonter toutes les parties enlevées dans point 2.
8. Monter la boule et le support de prise à l'aide des 2 boulons M12x70, des rondelles grower et des écrous. Le couple de serrage : M12-79Nm
9. Il est conseillé de vérifier le serrage de toute la boulonnerie après 1000 Km de traction.
10. Bosal décline toute responsabilité concernant des défauts éventuels de cet attelage qui seraient causés par une mauvaise utilisation. Seul l'utilisateur est responsable.

### Nicht geeignet für Type mit einem großen Active Stoßfänger.

#### 031364 MONTAGEANLEITUNG

1. Die Anhängervorrichtung auspacken und die Befestigungsteile auf Vollständigkeit überprüfen.  
Im Bereich der Befestigungspunkte den Unterbodenschutz entfernen.
2. **Nur Sedan:**  
Das Abschlußblech entfernen (zwei Klipse).  
Die Verkleidung an der linke und rechte Seite lösen (zwei Klipse).  
**Sedan und Sport:**  
Die zwei Muttern der Rücklichter lösen und die Rücklichter entfernen.  
Links und rechts die zwei Schrauben, die jetzt sichtbar sind, entfernen.  
Zwei Schrauben im linken und rechten Radschutzkasten entfernen.  
An der Unterseite des Stoßfängers 2 Klipse/Schrauben entfernen.  
Den Stoßfänger entfernen.  
Falls nötig, die Verkleidung des rechten Radschutzkastens weiter lösen (1 Klipse/ Schraube).
3. Den Innenstoßfänger entfernen (links und rechts 4 Muttern lösen).  
Den Innenstoßfänger wird nicht mehr benötigt.
4. Die Anhängervorrichtung in den Chassisrahmen schieben und mit 4 Schrauben M10x30 und Karosseriescheiben montieren.
5. Die Anhängervorrichtung ausrichten und alle Schrauben mit folgenden Drehmomenten anziehen:  
M10 (10.9) - 68Nm
6. Einen Ausschnitt an der Unterseite des Stoßfängers gemäß Detail vornehmen.
7. Alle in Punkt 2 entfernten Teile wieder anbringen.
8. Die Kugel und Steckdosenhalteplatte mit 2 Schrauben M12x70, Federringen und Muttern montieren.  
Die Schrauben anziehen mit einem Drehmoment von M12-79Nm.
9. Nach ca. 1000 km die Bolzenverbindungen, wie angegeben, nachziehen.
10. Für einen Mangel am Produkt, der durch den Fahrzeughalter oder eine andere Person aufgrund unsachgemäßer Benutzung verursacht wurde, übernimmt Bosal keine Haftung. (art. 185 lid 2 N.B.W.)

### No es apto para modelos con parachoques Active grande.

#### 031364 INSTRUCCIONES DE MONTAJE

1. Sacar las piezas y el material de sujeción incluidos en el gancho de remolque. Si procede, retirar el pegamento existente en los puntos de sujeción.
2. **Sólo para Sedan:**  
Retirar el panel trasero soltando 2 clips.  
Soltar el guarnecido retirando 2 clips a la izquierda y derecha.  
**Sedan y Sport:**  
Soltar las 2 tuercas de los pilotos traseros y retirar los pilotos traseros.  
Retirar los 2 tornillos a la izquierda y derecha visibles en ese momento.  
Retirar 2 tornillos en el pase de rueda izquierdo y derecho. Retirar 2 clips / tornillos en el lado inferior del parachoques.  
Retirar después el parachoques.  
En su caso, soltar el guarnecido del pase de rueda un poco más, retirando 1 clip/tornillo.
3. Retirar el parachoques interior soltando 4 tuercas a la izquierda y derecha.  
El parachoques interior ya no se utiliza.
4. Colocar el gancho inferior en los largueros del chasis y montarlos por medio de 4 pernos M10x30 y anillos de carrocería.
5. Fijar el gancho de remolque. Atenerse aquí a los siguientes pares de apriete:  
M10 (10.9) - 68Nm
6. Efectuar un vaciado en el parachoques según el detalle.
7. Colocar de nuevo las piezas retiradas en el punto 2.
8. Montar la bola y la placa del enchufe por medio de 2 pernos M12x70, con inclusión de aros elásticos y tuercas.  
Fijar los pernos con un par de apriete de M12-79 Nm.
9. Cada 1000 km de uso es necesario comprobar las conexiones del perno (según los pares de apriete dados).
10. Bosal no asume responsabilidad de ningún tipo por defectos en el producto causados por o debidos a un uso imprudente, tanto por parte del usuario como de cualquier persona bajo su responsabilidad (art. 185, párrafo 2 N.B.W. (Código Civil Holandés)).

### Ikke egnet til modeller med en stor Active kofanger.

#### 031364 MONTAGEVEJLEDNING

1. Fjern de dele og monteringsmaterialer, der sidder på trækkrogen. Eventuelt kit på fastgørelsespunkterne fjernes.
2. **Kun Sedan:**  
Fjern bagpladen ved at løsne 2 clips.  
Løsn beklædningen ved at fjerne 2 clips i venstre og højre side.  
**Sedan og Sport:**  
Løsn de 2 møtrikker fra baglygterne og fjern baglygterne.  
Fjern i højre og venstre side de 2 skruer, der nu er synlige.  
Fjern 2 skruer i venstre og højre hjulkasse. Fjern 2 clips/skruer på kofangerens underside.  
Fjern nu kofangeren.  
Løsn eventuelt beklædningen fra den højre hjulkasse ved at fjerne 1 clips/skrue.
3. Fjern den indvendige kofanger ved at løsne 4 møtrikker i venstre og højre side.  
Den indvendige kofanger er nu overflødig.
4. Skyd underkrogen ind i chassisvangerne og monter den vha. 4 bolte M10x30 og karrossereringe.
5. Fastgør trækkrogen. Følgende momenter skal iagttages:  
M10 (10.9) - 68Nm
6. Lav en udsparring i kofangeren som anvist på detaltegningen.
7. Sæt alle de dele, der blev fjernet under punkt 2, på plads igen.
8. Monter kuglen og stikdåsepladen vha. 2 bolte M12x70, inkl. fjederskiver og møtrikker.  
Spænd boltene fast med et tilspændingsmoment på M12-79Nm.
9. Det er nødvendigt at efterspænde møtrikkerne efter ca. 1000 km.
10. Bosal kan ikke gøres ansvarlig for mangler ved produktet, der er opstået som følge af skyld eller ukyndig anvendelse af brugeren eller en person, som han er ansvarlig for (§ 185, stk. 2 N.B.W. (hollandsk privatret)).

## Passer ikke for modeller med stor Active støtfanger.

### **031364 MONTERINGSVEILEDNING**

1. Fjern vedlagte deler og festemateriell fra tilhengerfestet. Fjern eventuelt kitt som måtte befinne seg på festepunktene.
2. **Kun Sedan:**  
Fjern bakpanelet ved å løsne 2 klips.  
Løsne bekledningen ved å fjerne 2 klips til venstre og til høyre.  
**Sedan og Sport:**  
Løsne baklyktenes 2 mutre og fjern baklyktene.  
Fjern de 2 skruene til venstre og til høyre, som nå er synlige.  
Fjern 2 skruer i venstre og høyre hjulkasse. Fjern 2 klips / skruer på undersiden av støtfangeren.  
Fjern nå støtfangeren.  
Løsne eventuelt bekledningen i høyre hjulkasse ytterligere ved å fjerne 1 klips / skrue.
3. Fjern den indre støtfangeren ved å løsne 4 mutre på venstre og høyre side.  
Den indre støtfangeren skal ikke brukes på nytt.
4. Skyv underdelen av tilhengerfestet inn på understellsbjelkene og monter denne ved hjelp av 4 skruer M10 x 30 og karosseriskiver.
5. Fest tilhengerfestet. Bruk i den forbindelse følgende tilstrammingsmomenter:  
M10 (10.9) - 68Nm
6. Lag en utsparing i støtfangeren, som vist på detaljtegningen.
7. Sett på plass igjen de delene som ble fjernet under punkt 2.
8. Monter trekkulen og platen for stikkkontakten ved hjelp av 2 skruer M12 x 70, inklusiv fjærskiver og mutre.  
Skrue fast skruene med tiltrekkingsmoment på M12-79Nm.
9. Det er nødvendig å etterstramme boltforbindelsene etter ca. 1000 km (i henhold til de oppgitte tilstrammingsmomentene).
10. Bosal kan ikke stilles ansvarlig for noen mangel ved produktet som kan forårsakes av skjodesløs eller ukynndig bruk. Ansvaret er brukerens eget (paragraf 185, ledd 2 i den nederlandske sivilrettslige lovbooken).

## Passar inte till modeller med en stor Active-stötfångare.

### **031364 MONTERINGSINSTRUKTION**

1. Packa upp monteringsssatsen och kontrollera innehållet mot detaljbeskrivning. Om det behövs tag bort underredsmassa runt monteringspunkterna i bagageutrymmet och under bilen.
2. **Endast Sedan:**  
Ta bort den bakre panelen genom att lossa 2 klämmor.  
Lossa klädseln på höger och vänster sida när du tar bort de 2 klämmorna.  
**Sedan och Sport:**  
Lossa bakljusens 2 muttrar och avlägsna bakljusen.  
Avlägsna de 2 nu synliga skruvarna till höger och vänster.  
Avlägsna 2 skruvar i vänster och höger hjulhus. Avlägsna 2 klämmor/skruvar från stötfångarens undersida.  
Avlägsna nu stötfångaren.  
Lossa eventuellt klädseln i höger hjulhus genom att avlägsna 1 klämma/skrue.
3. Avlägsna den inre stötfångaren genom att lossa de 4 muttrarna som sitter på höger och vänster sida.  
Den inre stötfångaren faller bort.
4. Skjut in underkroken i chassibalkarna och montera dessa med 4 bultar M10x30 och breda planbrickor.
5. Montera dragkroken. Spänn med momentnyckel enligt följande:  
M10 (10.9) - 68Nm
6. Skär ut en del ur stötfångaren enligt detaljritningen.
7. Sätt tillbaka alla delar som nämns under punkt 2.
8. Montera kulan och stikkkontaktsplattan med 2 bultar M12x70, inklusive fjäderbrickor och muttrar.  
Skruva fast bultarna med åtdragningsmomentet M12-79 Nm.
9. Det är nödvändigt att dra åt bultarna igen efter ungefär 1000 km körning (enligt angivna momentangivelser).
10. Bosal kan inte ställas till ansvar för fel på produkten som orsakats av användaren eller genom omdömeslöst bruk av produkten av användaren eller en person som han bär ansvar för (art. 185, paragraf 2 i den nederländska civilrättsbalken).

## Ei sovellu malleihin, joissa on suuri Active-puskuri.

### **031364 ASENNUSOHJEET**

1. Pura vetokoukkupakkaus ja tarkista listasta, että kaikki asennuksessa tarvittavat osat löytyvät. Jos tarpeellista poista alustansuojauksen kiinnityskohdista.
2. **Vain Sedan:**  
Poista takalevy irrottamalla kaksi kiinnikettä.  
Irrota verhoilu poistamalla kaksi kiinnikettä oikealta ja vasemmalta.  
**Sedan ja Sport:**  
Irrota kaksi takavalojen mutteria ja poista takavalot.  
Irrota kaksi näkyviin tullutta ruuvia vasemmalta ja oikealta.  
Irrota vasemmasta ja oikeasta pyörien rungosta kaksi ruuvia. Poista puskurin alapuolelta kaksi kiinnikettä/ruuvia.  
Irrota pushuri.  
Voit halutessasi irrottaa oikean pyörien rungoston verhoilua enemmän poistamalla yhden kiinnikkeen/ruuvin.
3. Poista sisäpuskuri irrottamalla vasemmalta ja oikealta neljä mutteria.  
Sitä ei enää tarvita.
4. Työnnä alakoukku alustan palkkeihin ja kiinnitä se neljällä pultilla M10x30 ja runkorenkailla.
5. Kiristä seuraaviin momentteihin:  
M10 (10.9) - 68Nm
6. Tee puskurin ulkonema kuvan osoittamalla tavalla.
7. Kiinnitä kohdassa 2 poistetut osat paikoilleen.
8. Kiinnitä kuula ja pistorasialevy kahdella pultilla M12x70, jousirenkailla ja muttereilla.  
Kiristä pultit vääntömomenttiin M12-79Nm.
9. Tuhannen kilometrin jälkeen kiristys tarkistettava.
10. Bosalia ei voida pitää vastuullisena aine- tai henkilövahingoista, jotka johtuvat väärästä asennuksesta tai väärästä käytöstä (artikla 185 kohta 2 NBW).

## Non adatto per modelli con un grande paraurti Active.

### **031364 ISTRUZIONI DI MONTAGGIO**

1. Aprire l'imballaggio della struttura di traino e controllare il contenuto a fronte dell'elenco componenti.  
Se necessario, rimuovere il mastice di protezione intorno ai punti di fissaggio.
2. **Solo modello limousine:**  
Staccare le 2 forcelle per togliere il pannello posteriore.  
Togliendo le 2 forcelle staccare anche il rivestimento a sinistra e a destra.  
**Modello limousine e vetture sportive:**  
Svitare i 2 dadi dei fanalini e smontare i fanalini.  
Smontare le 2 viti ora visibili a sinistra e destra.  
Togliere le 2 viti nelle sedi sinistra e destra delle ruote. Sul lato inferiore del paraurti togliere 2 forcelle/viti.  
Poi smontare il paraurti.  
Eventualmente togliere 1 forcella/vite per staccare ulteriormente il rivestimento dalla sede destra della ruota.
3. Svitare i 4 dadi a sinistra e destra per smontare il paraurti interno.  
Il paraurti interno non serve più.
4. Inserire il gancio inferiore nelle traverse e montarlo con 4 bulloni M10x30 e le rondelle della carrozzeria.
5. Fissare la struttura di traino. Bloccare l'insieme della bulloneria alle coppie di serraggio di seguito indicate:  
M10 (10.9) - 68Nm
6. Praticare un'apertura nel paraurti, secondo l'illustrazione.
7. Rimontare i componenti smontati al punto 2.
8. Montare la sfera ed il portapresa con 2 bulloni M12x70, compresi i dadi e le rondelle elastiche.  
Serrare i bulloni con una coppia di serraggio di M12-79Nm.
9. Verificare il serraggio di tutti i bulloni dopo i primi 1000 Km. di traino.
10. La Bosal declina ogni responsabilità per errato o imperfetto montaggio del dispositivo di traino, come pure per uso errato o improprio dello stesso.

## Neplatí pro provedení s velkým nárazníkem typu 'Active'.

### **031364 NÁVOD K MONTÁŽI**

1. Podle příloženého seznamu zkontrolovat jednotlivé součásti tažného zařízení.  
Pokud je to nezbytné, odstranit ze styčných bodů v zavazadlovém prostoru ochranný prostředek.
2. **Pouze u Sedanu:**  
Odstraňte zadní čelo uvolněním 2 spon.  
Odpojením 2 spon vlevo a vpravo odstraňte polstrování.  
**Sedan a Sport:**  
Uvolněte 2 matice zadních světel a odstraňte zadní světla.  
Vlevo a vpravo odstraňte 2 nyní viditelné šrouby.  
Odstraňte 2 šrouby v levém a pravém podběhu. Odstraňte 2 spony / šrouby na spodní straně nárazníku.  
Nyní odstraňte nárazník.  
Podle přání lze polstrování pravého podběhu uvolnit víc odstraněním 1 spony / šroubu.
3. Odstraňte vnitřní nárazník uvolněním 4 matic vlevo a vpravo.  
Vnitřní nárazník již nebude zapotřebí.
4. Zasuňte příčnický do nosníků podvozku a připevněte jej pomocí 4 šroubů M10x30 s karosářskými podložkami.
5. Tažné zařízení zabezpečit, všechny šrouby. Hodnoty točivého momentu:  
M10 (10.9) - 68Nm
6. Udělejte výřez v nárazníku podle ilustrace (detailu).
7. Vraťte na místo všechny součásti vymontované podle bodu 2.
8. Pomocí dvou šroubů M12x70 (s pružnými podložkami a maticemi) připevněte kulový čep a držák na zásuvku.  
Šrouby utáhněte utahovacím momentem: M12-79Nm.
9. Po ujetí zhruba 1000 km dotáhnout všechny šrouby a matice na výše uvedené hodnoty točivého momentu.
10. Firma Bosal nenesse zodpovědnost za jakoukoliv závadu na výrobku způsobenou nesprávným zacházením na straně uživatele nebo osoby za kterou je zodpovědný.