











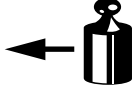

(NL) Montagehandleiding (D) Montageanleitung (GB) Fitting instruction (F) Instruction de montage (E) Instrucciones de montaje (DK) Montagevejledning (N) Monteringsveiledning (S) Monteringshandledning (SF) Asennusohje (I) Istruzioni di montaggio (CZ) Návod k montáži	Partnr.: 031401	 EC 94/20 e4 00-3053	 1600 kg	 1100 kg	 50 kg	D waarde value Wert valeur 6,39 kN	 (c) BOSAL Plant 34 Date: 07-07-2005 Rev. nr. 01
	 2005 →						

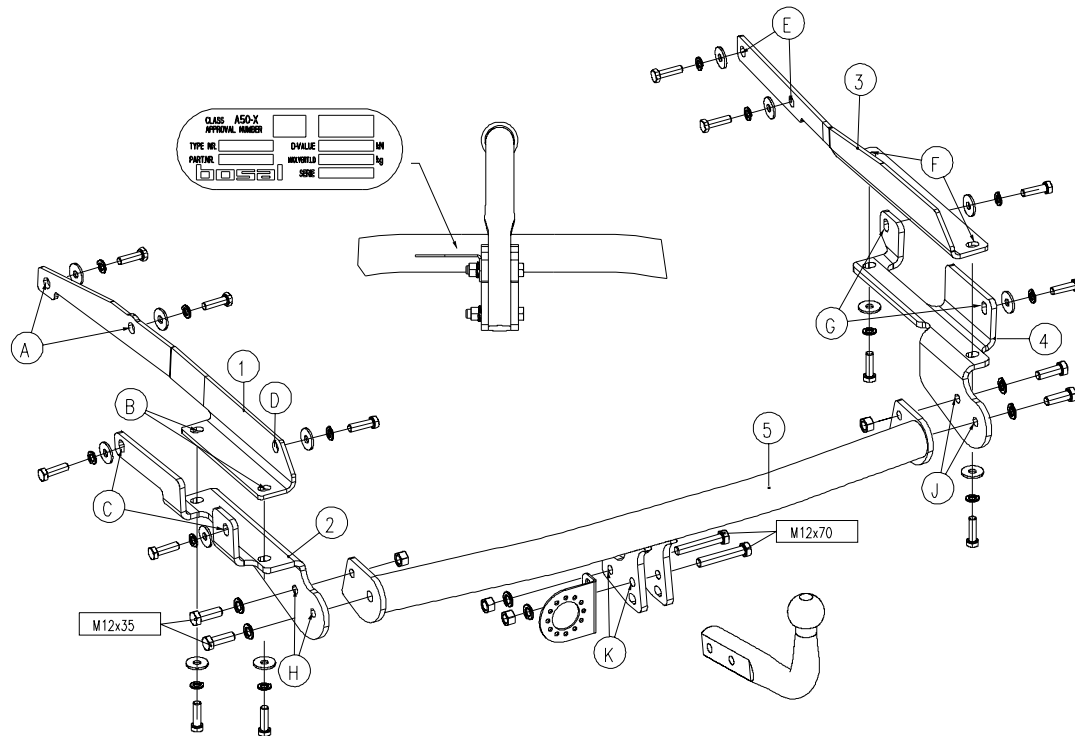

				
	8.8	10.9	8.8	10.9
M6	9,5 Nm	14 Nm	100Nm	
M8	23 Nm	34 Nm		
M10	46 Nm	68 Nm		
M12	79 Nm	117Nm		
M12x100/110				
M16	195Nm	280Nm		
M10x1,25	49 Nm	72 Nm		
M12x1,25	87 Nm	125Nm		
M12x1,5	83 Nm	122Nm		

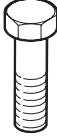

Meegeleverde onderdelen Mitgelieferte Befestigungsteile Provided parts Materiel de fixation joint	Piezas incluidas Medfølgende komponenter Vedlagt festemateriell Medföljande komponenter	Mukana tulevat osat Componenti furniti a corredo Dodané upevňovací díly
--	--	---

	13x M10x35 4x M12x35 2x M12x70		4x M12
	13x M10 6x M12		13x M10

- (NL) De tussenruimte conform supplement VII, afbeelding 30 van de richtlijn 94/20/EG moet in acht worden genomen.
- (D) Der Freiraum nach Anhang VII, Abbildung 30 der Richtlinie 94/20/EG ist zu gewährleisten.
- (GB) The clearance specified in appendix VII, diagram 30 of guideline 94/20/EG must be guaranteed.
- (F) La zone de dégagement doit être garantie conformément à l'annexe VII, illustration 30 de la directive 94/20/CE.
- (E) Debe garantizarse el espacio libre, conforme al anexo VII, figura 30 de la directiva comunitaria CE/94/20.
- (DK) Frirummet skal overholdes iht. bilag VII, fig. 30 i direktiv 94/20/EU.
- (N) Frirommet etter tillegg VII, figur 30 i direktiv 94/20/EEC skal overholdes.
- (S) Spelrummet enligt bilaga VII, figur 30 i riktlinje 94/20/EG skall garanteras.
- (SF) Vapaa tila on taattava direktiivin 94/20/EY liitteen VII, kuvan 30 mukaisesti.
- (I) Deve essere garantito lo spazio libero secondo l'allegato VII, figura 30 della direttiva 94/20/CE.
- (CZ) Volný prostor ve smyslu Přílohy VII, obr. 30 Směrnice č. 94/20/EG musí být zaručen.

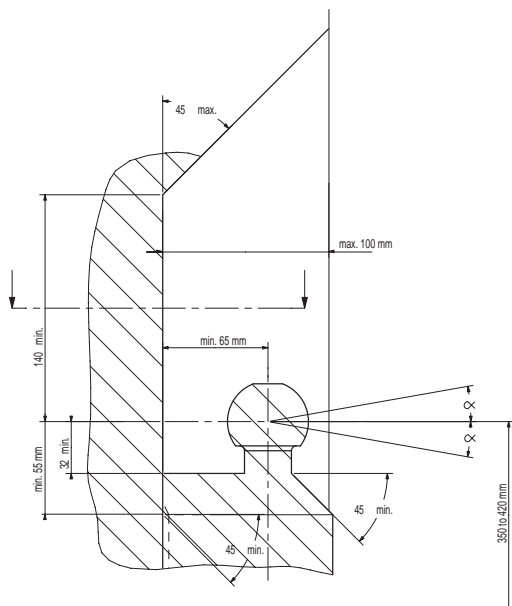

- (NL) bij toelaatbaar totaal gewicht van het voertuig
- (D) bei zulässigem Gesamtgewicht des Fahrzeuges
- (GB) at laden weight of the vehicle
- (F) pour poids total en charge autorisé du véhicule
- (E) con peso total autorizado del vehículo
- (DK) ved tilladt samlet vægt for køretøjet
- (N) ved kjøretøyets tillatte totalvekt
- (S) vid fordonets tillåtna totalvikt
- (SF) ajoneuvon suurimmalla sallitulla kokonaispainolla
- (I) per un peso complessivo ammesso del veicolo
- (CZ) při celkové přípustné hmotnosti vozidla

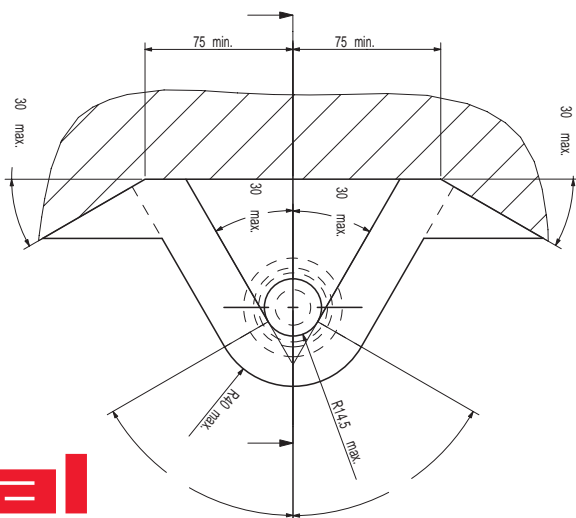

bosal

- (NL) Voor het rijden met aanhangwagen zijn de specificaties van de voertuigfabrikant m.b.t. aanhangwagengewicht en kogeldruk bindend. Raadpleeg uw dealer voor de max. massa die uw wagen mag trekken, hierbij mogen echter de specificaties van de trekhaak niet worden overschreden.

Formule t.b.v. bepaling van de D-waarde:

$$\frac{\text{max. aanhangwagengewicht (kg)} \times \text{max. voertuiggewicht (kg)} \times \frac{9.81}{1000}}{\text{max. aanhangwagengewicht (kg)} + \text{max. voertuiggewicht (kg)}} = D \text{ (kN)}$$

De door de voertuigfabrikant standaard toegestane bevestigingspunten zijn aangehouden. Nationale richtlijnen betreffende de montagegoedkeuring moeten in acht worden genomen. Deze montage- en gebruikshandleiding dient aan de voertuigdocumenten te worden toegevoegd.

- (D) Für den Fahrbetrieb sind die Angaben des Fahrzeugherstellers bzgl. Anhängelast und Stützlast maßgebend. Bei dem auf Seite 1 genannten Gesamtgewicht und der Anhängelast handelt es sich um Beispiele. Die maximale Anhängelast ihres Fahrzeuges können Sie im Fahrzeugschein oder im Benutzerhandbuch nachlesen, die Werte der Anhängervorrichtung dürfen nicht überschritten werden.

Formel für D-Wert Ermittlung:

$$\frac{\text{Max. Anhängelast (kg)} \times \text{Zul. Kfz.-Gesamtgewicht (kg)} \times \frac{9.81}{1000}}{\text{Max. Anhängelast (kg)} + \text{Zul. Kfz.-Gesamtgewicht (kg)}} = D \text{ (kN)}$$

Die vom Fahrzeughersteller serienmäßig genehmigten Befestigungspunkte sind eingehalten. Nationale Richtlinien über die Anbauabnahmen sind zu beachten. Diese Montage- und Betriebsanleitung ist den Kfz.-Papieren beizufügen.

- (GB) The vehicle manufacturer's specifications regarding trailer load and nose weight are decisive for driving. For the max. trailer weight of your car please refer to the owner's manual or your car homologation documents, the values specified for the towing hitch must not be exceeded.

Formula for D-Value:

$$\frac{\text{Max. trailerweight (kg)} \times \text{Max. permissible weight towing vehicle (kg)} \times \frac{9.81}{1000}}{\text{Max. trailerweight (kg)} + \text{Max. permissible weight towing vehicle (kg)}} = D \text{ (kN)}$$

The fixing points specified as standard must be observed. National guidelines concerning official approval of accessories must be observed. These installation and operating instructions must be enclosed with the vehicle papers.

- (F) Les instructions du producteur concernant le chargement de la remorque et le poids du tracteur sont applicables du point de vue des caractéristiques de circulation. Voir le poids maximum de la remorque tractable par la voiture dans le manuel ou dans le permis de type de la voiture; les valeurs définies pour l'attelage ne doivent pas être dépassées.

Formule pour le calcul de la valeur D:

$$\frac{\text{Poids max. de remorque (kg)} \times \text{Max. poids permissible du véhicule tracteur (kg)} \times \frac{9.81}{1000}}{\text{Poids max. de remorque (kg)} + \text{Max. poids permissible du véhicule tracteur (kg)}} = D \text{ (kN)}$$

Les points de fixations définis comme homologués doivent être observés. Les lignes guides nationales concernant l'approbation officielle des accessoires doivent être prises en considération. Ces instructions de montage et d'opération doivent être jointes aux documents du véhicule.

- (E) En movimiento es necesario cumplir la reglamentación indicada por el fabricante del vehículo, referente a la carga del coche de remolque que puede remolcar el vehículo, se puede ver en el manual o en la licencia del automóvil; el valor prescrito referente al gancho de remolque no se debe superar.

Fórmula para el cálculo del valor D:

$$\frac{\text{Peso máximo del coche del remolque (Kg)} \times \text{Peso máximo permitido del vehículo remolcador (Kg)}}{\text{Peso máximo del coche del remolque (Kg)} + \text{Peso máximo permitido del vehículo remolcador (Kg)}} \times \frac{9,81}{1000} = D \text{ (kN)}$$

Hay que tener en cuenta las prescripciones de los puntos de fijación estandarizado determinado.

Hay que tener en cuenta las directivas nacionales referentes a la autorización oficial de los accesorios.

A las instrucciones de instalación y de funcionamiento hay que adjuntarlo a los papeles del vehículo.

- (DK) For kørsel med anhænger gælder fabrikkens forskrifter vedr. belastning af vognen og vægten af anhængerens.
Se fabrikkens vejledning for den højst tilladte vægt af anhængerens; de angivne værdier for trækkroen må ikke overskrides.

Formel for beregning af D-værdien:

$$\frac{\text{Max. anhängervægt (kg)} \times \text{max. tilladte vægt af trækkøretøjet (kg)}}{\text{Max. anhängervægt (kg)} + \text{max. tilladte vægt af trækkøretøjet (kg)}} \times \frac{9,81}{1000} = D \text{ (kN)}$$

De som standard angivne fastgørelsespunkter skal overholdes.

De officielle nationale retningslinier vedr. tilladelser skal overholdes.

Disse monterings- og driftsinstruktioner skal vedlægges køretøjets officielle dokumenter.

- (N) Kjøretøyfabrikantens spesifikasjoner om tilhengerlast og kuletrykket er avgjørende for kjøreegenskapene. Du kan finne informasjon om bilens maksimale tilhengervekt i bilens håndbok eller vognkort, verdiene angitt for tilhengerfestet skal allikevel ikke overskrides.

Formel for D-verdien:

$$\frac{\text{Maks tilhengervekt (kg)} \times \text{Maks. tillatt vekt for slepebilen (kg)}}{\text{Maks tilhengervekt (kg)} + \text{Maks. tillatt vekt for slepebilen (kg)}} \times \frac{9,81}{1000} = D \text{ (kN)}$$

Det skal tas hensyn til festepunktene angitt som standard.

Det skal tas hensyn til nasjonale retningslinjer som gjelder offisiell godkjenning av tilbehør.

Disse monterings- og driftsveiledninger skal vedlegges kjøretøyets dokumentasjon.

- (S) Föreskrifterna av fordonens tillverkare, angående belastningen av släpvagnen, och vikten av fordonen, är normgivande vid körningen.

Den maximala vikten av släpvagnen, som fordonet har tillåtelse att dra, är befintlig i fordonets bruksanvisning, eller i dokumenten av homologation; dom föreskriven värden angående dragkroken får inte överträdas.

Formeln för D-värdens beräkningen:

$$\frac{\text{Max. vikt av släpvagnen (kg)} \times \text{Max. tillått vikt av fordonen, som släpar (kg)}}{\text{Max. vikt av släpvagnen (kg)} + \text{Max. tillått vikt av fordonen, som släpar (kg)}} \times \frac{9,81}{1000} = D \text{ (kN)}$$

Dom monteringspunkterna, som är föreskrivna som standard, måste bibehållas.

Dom nationala riktlinjerna, angående officiell tillåtelse av tillbehör, måste bibehållas.

Dessa monterings- och användningsinstruktioner måste bifogas i fordonens dokumenten.

- (SF) Ajo-ominaisuuksien näkökulmasta on noudatettava ajoneuvon tuottajan määräyksiä perävaunun rasiitusta ja hinaajan painoa koskien.

Katso auton hinaaman perävaunun enimmäispaino käsikirjassa tai auton malliluvassa; vetokoukkua koskevia määriä ei saa ylittää.

Laskelma D-määrän määrittelemiseen:

$$\frac{\text{Perävaunun enimmäispaino (kg)} \times \text{Hinaavan ajoneuvon luvattu enimmäispaino (kg)}}{\text{Perävaunun enimmäispaino (kg)} + \text{Hinaavan ajoneuvon luvattu enimmäispaino (kg)}} \times \frac{9,81}{1000} = D \text{ (kN)}$$

Standardina määritellyt kiinnityskohdat on noudatettava.

Lisävarusteiden virallisen luvan myöntämistä koskevat kansalliset direktiivit on noudatettava.

Nämä asennus ja huolto-ohjeet on liitettävä ajoneuvon asiakirjoihin.

- (I) Le specifiche del costruttore di carico del veicolo rimorchiato e di peso sono decisive per la guida.

Il peso massimo rimorchiabile vedi nel libretto di istruzione della macchina o nel documento di omologazione di tipo veicolo; non può superare i valori riferiti per il gancio di traino.

Formula per il calcolo valore D:

$$\frac{\text{peso massimo rimorchio (kg)} \times \text{peso massimo permesso veicolo rimorchiatore (kg)}}{\text{peso massimo rimorchio (kg)} + \text{peso massimo permesso veicolo rimorchiatore (kg)}} \times \frac{9,81}{1000} = D \text{ (kN)}$$

É obbligatorio rispettare i punti di fissaggio definiti nella norma.

É obbligatorio rispettare le norme nazionali per l'omologazione degli accessori.

Le istruzioni di montaggio e di utilizzo devono essere allegate ai documenti dell' autoveicolo.

- (CZ) Předpisy výrobce vozidla jsou směrodatné z hlediska zatížení přívěsu a zatížení na kouli závěsného zařízení s připojeným přívěsem během jízdního provozu. Maximální hmotnost přívěsu vašeho vozidla najdete v pokynech pro údržbu nebo v provozním povolení vašeho vozidla, hodnoty předepsané pro tažný hák se nesmí přesáhnout.

Vzorec pro výpočet hodnoty D:

$$\frac{\text{Max. hmotnost přívěsu (kg)} \times \text{Max. přípustná celková hmotnost vozidla (kg)}}{\text{Max. hmotnost přívěsu (kg)} + \text{Max. přípustná celková hmotnost vozidla (kg)}} \times \frac{9,81}{1000} = D \text{ (kN)}$$

Standardně předepsané body zakotvení se musí dodržet.

Musí se dodržet předpisy daného národního řízení ohledně úředního povolení doplňků.

Tyto předpisy instalace a provozu musí být v každém případě připojené k dokumentům vozidla.

NL 031401 MONTAGEHANDLEIDING

1. Meegeleverde onderdelen en bevestigingsmaterialen van de trekhaak verwijderen. Eventueel aanwezige kit ter plaatse van de bevestigingspunten verwijderen.
2. Demonteer de bumper:
Verwijder 2 bouten aan de voorzijde, 3 drukkers aan de onderzijde en 3 drukkers in beide wiel kasten.
Maak bij het verwijderen van de bumper de kentekenplaatverlichting los.
3. Demonteer de uitlaat uit de achterste ophangrubbers.
4. Monteer de platen "1" en "2" handvast t.p.v. de gaten "A", "B", "C" en "D" met 7 bouten M10x35, carrosserieringen en veerringen.
5. Monteer de platen "3" en "4" handvast t.p.v. de gaten "E", "F" en "G" met 6 bouten M10x35, carrosserieringen en veerringen.
6. Monteer de onderhaak "5" t.p.v. de gaten "H" en "J" met 4 bouten M12x35, veerringen en 2 moeren.
7. Zet de trekhaak vast. Hierbij de aanhaalmomenten volgens tabel hanteren.
8. Monteer de kogel vast en stekkerdoosplaat t.p.v. de gaten "K" met 2 bouten M12x70, incl. veerringen en moeren.
9. Zet de kogel vast. Hierbij de aanhaalmomenten volgens tabel hanteren.
10. Herplaats de onder punt 2 en 3 verwijderde onderdelen.
11. Het is noodzakelijk om na ca. 1000 km gebruik de boutverbindingen na te trekken (volgens gegeven aanhaalmomenten).
12. Bosal kan niet aansprakelijk worden gesteld voor enig gebrek in het produkt zoals veroorzaakt door de schuld of door welk onoordeelkundig gebruik ook van de gebruiker of een persoon voor wie hij aansprakelijk is (art. 185, lid 2 N.B.W.).

D 031401 MONTAGEANLEITUNG

1. Die Anhängervorrichtung auspacken und die Befestigungsteile auf Vollständigkeit überprüfen. Im Bereich der Befestigungspunkte den Unterbodenschutz entfernen.
2. Den Stoßfänger demontieren:
2 Schrauben an der Vorderseite, 3 Drückknöpfe an der Unterseite und 3 Drückknöpfe in beiden Radschutzkasten entfernen.
Beim entfernen des Stoßfängers die Nummernschildbeleuchtung lösen.
3. Den Auspuff aus den hinteren Aufhängegummis entfernen.
4. Die Platten "1" und "2" handfest mit 7 Schrauben M10x35, Karosseriescheiben und Federringen an die Löcher "A", "B", "C" und "D" montieren.
5. Die Platten "3" und "4" handfest mit 6 Schrauben M10x35, Karosseriescheiben und Federringen an die Löcher "E", "F" und "G" montieren.
6. Den Querträger "5" mit 4 Schrauben M12x35, Federringen und 2 Muttern an die Löcher "H" und "J" montieren.
7. Die Anhängervorrichtung festziehen. Handhaben Sie hierbei die Anzugsmomente gemäß der Tabelle.
8. Die Kugel und Steckdosenhalteplatte mit 2 Schrauben M12x70, Federringen und Muttern an die Löcher "K" montieren.
9. Die Kugel festziehen. Handhaben Sie hierbei die Anzugsmomente gemäß der Tabelle.
10. Alle in Punkt 2 und 3 entfernten Teile wieder montieren.
11. Nach ca. 1000 km die Bolzenverbindungen, wie angegeben, nachziehen.
12. Für einen Mangel am Produkt, der durch den Fahrzeughalter oder eine andere Person aufgrund unsachgemäßer Benutzung verursacht wurde, übernimmt Bosal keine Haftung. (art. 185 lid 2 N.B.W.)

GB 031401 FITTING INSTRUCTIONS

1. Unpack the towing bracket and check its contents against the parts list. If necessary, remove the underseal from around the fitting points of the luggage compartment/frame members.
2. Dismount the bumper:
Remove 2 bolts at the front, 3 push buttons on the lowerside and 3 push buttons in both wheel arches.
Loosen the registrationplate lighting during removing the bumper.
3. Dismount the exhaust from the rearmost suspension rubbers.
4. Mount the plates "1" and "2" at the holes "A", "B", "C" and "D" with 7 bolts M10x35, large washers and spring washers.
5. Mount the plates "3" and "4" at the holes "E", "F" and "G" with 6 bolts M10x35, large washers and spring washers.
6. Mount the crossbar "5" at the holes "H" and "J" using 4 bolts M12x35, spring washers and 2 nuts.
7. Attach the towbar. Use the tightening moments from the table.
8. Mount the ball and socket plate at the holes "K" using 2 bolts M12x70, spring washers and nuts.
9. Attach the ball. Use the tightening moments from the table.
10. Replace all in point 2 and 3 removed parts.
11. After about 1000 km use, re-tighten the bolts and nuts to the specified torque.
12. Bosal cannot be held responsible for any defects in the product caused by fault or by any injudicious use whatever of the user or a person he is liable for. (sect. 185, art. 2 N.B.W.)

F 031401 DESCRIPTION DU MONTAGE

1. Séparer les différents éléments d'attelage. Enlever le mastic de protection autour des points de fixation.
2. Démontez le pare-chocs:
Enlever 2 boulons en avant, 3 boutons-pression au dessous et 3 boutons dans les deux logements de roue.
Défaire l'éclairage de la plaque d'immatriculation lorsque vous enlevez du pare-chocs.
3. Démontez l'échappement des caoutchoucs de la suspension arrières.
4. Monter, sans bloquer, les plaques "1" et "2" au niveau des trous "A", "B", "C" et "D" à l'aide des 7 boulons M10x35, des rondelles de carrosserie et des rondelles grower.
5. Monter, sans bloquer, les plaques "3" et "4" au niveau des trous "E", "F" et "G" à l'aide des 6 boulons M10x35, des rondelles de carrosserie et des rondelles grower.
6. Monter la traverse "5" au niveau des trous "H" et "J" à l'aide des 4 boulons M12x35, des rondelles grower et des 2 écrous.
7. Fixer l'attelage. Utiliser les couples de serrage conformément au tableau.
8. Monter la boule et le support de prise au niveau des trous "K" à l'aide des 2 boulons M12x70, des rondelles grower et des écrous.
9. Fixer la boule. Utiliser les couples de serrage conformément au tableau.
10. Replacer toutes les parties enlevées aux points 2 et 3.
11. Il est conseillé de vérifier le serrage de toute la boulonnerie après 1000 Km de traction.
12. Bosal décline toute responsabilité concernant des défauts éventuels de cet attelage qui seraient causés par une mauvaise utilisation. Seul l'utilisateur est responsable.

E 031401 INSTRUCCIONES DE MONTAJE

1. Sacar las piezas y el material de sujeción incluidos en el gancho de remolque. Si procede, retirar el pegamento existente en los puntos de sujeción.
2. Desmante el parachoques:
Quite 2 tornillos de la parte delantera, 3 botones de presión de la parte inferior y 3 botones de presión de los dos pasos de las ruedas.
Afloje la iluminación de la matrícula mientras tanto quita el parachoques.
3. Desmante el tubo de escape de la goma de suspensión de la parte posterior.
4. Monte las láminas "1" y "2" a los huecos "A", "B", "C" y "D" con 7 tornillos M10x35, arandelas grandes y arandelas de fijación.
5. Monte las láminas "3" y "4" a los huecos "E", "F" y "G" con 6 tornillos M10x35, arandelas grandes y arandelas de fijación.
6. Monte la travesa "5" a los huecos "H" y "J" utilizando 4 tornillos M12x35, arandelas de fijación y 2 tuercas autoblocantes.
7. Fijar el gancho de remolque. Aplicar para eso los pares de apriete según la tabla.
8. Monte la bola de remolque y la lámina de soporte del enchufe a los huecos "K" utilizando 2 tornillos M12x70, arandelas de fijación y tuercas autoblocantes.
9. Fijar la bola. Aplicar para eso los pares de apriete según la tabla.
10. Restituya todos los accesorios que quitó en los puntos 2 y 3.
11. Cada 1000 km de uso es necesario comprobar las conexiones del perno (según los pares de apriete dados).
12. Bosal no asume responsabilidad de ningún tipo por defectos en el producto causados por o debidos a un uso imprudente, tanto por parte del usuario como de cualquier persona bajo su responsabilidad (art. 185, párrafo 2 N.B.W. (Código Civil Holandés)).

DK 031401 MONTAGEVEJLEDNING

1. Fjern de dele og monteringsmaterialer, der sidder på trækroge. Eventuelt kit på fastgørelsespunkterne fjernes.
2. Fjern kofangeren:
Fjern de 2 stk. forreste bolte, de 3 stk. trykknapper på undersiden og de 3 stk. trykknapper i begge hjulkasser.
Løsn nummerpladebelysningen ved fjernelsen af kofangeren.
3. Afmonter kofangeren fra de bageste gummiophæng.
4. Monter beslag „1” og „2” i hullerne „A”, „B”, „C” og „D” vha. 7 stk. M10x35 bolte inkl. store planskiver og fjederskiver.
5. Monter beslag „3” og „4” i hullerne „E”, „F” og „G” vha. 6 stk. M10x35 bolte, inkl. store planskiver og fjederskiver.
6. Monter tværvangen „5” i hullerne „H” og „J” vha. 4 stk. M12x35 bolte, inkl. fjederskiver og 2 stk. møtrikker.
7. Fastgør tværvangen. Følg tilspændingsmomenterne i tabellen.
8. Monter trækkuglen og stikdåsepladen i hullerne „K” vha. 2 stk. M12x70 bolte inkl. fjederskiver og møtrikker.
9. Fastgør trækkuglen. Følg tilspændingsmomenterne i tabellen.
10. Sæt alle dele på plads, som er blevet fjernet i punkterne 2 og 3.
11. Det er nødvendigt at efterspænde møtrikkerne efter ca. 1000 km.
12. Bosal kan ikke gøres ansvarlig for mangler ved produktet, der er opstået som følge af skyld eller ukyndig anvendelse af brugeren eller en person, som han er ansvarlig for (§ 185, stk. 2 N.B.W. (hollandsk privatret)).

N 031401 MONTERINGSVEILEDNING

1. Fjern vedlagte deler og festemateriell fra tilhengerfestet. Fjern eventuelt kitt som måtte finnes seg på festepunktene.
2. Demonter støtfangeren:
Fjern 2 bolter fra den fremre delen, 3 knapper fra den underste delen og 3 knapper fra begge hjulbuene.
Løse på nummerskiltets belysning mens du fjerner støtfangeren.
3. Demonter eksosrøret fra de bakerste gummiopphengene.
4. Monter platene „1” og „2” ved hullene „A”, „B”, „C” og „D” ved hjelp av 7 stykker M10x35 bolter, store tetningskiver og sprengskiver.
5. Monter platene „3” og „4” ved hullene „E”, „F” og „G” ved hjelp av 6 stykker M10x35 bolter, store tetningskiver og sprengskiver.
6. Monter tverrbjelken „5” ved hullene „H” og „J” ved hjelp av 4 stykker M12x35 bolter, sprengskiver og 2 muttere.
7. Skru fast tilhengerfestet. Bruk de tiltrekningsmomentene som er oppgitt i tabellen.
8. Monter kuledelen og kontaktholderen ved hullene „K” ved hjelp av 2 stykker M12x70, bolter, sprengskiver og muttere.
9. Skru fast kuledelen. Bruk de tiltrekningsmomentene som er oppgitt i tabellen.
10. Sett alle delene som ble fjernet under punkt 2 og 3 tilbake på plass.
11. Det er nødvendig å etterstramme alle bolter etter ca. 1000 km (i henhold til de oppgitte tiltrekningsmomentene).
12. Bosal kan ikke stilles ansvarlig for noen mangel ved produktet som kan forårsakes av skjødesløs eller ukyndig bruk. Ansvaret er brukerens eget (paragraf 185, ledd 2 i den nederlandske sivilrettslige lovboen).

S 031401 MONTERINGSINSTRUKTION

1. Packa upp monteringssetsen och kontrollera innehållet mot detaljbeskrivning. Om det behövs tag bort underredsmassa runt monteringspunkterna i bagageutrymmet och under bilen.
2. Montera av stötfångaren:
Ta bort 2 skruvarna, som finns framme, 3 tryckknappar från den undre delen, samt 3 tryckknappar från båda hjulbågarna.
Under det att du tar bort stötfångaren, lossa belysningen av registreringsskylten.
3. Montera av ljuddämparen, från upphängningsgummin, som finns längst bakom.
4. Montera skivorna „1” och „2”, vid hålen „A”, „B”, „C” och „D”, med hjälp av 7 st. M10x35 skruvarna, dom stora underläggs-ringarna, och dom fjädrande underläggen.
5. Montera skivorna „3” och „4”, vid hålen „E”, „F”, och „G”, med hjälp av 6 st. M10x35 skruvarna, dom stora underläggs-ringarna, och dom fjädrande underläggen.
6. Montera slån „5”, vid hålen „H” och „J”, med hjälp av 4 st. M12x35 skruvarna, dom fjädrande underläggen, och 2 st. skruvmutterna.
7. Sätt fast dragkroken. Använd härvid åtdragningsmomenten enligt tabellen.
8. Montera dragklotet, samt skivan, som håller avläggaren, vid hålen „K”, med hjälp av 2 st. skruvarna M12x70, dom fjädrande underläggen, och skruvmutterna.
9. Sätt fast dragklotet. Använd härvid åtdragningsmomenten enligt tabellen.
10. Placera tillbaka samtliga beståndsdelar, som röjades undan vid raderna 2 och 3.
11. Det är nödvändigt att dra åt bultarna igen efter ungefär 1000 km körning (enligt angivna momentangivelser).
12. Bosal kan inte ställas till ansvar för fel på produkten som orsakats av användaren eller genom omdömeslöst bruk av produkten av användaren eller en person som han bär ansvar för (art. 185, paragraf 2 i den nederländska civilrättsbalken).

SF 031401 ASENNUSOHJEET

1. Pura vetokoukkupakkaus ja tarkista listasta, että kaikki asennuksessa tarvittavat osat löytyvät. Jos tarpeellista poista alustansuojaus kiinnityskohdista.
2. Pura puskuri:
Poista 2 ruuvia etuosasta, 3 nappia alhaalta ja 3 nappia molemmista pyöräkaarista.
Löysää rekisterikilven valoja poistaessasi puskuria.
3. Pura pakoputki taimmaisista ripustuskumeista.
4. Asenna levyt "1" ja "2" reikiin "A", "B", "C" ja "D" käyttämällä 7 M10x35-ruuvia, suuria alusrenkaita ja jousialuslevyjä.
5. Asenna levyt "3" ja "4" reikiin "E", "F" ja "G" käyttämällä 6 M10x35-ruuvia, nagy suuria alusrenkaita ja jousialuslevyjä.
6. Asenna ristitanko "5" reikiin "H" ja "J" käyttämällä 4 M12x35-ruuvia, jousialuslevyjä ja 2 mutteria.
7. Kiinnitä vetokoukku. Kiristä se taulukossa annetun kiristysmomentin mukaisesti.
8. Asenna vetokuula ja pistokkeenpitolevy rei'istä „K” käyttämällä 2x M12x70, mutteria, jousialuslevyjä ja muttereita mukaan lukien.
9. Kiinnitä vetokuula. Kiristä se taulukossa annetun kiristysmomentin mukaisesti.
10. Laita kaikki kohdissa 2 ja 3 poistetut osat paikalleen.
11. Tuhannen kilometrin jälkeen kiristys tarkistettava.
12. Bosalia ei voida pitää vastuullisena aine- tai henkilövahingoista, jotka johtuvat väärästä asennuksesta tai väärästä käytöstä (artikla 185 kohta 2 NBW).

I 031401 ISTRUZIONI DI MONTAGGIO

1. Aprire l'imballaggio della struttura di traino e controllare il contenuto a fronte dell'elenco componenti. Se necessario, rimuovere il mastice di protezione intorno ai punti di fissaggio.
2. Smontare il paraurti:
Allontanare 2 bulloni dalla parte anteriore, 3 pulsanti da quella inferiore, e 3 pulsanti da ambedue le curve di ruota.
Allentare l'illuminazione della targa al momento dell'allontanamento del paraurti.
3. Smontare il tubo di scappamento dalle sospensioni di gomma più di dietro.
4. Montare le piastre „1” e „2” ai fori „A”, „B”, „C” e „D” usando 7 bulloni M10x35, grandi rondelle, e rosette elastiche.
5. Montare le piastre „3” e „4” ai fori „E”, „F” e „G” usando 6 bulloni M10x35, grandi rondelle, e rosette elastiche.
6. Montare la traversa „5” ai fori „H” e „J” usando 4 bulloni M12x35, rosette elastiche, e 2 madreviti.
7. Fissare la struttura di traino. A tale proposito applicare le coppie di serraggio secondo la tabella.
8. Montare la sfera di traino e la piastra della presa nei fori “K” utilizzando 2 bulloni M12x70, rondelle a molla e dadi.
9. Fissare la sfera di traino. A tale proposito applicare le coppie di serraggio secondo la tabella.
10. Rimettere tutti i pezzi rimossi ai punti 2 e 3.
11. Verificare il serraggio di tutti i bulloni dopo i primi 1000 Km. di traino.
12. La Bosal declina ogni responsabilità per errato o imperfetto montaggio del dispositivo di traino, come pure per uso errato o improprio dello stesso.

CZ 031401 NÁVOD K MONTÁŽI

1. Podle přiloženého seznamu zkontrolovat jednotlivé součásti tažného zařízení.
Pokud je to nezbytné, odstranit ze styčných bodů v zavazadlovém prostoru ochranný prostředek.
2. Odmontujte nárazník:
Odstraňte 2 šrouby z přední strany, 3 tlačítkové spínače ze spodní strany a další 3 tlačítka z obou oblouků kol.
Při odstraňování nárazníku uvolněte osvětlení státní poznávací značky.
3. Odmontujte výfuk z pryžových závěsných pružin.
4. Namontujte plechy číslo „1” a „2” k bodům s označením „A”, „B”, „C” a „D” pomocí 7 kusů šroubů rozměru M10x35, spolu s velkými podložkovými kroužky a podložkami listové pružiny.
5. Namontujte plechy číslo „3” a „4” k bodům s označením „E”, „F” a „G” pomocí 6 kusů šroubů rozměru M10x35, spolu s velkými podložkovými kroužky a podložkami listové pružiny.
6. Namontujte příčnou tyč číslo „5” k bodům s označením „H” a „J” pomocí 4 kusů šroubů rozměru M12x35, spolu s podložkami listové pružiny a použitím dvou kusů šroubových matic.
7. Upevněte tažné zařízení dotažením šroubů utahovacím momentem dle tabulky.
8. Připevněte tažnou kouli a držák zásuvky do otvorů “K” použitím 2 šroubů M12x70, pružných podložek a matic.
9. Upevněte tažnou kouli dotažením šroubů utahovacím momentem dle tabulky.
10. Dejte zpět všechny součástky odstraněné v bodech číslo 2 a 3.
11. Po ujetí zhruba 1000 km dotáhnout všechny šrouby a matice na výše uvedené hodnoty točivého momentu.
12. Firma Bosal nenese zodpovědnost za jakoukoliv závadu na výrobku způsobenou nesprávným zacházením na straně uživatele nebo osoby za kterou je zodpovědný.