





| | | | | | | | | | | | | | | | | | | | |
|---|--|--|--|---|---|---|---|----|---|----|---|----|---|---|---|----|---|----|--|
| Montagehandleiding Fitting instruction Montageanleitung Description de montage Instrucciones de montaje Montagevejledning Monteringsveiledning Asennusohje Istruzioni di montaggio Návod k montáži | RENAULT Megane II HB 3 + 5d  11/02 → |  EC 94/20 |  1794 kg |  1350 kg |  75 kg | D waarde value Wert valeur | <table border="1"> <tr> <td>NL</td><td>D</td><td>GB</td><td>N</td><td>SF</td><td>I</td> </tr> <tr> <td>F</td><td>E</td><td>DK</td><td>S</td><td>CZ</td><td></td> </tr> </table> | NL | D | GB | N | SF | I | F | E | DK | S | CZ | |
| | NL | D | GB | N | SF | I | | | | | | | | | | | | | |
| F | E | DK | S | CZ | | | | | | | | | | | | | | | |
| TYPE: 033011 | e4 00-2264 | 1794 kg | 1350 kg | 75 kg | 7,56kN | (c) BOSAL 19-01-2010 | rev.nr. 04 | | | | | | | | | | | | |

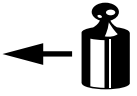

| | | |
|-----------------|-----------|----|
| CLASS: A60-X | | |
| OPTIONAL NUMBER | | |
| TYPE NO. | 033011 | MI |
| PREPAR. | ANNO 2004 | kg |
| SENE | | |

Raadpleeg uw dealer voor de max. massa die uw wagen mag trekken.

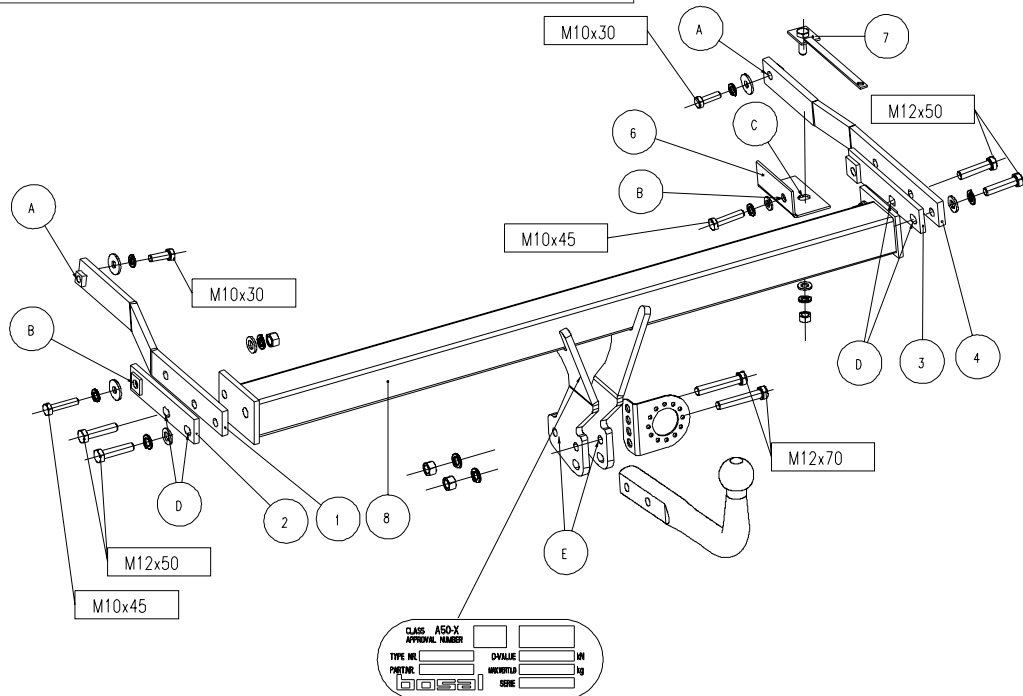
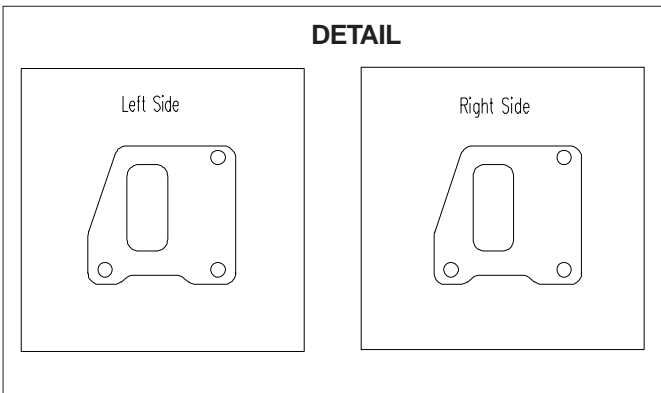
Die maximale Anhängelast ihres Fahrzeuges können Sie im Fahrzeugschein oder im Benutzerhandbuch nachlesen.

For the max. trailer weight of your car please refer to the owner's manual or your car homologation documents.

Pour connaître le poids maxi remorquable pour votre voiture consulter la notice d'utilisation de votre voiture ou la carte grise.

Consulte a su distribuidor sobre el peso máximo que puede remolcar su vehículo.

Deres forhandler vil kunne oplyse Dem om den højst tilladte vægt efter Deres køretøj.

Ta kontakt med forhandleren angående den maksimale vekt som bilen kan trekke.

Se handboken eller registreringsbevis för max släpvagnsvikt för din bil.

Tarkista suurin sallittu vetopaino ajoneuvon ohjekirjasta tai rekisteriotteesta.

Per conoscere il peso massimo rimorchiabile dalla propria autovettura, fare riferimento al manuale d'istruzione od ai documenti di omologazione della vettura stessa.

Maximální přípustná hmotnost přívěsu pro Vaše vozidlo je uvedena v technickém průkazu nebo v uživatelské příručce.

| | | |
|--|--|---|
| Meegeleverde onderdelen Mitgelieferte Befestigungsteile Provided parts Materiel de fixation joint | Piezas incluidas Medfølgende komponenter Vedlagt festemateriell Medföljande komponenter | Mukana tulevat osat Componenti forniti a corredo Dodané upevňovací díly |
|--|--|---|



2x M10x30
2x M10x45
2x M12x70
4x M12x50



1x M10
4x M12



5x M10
6x M12



2x M10
4x M12



3x M10

033011 MONTAGEHANDLEIDING

1. Meegeleverde onderdelen en bevestigingsmaterialen van de trekhaak verwijderen. Eventueel aanwezige kit ter plaatse van de bevestigingspunten verwijderen.
2. Demonteer de achterlichtunits. Demonteer hiervoor in totaal 4 vleugelmoeren. De onderste vleugelmoeren zijn te bereiken door het kunststof afdekkapje te verwijderen. Klik de stekkers los.
3. Verwijder in de bagageruimte de vloermat, het reservewiel, de krikhouder en de reservewielbak.
4. Demonteer de bumper:
Verwijder aan de bovenzijde van de bumper 2 schroeven en aan de onderzijde 5 schroeven. Verwijder in beide wielkasten 3 schroeven.
5. Verwijder het luchtrooster en de afdichtingskap aan de linkerkant achter de wielkast.
6. Demonteer de binnenbumper (6 moeren). Deze wordt niet meer gebruikt!
Maak in het afdichtingsmateriaal van de chassisbalken een sneede zodat de steunen "1", "2", "3" en "4" in de chassisbalken geschoven kunnen worden.
Monteer bijgeleverde plaatjes op de bevestigingspunten van de binnenbumper d.m.v. de reeds bestaande moeren van de binnenbumper (zie detail).
7. Schuif de steunen "1" en "2" in de linker chassisbalk en de steunen "3" en "4" in de rechter chassisbalk.
Monteer de steunen "1" en "4" in de bagageruimte t.p.v. de gaten "A" m.b.v. 2 bouten M10x30, incl. carrosserie- en veerringen.
Monteer de steunen "1" en "2" aan de linkerkant t.p.v. gat "B" m.b.v. 1 bout M10x45, incl. carrosserie- en veerring.
Monteer de steunen "3" en "4" aan de rechterkant in de bagageruimte t.p.v. gat "B" m.b.v. 1 bout M10x45, incl. sluit-, veerring en verstevigingssteun "6".
Monteer, via de rechter chassisbalk, bevestigingsstrip "7" t.p.v. gat "C" m.b.v. met 1xM10 bout, incl. sluit-, veerring en moer.
8. Monteer t.p.v. de gaten "D" onderhaak "8" m.b.v. 4 bouten M12x50, incl. veer-, sluitringen en moeren.
Indien nodig vulstrippen "9" (1mm) en "10" (2mm) gebruiken om de ruimte tussen onderhaak "8" en steun "3" op te vullen.
9. De sneede in het afdichtingsmateriaal afkitten.
10. Herplaats alle onder de punten 2, 3, 4 en 5 genoemde onderdelen.
11. Monteer t.p.v. de gaten "E" de kogel en de stekkerdoosplaat m.b.v. 2 bouten M12x70, incl. veerringen en moeren.
12. Zet de trekhaak vast. Hierbij de volgende aanhaalmomenten hanteren:
M10 - 46Nm
M12 - 79Nm
13. Het is noodzakelijk om na ca. 1000 km gebruik de boutverbindingen na te trekken (volgens gegeven aanhaalmomenten).
14. Bosal kan niet aansprakelijk worden gesteld voor enig gebrek in het product zoals veroorzaakt door de schuld of door welk onoordeelkundig gebruik ook van de gebruiker of een persoon voor wie hij aansprakelijk is (art. 185, lid 2 N.B.W.).

033011 MONTAGEANLEITUNG

1. Die Anhängervorrichtung auspacken und die Befestigungsteile auf Vollständigkeit überprüfen.
Im Bereich der Befestigungspunkte den Unterbodenschutz entfernen.
2. Demontieren Sie die Rücklichteinheiten. Demontieren Sie dazu insgesamt 4 Flügelmuttern. Die unteren Flügelmuttern sind durch Entfernen der Kunststoff-Abdeckkappe erreichbar. Rasten Sie die Stecker aus.
3. Entfernen Sie im Kofferraum die Bodenmatte, das Ersatzrad, die Halterung für den Wagenheber und das Ersatzrad.
4. Demontieren Sie die Stoßstange:
Entfernen Sie an der Oberseite der Stoßstange 2 Schrauben und an der Unterseite 5 Schrauben. Entfernen Sie in beiden Radkästen 3 Schrauben.
5. Entfernen Sie den Lüftungsrost und die Dichtkappe an der linken Seite hinter dem Radkasten.
6. Demontieren Sie das Innenteil der Stoßstange (6 Muttern). Dieses wird nicht mehr gebraucht!
Machen Sie in das Dichtungsmaterial der Chassisträger einen Einschnitt, so dass die Halter "1", "2", "3" und "4" in die Chassisträger geschoben werden können.
Die mitgelieferten Platten mit den vorhandenen Muttern des Innenstoßfängers, gemäß Detail an Befestigungspunkten des Innenstoßfängers montieren.
7. Schieben Sie die Halter "1" und "2" in den linken Chassisträger und die Halter "3" und "4" in den rechten Chassisträger.
Montieren Sie die Halter "1" und "4" im Kofferraum bei den Löchern "A" mit Hilfe der 2 Bolzen M10x30, einschließlich Karosseriescheiben und Federringen.
Montieren Sie die Halter "1" und "2" an der linken Seite bei dem Loch "B" mit Hilfe des Bolzen M10x45, einschließlich Karosseriescheiben und Federringen.
Montieren Sie die Halter "3" und "4" an der rechten Seite des Kofferraums bei dem Loch "B" mit Hilfe des Bolzen M10x45, einschließlich Unterlegscheiben, Federringen und Versteifungsträger "6".
Montieren Sie via dem rechten Chassisträger das Befestigungsband "7" bei Loch "C" mit Hilfe von einem 1xM10 Bolzen, einschließlich Unterlegscheibe, Federring und Mutter.
8. Montieren Sie bei den Löchern "D" Querträger "8" mit Hilfe von 4 Bolzen M12x50, einschließlich Federringen, Unterlegscheiben und Muttern.
Falls nötig Füllstreifen "9" (1mm) und "10" (2mm) benutzen um den Raum zwischen Querträger „8“ und Stütze „3“ aus zu füllen.
9. Den Einschnitt im Dichtungsmaterial mit Kitt abdichten.
10. Bringen Sie alle in den Punkten 2, 3, 4 und 5 genannten Teile wieder in ihre ursprüngliche Position.
11. Montieren Sie bei den Löchern "E" die Kugel und die Steckdosenplatte mit Hilfe von 2 Bolzen M12x70, einschließlich Federringen und Muttern.
12. Die Anhängervorrichtung ausrichten und alle Schrauben mit folgenden Drehmomenten anziehen:
M10 - 46Nm
M12 - 79Nm
13. Nach ca. 1000 km die Bolzenverbindungen, wie angegeben, nachziehen.
14. Für einen Mangel am Produkt, der durch den Fahrzeughalter oder eine andere Person aufgrund unsachgemäßer Benutzung verursacht wurde, übernimmt Bosal keine Haftung. (art. 185 lid 2 N.B.W.)

033011 FITTING INSTRUCTIONS

1. Unpack the towing bracket and check its contents against the parts list. If necessary, remove the underseal from around the fitting points of the luggage compartment/frame members.
2. Remove the rear light units, by removing the, in total, four wing nuts. The lower wing nuts can be accessed by removing the plastic protective cover. Unplug the plugs.
3. In the boot, remove the floor mat, the reserve wheel, the jack holder and the reserve wheel holder.
4. Remove the bumper:
Remove the two screws from the top and the five screws from the bottom of the bumper.
Remove the three screws from both wheel housings.
5. Remove the ventilation grill and the cover behind the wheel housing on the left-hand side.
6. Remove the inboard bumper (6 nuts). This will not be reused!
Make a cut in the sealing material of the chassis rails so that brackets "1", "2", "3" and "4" can be slide into the chassis rails. Mount the provided plates at the fitting points at the inside bumper using the existing nuts of the inside bumper according the detail.
7. Slide brackets "1" and "2" into the left-hand chassis rail and brackets "3" and "4" into the right-hand chassis rail.
Attach brackets "1" and "4" in the boot at holes "A" using two M10x30 bolts, body washers and spring washers.
Attach brackets "1" and "2" to the left-hand side at hole "B" using one M10x45 bolt, body and spring washer.
Attach brackets "3" and "4" in the boot on the right-hand side at hole "B" using one M10x45 bolt, lock washer, spring washer and strengthening bracket "6".
Attach via the right-hand chassis rail, attachment strip "7" at hole "C" using one M10 bolt, lock washer, spring washer and nut.
8. Mount bar "8" at holes "D" using four M12x50 bolts, lock washers, spring washers and nuts.
If necessary, use spacer plates "9" (1mm) and "10" (2mm) to suit the space between bar "8" and bracket "3".
9. Apply sealant to the cut made in the sealing material.
10. Replace all parts mentioned in points 2, 3, 4 and 5.
11. Mount the tow ball and socket back plate at holes "E" with two M12x70 bolts, spring washers and nuts.
12. Secure the towbar using a torque-wrench. Torque the bolts as follows:
M10 - 46Nm
M12 -79Nm
13. After about 1000 km use, re-tighten the bolts and nuts to the specified torque.
14. Bosal cannot be held responsible for any defects in the product caused by fault or by any injudicious use whatever of the user or a person he is liable for. (sect. 185, art. 2 N.B.W.)

033011 DESCRIPTION DU MONTAGE

1. Séparer les différents éléments d'attelage. Enlever le mastic de protection autour des points de fixation.
2. Démontez les unités des feux arrière. A cet effet, dévissez au total 4 écrous à ailettes. Pour atteindre les écrous à ailettes inférieurs, retirez le capuchon plastique de protection. Détachez les fiches.
3. Retirez le paillason, la roue de secours, le boîtier du cric et le bac de la roue de secours dans le coffre.
4. Démontez le pare-chocs.
Pour ce faire, retirez 2 vis sur la surface supérieure et 5 vis sur la surface inférieure du pare-chocs. Dans les deux logements de roue, retirez 3 vis.
5. Retirez la grille d'aération et le capuchon de colmatage situé à gauche derrière le logement de roue.
6. Démontez le pare-chocs intérieur (6 écrous). Celui-ci ne sera plus utilisé !
Effectuez une entaille dans le matériau de colmatage des poutrelles du châssis, afin que les supports "1", "2", "3" et "4" puissent coulisser dans les poutrelles du châssis.
Monter les plaques fournies aux points de fixation du pare-chocs intérieur à l'aide des écrous existants du pare-chocs intérieur (voir détail).
7. Faites glisser les supports "1" et "2" dans la poutrelle de gauche et les supports "3" et "4" dans la poutrelle de droite du châssis.
Montez les supports "1" et "4" dans le coffre au niveau des trous "A" à l'aide de 2 boulons M10x30, y compris les anneaux de carrosserie et les rondelles-ressorts.
Montez les supports "1" et "2" sur le côté gauche au niveau du trou "B" à l'aide d'un boulon M10x45, y compris l'anneau de carrosserie et la rondelle-ressort.
Montez les supports "3" et "4" dans le coffre sur le côté droit au niveau du trou "B" à l'aide d'un boulon M10x45, y compris la rondelle, la rondelle-ressort et le support de renforcement "6".
Par le biais de la poutrelle de droite du châssis, montez la bande de fixation "7" au niveau du trou "C" au moyen d'un boulon M10, y compris la rondelle, la rondelle-ressort et l'écrou.
8. Montez la traverse "8" au niveau des trous "D" au moyen de 4 boulons M12x50, y compris les rondelles, les rondelles-ressorts et les écrous.
Si nécessaire intercaler les cales de compensation «9» (1mm) et «10» (2mm) entre la traverse «8» et le support «3».
9. Mastiquer l'entaille dans le matériau de colmatage.
10. Remettez en place tous les éléments cités aux points 2, 3, 4 et 5.
11. Montez la rotule et le panneau de prise multiple au niveau des trous "E" à l'aide de 2 boulons M12x70, y compris les rondelles-ressorts et les écrous.
12. Fixer l'attelage. Bloquer l'ensemble de la boulonnerie aux couples de serrage suivants:
M10 - 46Nm
M12 -79Nm
13. Il est conseillé de vérifier le serrage de toute la boulonnerie après 1000 Km de traction.
14. Bosal décline toute responsabilité concernant des défauts éventuels de cet attelage qui seraient causés par une mauvaise utilisation. Seul l'utilisateur est responsable.

033011 INSTRUCCIONES DE MONTAJE

1. Sacar las piezas y el material de sujeción incluidos en el gancho de remolque. Si procede, retirar el pegamento existente en los puntos de sujeción.
2. Desmontar los conjuntos de pilotos traseros. Desmontar 4 tuercas con mariposa para ello. Las tuercas con mariposa inferiores se pueden alcanzar retirando la tapa de recubrimiento sintética. Soltar los enchufes.
3. Retirar, en el maletero, la alfombra, la rueda de repuesto, el soporte del gato y el alojamiento de la rueda de repuesto.
4. Desmontar el parachoques.
Retirar 2 tornillos que se encuentran en la parte superior del parachoques y 5 tornillos en la parte inferior. Retirar 3 tornillos en ambos pases de rueda.
5. Retirar la rejilla de ventilación y la cubierta a la izquierda detrás del pase de rueda.
6. Desmontar el parachoques interior (6 tuercas). Ya no se utiliza.
Efectuar un corte en el material de recubrimiento de los largueros del chasis de modo que se puedan introducir los soportes "1", "2", "3" y "4" en los largueros del chasis.
Monte las láminas transportadas a los puntos de fijación en el parachoques interior utilizando las contratuercas existentes del parachoques interior, en base de la figura.
7. Meter entonces los soportes "1" y "2" en el larguero del chasis izquierdo y los soportes "3" y "4" en el larguero del chasis derecho.
Montar los soportes "1" y "4" en el maletero en los orificios "A" por medio de 2 pernos M10x30, incluyendo anillos de carrocería y aros elásticos.
Montar los soportes "1" y "2", a la izquierda en el orificio "B" por medio de 1 perno M10x45 incluyendo anillo de carrocería y aro elástico.
Montar los soportes "3" y "4", a la derecha en el maletero en el orificio "B" por medio de 1 perno M10x45, incluyendo arandelas, aro elástico y soporte de refuerzo "6".
Montar, a través del larguero del chasis derecho la cubrejunta de fijación "7" en el orificio "C" por medio del perno 1xM10, incluyendo arandela, aro elástico y tuerca.
8. Montar en los orificios "D" el gancho inferior "8" con 4 pernos M12x50, incluyendo arandelas, aros elásticos y tuercas.
De ser necesario, utilizar tiras de relleno 9" (1mm) y "10" (2mm) para rellenar el espacio entre el gancho inferior "8" y el soporte "3".
9. Ponga sustancia obturador en el recorte hecho en el material obturador.
10. Volver a colocar todas las piezas retiradas en los puntos 2, 3, 4 y 5.
11. Montar la bola y la placa del enchufe en los orificios "E" por medio de 2 pernos M12x70, incluyendo aros elásticos y tuercas.
12. Fijar el gancho de remolque. Atenerse aquí a los siguientes pares de apriete:
M10 - 46Nm
M12 -79Nm
13. Cada 1000 km de uso es necesario comprobar las conexiones del perno (según los pares de apriete dados).
14. Bosal no asume responsabilidad de ningún tipo por defectos en el producto causados por o debidos a un uso imprudente, tanto por parte del usuario como de cualquier persona bajo su responsabilidad (art. 185, párrafo 2 N.B.W. (Código Civil Holandés)).

033011 MONTAGEVEJLEDNING

1. Fjern de dele og monteringsmaterialer, der sidder på trækkrogen. Eventuelt kit på fastgørelsespunkterne fjernes.
2. Afmonter baglygteelementerne. Afmonter her i alt 4 vingemøtrikker. De nederste vinge møtrikker nås ved at fjerne kunststofhætten. Klik stikkene løs.
3. Fjern gulvmåtten, reservehjulet, donkraftholderen og reservehjulskassen i bagagerummet.
4. Afmonter kofangeren.
Fjern 2 skruer på kofangerens overside og 5 skruer på undersiden. Fjern 3 skruer i begge hjulkasser.
5. Fjern luftgitteret og tætningshætten i venstre side bag hjulkassen.
6. Afmonter den indvendige kofanger (6 møtrikker). Denne bliver overflødig!
Lav et snit i tætningsmaterialet på chassisvangerne, så beslagene "1", "2", "3" og "4" kan skydes ind i chassisvangerne.
Monter de medfølgende plader i fastgørelsespunkterne ved inderkofangeren ifølge tegning ved at bruge inderkofangerens eksisterende møtrikker .
7. Skyd beslagene "1" og "2" ind i den venstre chassisvange og beslagene "3" og "4" i den højre chassisvange.
Monter beslagene "1 " og "4" i bagagerummet i hullerne "A" vha. 2 bolte M10x30, inkl. karossering og fjederskiver.
Monter beslagene "1 " og "2" i venstre side i hul "B" vha. 1 bolt M10x45, inkl. planskive og fjederskive.
Monter beslagene "3 " og "4" i højre side i bagagerummet i hul "B" vha. 1 bolt M10x45, inkl. karossering, fjederskive og forstærkningsbeslag "6".
Monter, via den højre chassisvange, fastgøringsstrimlen "7" ved hul "C" vha. 1xM10 bolt inkl. planskive, fjederskive og møtrik.
8. Monter tværvangen "8" i hullerne "D" vha. 4 bolte M12x50, inkl. fjederskiver, planskiver og møtrikker.
Brug om nødvendigt udfyldningsstrimlerne "9" (1mm) og "10" (2mm) for at fylde rummet mellem underkrogen "8" og beslaget "3" ud.
9. Anvend tætningsmiddel til snittet i tætningsmaterialet.
10. Sæt alle under punkt 2, 3, 4 og 5 nævnte dele på plads igen.
11. Monter kuglen og stikdåsepladen i hullerne "E" vha. 2 bolte M12x70, inkl. fjederskiver og møtrikker.
12. Fastgør trækkrogen. Følgende momenter skal iagttages:
M10 - 46Nm
M12 -79Nm
13. Det er nødvendigt at efterspænde møtrikkerne efter ca. 1000 km.
14. Bosal kan ikke gøres ansvarlig for mangler ved produktet, der er opstået som følge af skyld eller ukyndig anvendelse af brugeren eller en person, som han er ansvarlig for (§ 185, stk. 2 N.B.W. (hollandsk privatret)).

033011 MONTERINGSVEILEDNING

1. Fjern vedlagte deler og festemateriell fra tilhengerfestet. Fjern eventuelt kitt som måtte befinne seg på festepunktene.
2. Demonter baklyktmodulene. Dette gjøres ved å demontere til sammen 4 vingemuttre. De nederste vingemuttrene nås ved å fjerne plastdekslet. Snøpp løs kontaktene.
3. Fjern i bagasjerommet gulvmatten, reservehjulet, jekholderen og reservehjulsrommet.
4. Demonter støtfangeren:
Fjern 2 skruer på oversiden av støtfangeren og på undersiden 5 skruer.
Fjern 3 skruer i begge hjulkassene.
5. Fjern luftristen og tetningsdekslet på venstre side bak hjulkassen.
6. Demonter den indre støtfangeren (6 muttre). Denne skal ikke brukes på nytt!
Lag et snitt i tetningsmaterialet til understellsbjelkene slik at støttene "1", "2", "3" og "4" kan skyves inn på understellsbjelkene.
Monter de vedlagte platene ved festepunktene ved støtfangerinnlegget ved hjelp av støtfangerinnleggets muttere i henhold til bildet.
7. Skyv støttene "1" og "2" inn på venstre understellsbjelke og støttene "3" og "4" inn på høyre understellsbjelke.
Monter støttene "1" og "4" i bagasjerommet ved hullene "A" ved hjelp av 2 skruer M10 x 30, inklusive karosseri- og fjærskiver.
Monter støttene "1" og "2" på venstre side ved hullet "B" ved hjelp av 1 skrue M10 x 45, inklusiv karosseri- og fjærskive.
Monter støttene "3" og "4" på høyre side i bagasjerommet ved hullet "B" ved hjelp av 1 skrue M10 x 45, inklusiv skive, fjærskive og forsterkningsstykke "6".
Monter, via høyre understellsbjelke, festelisten "7" ved hullet "C" ved hjelp av 1 skrue M10, inklusiv skive, fjærskive og mutter.
8. Monter underdelen av tilhengerfestet "8" ved hullene "D" ved hjelp av 4 skruer M12 x 50, inklusiv skiver, fjærskiver og muttre.
Om nødvendig fylles gleppen mellom nedre del av tilhengerfestet "8" og støtten "3" opp med foringslistene "9" (1 mm) og "10" (2 mm).
9. Bruk tetningsmasse for å tette utsparingen i tetningsmaterialet.
10. Sett på plass igjen alle delene som ble nevnt under punktene 2, 3, 4 og 5.
11. Monter trekkulen og platen for stikkkontakten ved hullene "E" ved hjelp av 2 skruer M12 x 70, inklusiv fjærskiver og muttre.
12. Fest tilhengerfestet. Bruk i den forbindelse følgende tilstrammingsmomenter:
M10 - 46Nm
M12 - 79Nm
13. Det er nødvendig å etterstramme boltforbindelsene etter ca. 1000 km (i henhold til de oppgitte tilstrammingsmomentene).
14. Bosal kan ikke stilles ansvarlig for noen mangel ved produktet som kan forårsakes av skjodesløs eller ukynndig bruk. Ansvar er brukernes eget (paragraf 185, ledd 2 i den nederlandske sivilrettslige lovboken).

033011 MONTERINGSINSTRUKTION

1. Packa upp monteringssetsen och kontrollera innehållet mot detaljbeskrivning. Om det behövs tag bort underredsmassa runt monteringspunkterna i bagageutrymmet och under bilen.
2. Demontera bakljusmodulerna. Avlägsna härvid totalt 4 vingmuttrar. De understa vingmuttrarna kan kommas åt genom att avlägsna plastkåpan. Klicka lös kontaktarna.
3. Avlägsna ur bagageutrymmet golvmattan, reservehjulet, domkraftshållaren och reservehjulets hållare.
4. Demontera stötfångaren:
Avlägsna de 2 skruvarna från stötfångarens ovansida och 5 skruvar från undersidan. Avlägsna 3 skruvar ur båda hjulhusen.
5. Avlägsna luftgallret och täckkåpan till vänster bakom hjulhuset.
6. Demontera stötfångarens innanmäte (6 muttrar). Dessa förfaller.
Gör en skåra i chassibalkarnas tätningmaterial så att stöden "1", "2", "3" och "4" kan skjutas in i chassibalkarna.
Montera dom bifogade skivorna, till monteringspunkterna vid inlägget av stötfångaren, och använd den förhandenvarande skruvmuttrarna av inlägget av stötfångaren, enligt teckningen.
7. Skjut in stöden "1" och "2" i den vänstra chassibalken och stöden "3" och "4" i den högra chassibalken.
Montera stöden "1" och "4" i bagageutrymmet vid hålen "A" med 2 skruvar M10x30, inkl. breda planbrickor och fjäderbrickor.
Montera stöden "1" och "2" till vänster vid hålet "B" med 1 skruv M10x45, inkl. bred planbricka och fjäderbricka.
Montera stöden "3" och "4" till höger i bagageutrymmet vid hålet "B" med 1 skruv M10x45, inkl. planbricka, fjäderbricka och förstärkningsstaget "6".
Montera, via den högra chassibalken, stödskenan "7" vid hålet "C" med 1 skruv M10, inkl. planbricka, fjäderbricka och mutter.
8. Montera underkroken "8" vid hålen "D" med 4 skruvar M12x50, inkl. fjäderbrickor, planbrickor och muttrar.
Använd, om nödvändigt, fyllnadslisterna "9" (1 mm) och "10" (2 mm) för att fylla ut utrymmet mellan underkrok "8" och stöd "3".
9. Täta uttagen som gjorts i tätningmaterialet med hjälp av tätningmedel.
10. Montera tillbaka alla delar som nämndes under punkt 2, 3, 4 och 5.
11. Montera kulan och kontaktplattan vid hålen "E" med 2 skruvar M12x70, inkl. fjäderbrickor och muttrar.
12. Montera dragkroken. Spänn med momentnyckel enligt följande:
M10 - 46Nm
M12 - 79Nm
13. Det är nödvändigt att dra åt bultarna igen efter ungefär 1000 km körning (enligt angivna momentangivelser).
14. Bosal kan inte ställas till ansvar för fel på produkten som orsakats av användaren eller genom omdömeslöst bruk av produkten av användaren eller en person som han bär ansvar för (art. 185, paragraf 2 i den nederländska civilrättsbalken).

033011ASENNUSOHJEET

1. Pura vetokoukkupakkaus ja tarkista listasta, että kaikki asennuksessa tarvittavat osat löytyvät. Jos tarpeellista poista alustansuojaus kiinnityskohdista.
2. Irrota takavalot. Irrota sitä varten neljä siipimutteria. Alimpiin siipimuttereihin pääsee käsiksi poistamalla muovisen suojuksen. Napsauta pistokkeet irti.
3. Poista tavaratilasta matto, vararengas, väkivivun pidike ja vararengasteline.
4. Irrota puskuri.
Irrota puskurin yläpuolelta kaksi ruuvia ja sen alapuolelta viisi ruuvia. Poista kummastakin pyörien rungosta kolme ruuvia.
5. Poista tuuletusristikko ja tiivistekupu vasemmalta puolelta pyörien rungon takaa.
6. Irrota sisäpuskuri (kuusi mutteria). Sitä ei enää tarvita!
Tee alustan palkkien tiivisteisiin viilto, jotta tuet "1", "2", "3" ja "4" voidaan työntää palkkeihin. Asenna oheiset levyt kiinnityspisteisiin sisäpuskurilla käyttäen sisäpuskurin mutterit kuvan mukaisesti.
7. Työnä tuet "1" ja "2" vasempaan alustan palkkiin ja tuet "3" ja "4" oikeaan palkkiin.
Kiinnitä tuet "1" ja "4" tavaratilassa reikiin "A" kahdella pultilla M10x30, runko- ja jousirenkailla. Kiinnitä tuet "1" ja "2" vasemmalla puolella reikään "B" pultilla M10x45, runko- ja jousirenkailla. Kiinnitä tuet "3" ja "4" oikealla puolella reikään "B" pultilla M10x45, runko- ja jousirenkailla ja vahvistustuella "6".
Kiinnitä oikean alustan palkin kautta kiinnitysluska "7" reikään "C" pultilla M10, mukaan lukien tiiviste- ja jousirengas ja mutteri.
8. Kiinnitä reikiin "D" alakoukku "8" neljällä pultilla M12x50, mukaan lukien jousi- ja tiivisterenkaat ja mutterit.
Käytä tarvittaessa täyttöliuskoja "9" (1mm) ja "10" (2mm) alakoukun "8" ja tuen "3" välisen tilan täyttämiseksi.
9. Laita tiivistysainetta tiivistysmateriaaliin tehtyyn leikkaukseen.
10. Asenna kaikki kohdissa 2, 3, 4 ja 5 mainitut osat takaisin paikoilleen.
11. Kiinnitä kuula ja pistorasialevy reikiin "E" kahdella pultilla M12x70, jousirenkailla ja muttereilla.
12. Kiristä seuraaviin momentteihin:
M10 - 46Nm
M12 - 79Nm
13. Tuhannen kilometrin jälkeen kiristys tarkistettava.
14. Bosalia ei voida pitää vastuullisena aine- tai henkilövahingoista, jotka johtuvat väärästä asennuksesta tai väärästä käytöstä (artikla 185 kohta 2 NBW).

033011 NÁVOD K MONTÁŽI

1. Podle přiloženého seznamu zkontrolovat jednotlivé součásti tažného zařízení.
Pokud je to nezbytné, odstranit ze styčných bodů v zavazadlovém prostoru ochranný prostředek.
2. Odmontujte kompletní zadní světlá. K tomu je nutno vyšroubovat celkem čtyři křídlové matice.
K spodním maticím se lze dostat po sejmutí umělohmotného víčka. Uvolněte konektory.
3. V zavazadlovém prostoru odstraňte kobereček, rezervní kolo, držák na zvedák a vanu na rezervní kolo.
4. Demontáž nárazníku: Na horní straně nárazníku vyšroubujte dva šrouby a na jeho dolní straně pět šroubů.
Vyšroubujte tři šrouby z obou podběhů.
5. Na levé straně za podběhem sejměte ventilační mřížku a těsnící kryt.
6. Odmontujte vnitřní nárazník (šest matic). Již nebude zapotřebí. V těsnícím materiálu nosníků podvozku udělejte zářez tak, aby držáky „1“, „2“, „3“ a „4“ bylo možno zasunout do nosníků podvozku. Namontujte dodané deštičky k fixačním bodům u nárazníkové vložky tak, jak to uvádí nákres, použijte k tomu šrouby které Vám zůstali z nárazníkové vložky.

033011 ISTRUZIONI DI MONTAGGIO

1. Aprire l'imballaggio della struttura di traino e controllare il contenuto a fronte dell'elenco componenti.
Se necessario, rimuovere le mastice di protezione intorno ai punti di fissaggio.
2. Smontare i gruppi ottici posteriori: svitare i 4 galletti. Si accede a quelli inferiori rimuovendo la protezione in plastica. Staccare le spine.
3. Rimuovere all'interno del vano bagagli: il rivestimento del fondo, la ruota di scorta, il supporto del cric e il vano per la ruota di scorta.
4. Smontaggio del paraurti:
Svitare le 2 viti nella parte superiore e le 5 viti nella parte inferiore. Svitare le 3 viti in ogni passaruota.
Togliere la griglia e la piastra di protezione nella parte laterale sinistra, dietro il passaruota.
6. Smontare il supporto interno del paraurti (6 dadi) che non serve più.
Praticare un taglio nei mastici di protezione sui longheroni per consentire l'inserimento dei supporti "1", "2", "3" e "4". Montare le piastre fornite ai punti di fissaggio all'interno del paraurti utilizzando i dadi esistenti del paraurti interno, come da disegno.
7. Inserire i supporti "1" e "2" nel longherone sinistro e i supporti "3" e "4" in quello destro.
Montare, all'interno del vano bagagli, i supporti "1" e "4" e fissare nei fori "A" con 2 bulloni M10x30, le rondelle di carrozzeria e le rondelle elastiche.
Montare i supporti "1" e "2" sul lato sinistro, fissandoli nel foro "B" con un bullone M10x45, la rondella di carrozzeria e la rondella elastica.
Montare i supporti "3" e "4" sul lato destro del vano bagagli, fissandoli nel foro "B" con un bullone M10x45, le relative rondelle piane ed elastiche ed il supporto di rinforzo "6".
Montare, dal lato del longherone destro, la piastra di fissaggio "7" fissandola nel foro "C" con un bullone 1xM10, la rondella piana, la rondella elastica ed il dado.
8. Montare la traversa "8" e fissare nei fori "D" con i 4 bulloni M12x50, le rondelle piane, le rondelle elastiche e i dadi. Se necessario, usare le piastre distanziali "9" (1 mm) e "10" (2 mm) per riempire lo spazio fra il gancio inferiore "8" ed il supporto "3".
9. Applicare il sigillante nel taglio fatto nel materiale sigillante.
10. Rimontare i componenti indicati ai punti 2, 3, 4 e 5.
11. Montare la sfera e il portapresa e fissare nel foro "E" con i due bulloni M12x70, le rondelle elastiche e i dadi.
12. Fissare la struttura di traino. Bloccare l'insieme della bulloneria alle coppie di serraggio di seguito indicate:
M10 - 46Nm M12 - 79Nm
13. Verificare il serraggio di tutti i bulloni dopo i primi 1000 Km. di traino.
14. La Bosal declina ogni responsabilità per errato o imperfetto montaggio del dispositivo di traino, come pure per uso errato o improprio dello stesso.

7. Zasuňte držáky „1“ a „2“ do levého nosníku podvozku a držáky „3“ a „4“ do pravého nosníku podvozku.
Pomocí dvou šroubů M10x30 (s karosářskými a pružnými podložkami) připevněte v zavazadlovém prostoru držáky „1“ a „4“ k otvorům „A“.
Pomocí jednoho šroubu M10x45 (s karosářskými a pružnými podložkami) připevněte držáky „1“ a „2“ na levé straně k otvoru „B“.
Pomocí jednoho šroubu M10x45 (se závěrnou a pružnou podložkou a s výztuhou „6“) připevněte držáky „3“ a „4“ na pravé straně zavazadlového prostoru k otvoru „B“.
Pomocí jednoho šroubu M10x30 (se závěrnou a pružnou podložkou a maticí) připevněte skrz pravý nosník podvozku montážní pásek „7“ k otvoru „C“.
8. Pomocí čtyř šroubů M12x50 (s pružnými a závěrnými podložkami a maticemi) připevněte příčník „8“ k otvorům „D“. V případě potřeby použijte k vyplnění prostoru mezi příčníkem „8“ a držákem „3“ vyrovnávací plechy „9“ (tloušťka 1 mm) a „10“ (tloušťka 2 mm).
9. Naneste tmel do zářezu v těsnící hmotě.
10. Vraťte na místo všechny součásti uvedené v bodech 2, 3, 4 a 5.
11. Pomocí dvou šroubů M12x70 (s pružnými podložkami a maticemi) připevněte k otvorům „E“ kulový čep a držák na zásuvku.
12. Tažné zařízení zabezpečit, všechny šrouby. Hodnoty točivého momentu: M10 - 46Nm M12 - 79Nm
13. Po ujetí zhruba 1000 km dotáhnout všechny šrouby a matice na výše uvedené hodnoty točivého momentu.
14. Firma Bosal nenes zodpovědnost za jakoukoliv závadu na výrobku způsobenou nesprávným zacházením na straně uživatele nebo osoby za kterou je zodpovědný.

bosal