









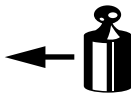

<ul style="list-style-type: none"> NL Montagehandleiding D Montageanleitung GB Fitting instruction F Instruction de montage E Instrucciones de montaje DK Montagevejledning N Monteringsveiledning S Monteringshandledning FIN Asennusohje I Istruzioni di montaggio CZ Návod k montáži PL Instrukcja montażu H Szerelési utasítás 	Partnr.: 033061 - PEUGEOT 206 <i>Hatchback XS</i> ⌚ 1998 - 03/2003 - PEUGEOT 206 <i>Hatchback</i> → No.PR.09639 <i>(incl. Cabrio, GTi, XS, 16V, 206CC)</i> ⌚ 04/2003 - - PEUGEOT 206 + ⌚ 04/2009 - Ball code: 38.380-2228	 EC 94/20 e4 00-2331	 1600 kg	 1100 kg	 50kg	D waarde value Wert valeur 6,39 kN	 (c) BOSAL Plant 34 Date: 01-12-2009 Rev. nr. 02
	Type number: 033061						

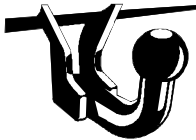
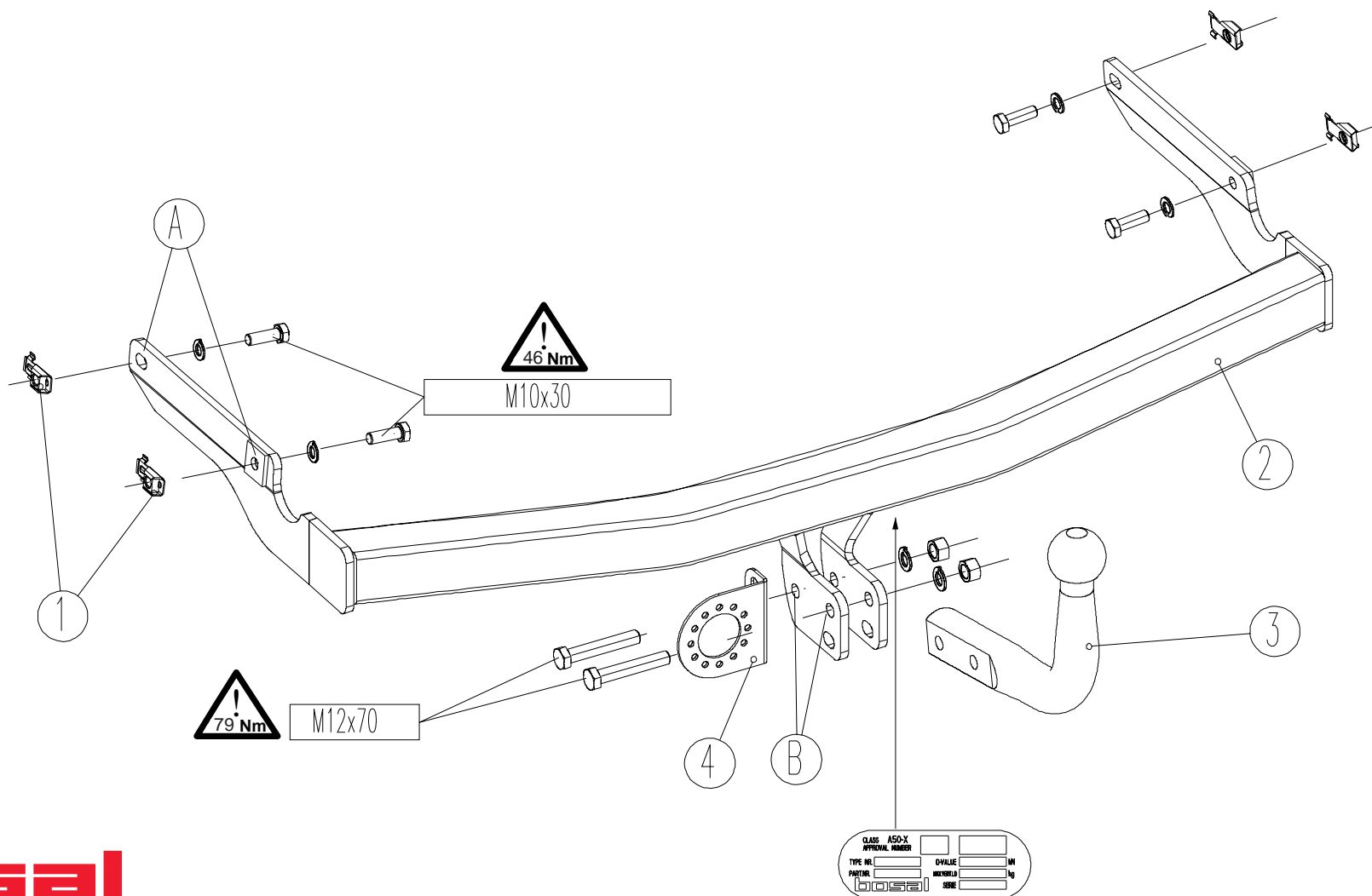
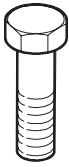

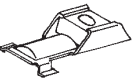
Meegeleverde onderdelen	Medfølgende komponenter	Componenti forniti a corredo
Mitgelieferte Befestigungsteile	Vedlagt festemateriell	Dodané upevňovací díly
Provided parts	Medföljande komponenter	Dostarczone części wymienn
Materiel de fixation joint	Mukana tulevat osat	Általunk biztosított alkatrészek
Piezas incluidas		

bolt	size	Quality	Quantity	Spanner
	M10x30	8.8	4	17
	M12x70	8.8	2	19

	2x M12
	4x A10 2x A12
	4x M10

	
	

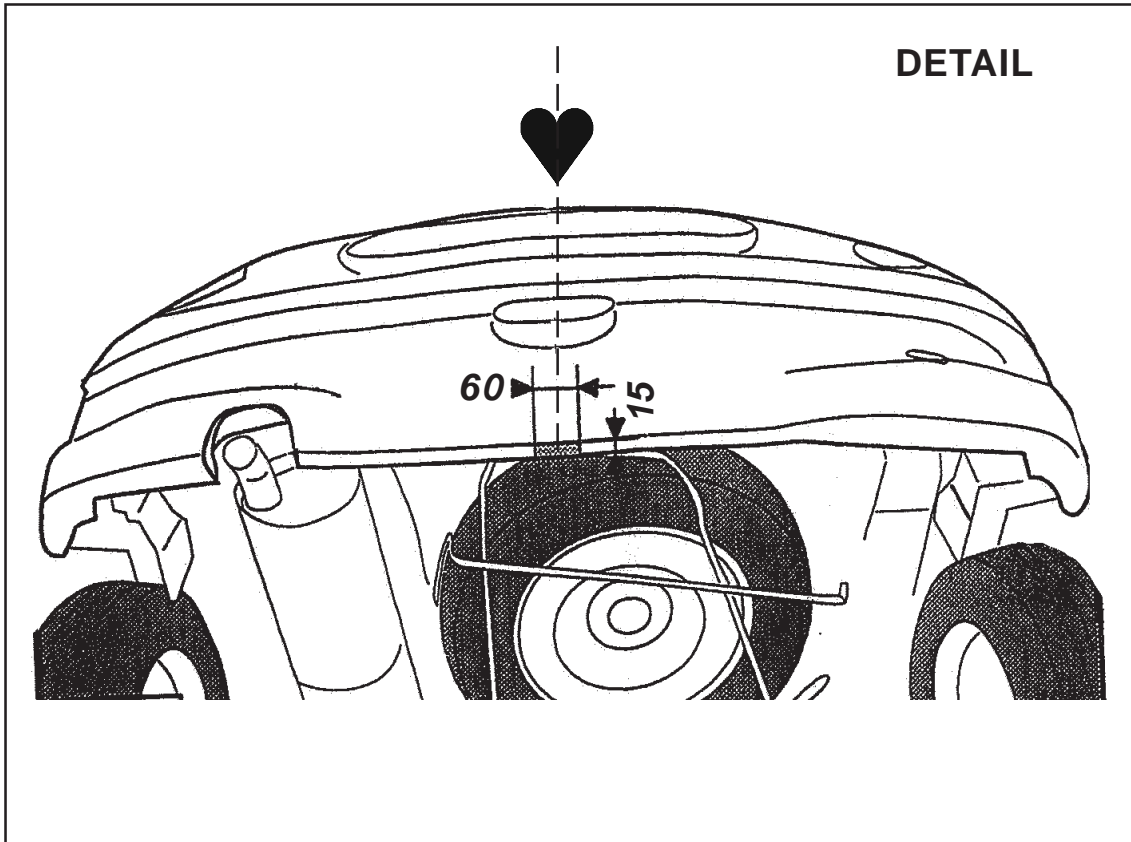

- (NL) De tussenruimte conform supplement VII, afbeelding 30 van de richtlijn 94/20/EG moet in acht worden genomen.
- (D) Der Freiraum nach Anhang VII, Abbildung 30 der Richtlinie 94/20/EG ist zu gewährleisten.
- (GB) The clearance specified in appendix VII, diagram 30 of guideline 94/20/EC must be guaranteed.
- (F) La zone de dégagement doit être garantie conformément à l'annexe VII, illustration 30 de la directive 94/20/CE.
- (E) Debe garantizarse el espacio libre, conforme al anexo VII, figura 30 de la directiva comunitaria CE/94/20.
- (DK) Frirummet skal overholdes iht. bilag VII, fig. 30 i direktiv 94/20/EU.
- (N) Frirommet etter tillegg VII, figur 30 i direktiv 94/20/EEC skal overholdes.
- (S) Spelrummet enligt bilaga VII, figur 30 i riktlinje 94/20/EG skall garanteras.
- (FIN) Vapaa tila on taattava direktiivin 94/20/EY liitteessä VII, kuvan 30 mukaisesti.
- (I) Deve essere garantito lo spazio libero secondo l'allegato VII, figura 30 della direttiva 94/20/CE.
- (CZ) Volný prostor ve smyslu Přílohy VII, obr. 30 Směrnice č. 94/20/ES musí být zaručen.
- (PL) Należy zagwarantować wolną wysokość określoną na rysunku nr 30 dyrektywy 94/20/WE zawartej w załączniku nr VII.
- (H) A 94/20/EK irányelv VII. mellékletében, a 30. ábrán a vonógömb elhelyezése számára előírt szabad tér-adatokat biztosítani kell.

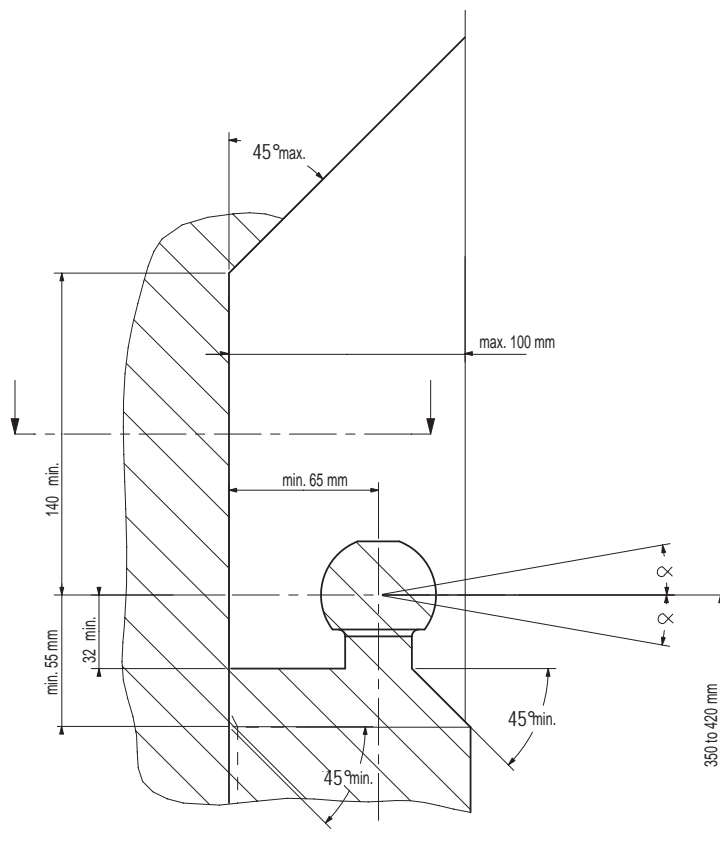

(NL) bij toelaatbaar totaal gewicht van het voertuig
 (D) bei zulässigem Gesamtgewicht des Fahrzeuges
 (GB) at laden weight of the vehicle
 (F) pour poids total en charge autorisé du véhicule
 (E) con peso total autorizado del vehículo
 (DK) ved tilladt samlet vægt for køretøjet
 (N) ved kjørteøyets tillatte totalvekt
 (S) vid fordonets tillåtna totalvikt
 (FIN) ajoneuvon suurimmalla sallitulla kokonaispainolla
 (I) per un peso complessivo ammesso del veicolo
 (CZ) při celkové přípustné hmotnosti vozidla
 (PL) w przypadku największej dozwolonej masy całkowitej
 (H) rakománnyal terhelhet járműsúly esetén.

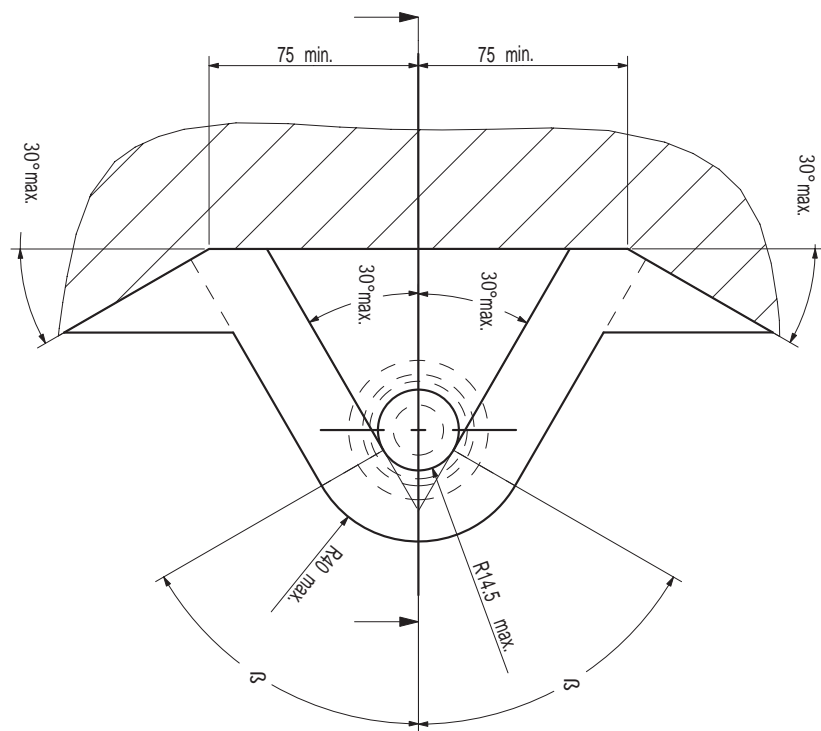

- NL** Voor het rijden met aanhangwagens zijn de specificaties van de voertuigfabrikant m.b.t. aanhangwagengewicht en kogeldruk bindend. Raadpleeg uw dealer voor de max. massa die uw wagen mag trekken, hierbij mogen echter de specificaties van de trekhaak niet worden overschreden.

Formule t.b.v. bepaling van de D-waarde:

$$\frac{\text{max. aanhangwagengewicht (kg)} \times \text{max. voertuiggewicht (kg)} \times 9,81}{\text{max. aanhangwagengewicht (kg)} + \text{max. voertuiggewicht (kg)} \times 1000} = D \text{ (kN)}$$

De door de voertuigfabrikant standaard toegestane bevestigingspunten zijn aangehouden.

Nationale richtlijnen betreffende de montagegoedkeuring moeten in acht worden genomen.

Deze montage- en gebruikshandleiding dient aan de voertuigdocumenten te worden toegevoegd.

Bosal kan niet aansprakelijk worden gesteld voor enig gebrek in het produkt zoals veroorzaakt door de schuld of door welk onoordeelkundig gebruik ook van de gebruiker of een persoon voor wie hij aansprakelijk is (art. 185, lid 2 N.B.W.).

Al onze producten worden gecontroleerd op compleetheid middels een weegcontrole systeem. Reclamaties met betrekking tot ontbrekende delen kunnen alleen geaccepteerd worden indien deze gewichtscntrole sticker kan worden getoond.

Het is noodzakelijk om na ca. 1000 km gebruik de boutverbindingen na te trekken (volgens gegeven aanhaalmomenten).

- D** Für den Fahrbetrieb sind die Angaben des Fahrzeugherstellers bzgl. Anhängelast und Stützlast maßgebend. Bei dem auf Seite 1 genannten Gesamtgewicht und der Anhängelast handelt es sich um Beispiele. Die maximale Anhängelast ihres Fahrzeuges können Sie im Fahrzeugschein oder im Benutzerhandbuch nachlesen, die Werte der Anhängervorrichtung dürfen nicht überschritten werden.

Formel für D-Wert Ermittlung:

$$\frac{\text{Max. Anhängelast (kg)} \times \text{Zul. Kfz.-Gesamtgewicht (kg)} \times 9,81}{\text{Max. Anhängelast (kg)} + \text{Zul. Kfz.-Gesamtgewicht (kg)} \times 1000} = D \text{ (kN)}$$

Die vom Fahrzeughersteller serienmäßig genehmigten Befestigungspunkte sind eingehalten.

Nationale Richtlinien über die Anbauabnahmen sind zu beachten.

Diese Montage- und Betriebsanleitung ist den Kfz.-Papieren beizufügen.

Für einen Mangel am Produkt, der durch den Fahrzeughalter oder eine andere Person aufgrund unsachgemäßer Benutzung verursacht wurde, übernimmt Bosal keine Haftung. (art. 185 lid 2 N.B.W.)

Bei der Auslieferung wird jedes unserer Produkte mit einem Gewichtskontrollsystem überprüft. Im Falle fehlender Teile können wir der Bitte nach Nachlieferung nur entsprechen, wenn auch der Aufkleber, der die Gewichtskontrolle bestätigt, mit eingesandt wird.

Nach ca. 1000 km die Bolzenverbindungen, wie angegeben, nachziehen.

- GB** The vehicle manufacturer's specifications regarding trailer load and nose weight are decisive for driving. For the max. trailer weight of your car please refer to the owner's manual or your car homologation documents, the values specified for the towing hitch must not be exceeded.

Formula for D-Value:

$$\frac{\text{Max. trailerweight (kg)} \times \text{Max. permissible weight towing vehicle (kg)} \times 9,81}{\text{Max. trailerweight (kg)} + \text{Max. permissible weight towing vehicle (kg)} \times 1000} = D \text{ (kN)}$$

The fixing points specified as standard must be observed.

National guidelines concerning official approval of accessories must be observed.

These installation and operating instructions must be enclosed with the vehicle papers.

Bosal cannot be held responsible for any defects in the product caused by fault or by any injudicious use whatever of the user or a person he is liable for. (sect. 185, art. 2 N.B.W.)

All our products are controlled upon dispatch with a weight control system. In the case of missing parts we can only accept a request of replacement with the weight control sticker.

After about 1000 km use, re-tighten the bolts and nuts to the specified torque.

- F** Les instructions du producteur concernant le chargement de la remorque et le poids sur la boule sont applicables du point de vue des caractéristiques de circulation. Voir le poids maximum de la remorque tractable par la voiture dans le manuel ou dans le permis de type de la voiture; les valeurs définies pour l'attelage ne doivent pas être dépassées.

Formule pour le calcul de la valeur D:

$$\frac{\text{Poids max. de remorque (kg)} \times \text{Max. poids permissible du véhicule tracteur (kg)} \times 9,81}{\text{Poids max. de remorque (kg)} + \text{Max. poids permissible du véhicule tracteur (kg)} \times 1000} = D \text{ (kN)}$$

Les points de fixations définis comme homologués doivent être observés.

Les recommandations nationales concernant l'approbation officielle des accessoires doivent être prises en considération.

Ces instructions de montage et d'opération doivent être jointes aux documents du véhicule.

Bosal décline toute responsabilité concernant des défauts éventuels de cet attelage qui seraient causés par une mauvaise utilisation. Seul l'utilisateur est responsable.

Lors de la livraison, nous contrôlons tous nos produits par pesage de l'attelage. Dans le cas de pièce manquante, nous ne pouvons accepter une demande de supplément qu'avec l'étiquette certifiant le contrôle du poids.

Il est conseillé de vérifier le serrage de toute la boulonnerie après 1000 Km de traction.

- E** En movimiento es necesario cumplir la reglamentación indicada por el fabricante del vehículo, referente a la carga del coche de remolque que puede remolcar el vehículo, se puede ver en el manual o en la licencia del automóvil; el valor prescrito referente al gancho de remolque no se debe superar.

Fórmula para el cálculo del valor D:

$$\frac{\text{Peso máximo del coche del remolque (Kg)} \times \text{Peso máximo permitido del vehículo remolcador (Kg)}}{\text{Peso máximo del coche del remolque (Kg)} + \text{Peso máximo permitido del vehículo remolcador (Kg)}} \times \frac{9,81}{1000} = D \text{ (kN)}$$

Hay que tener en cuenta las prescripciones de los puntos de fijación estandarizado determinado.

Hay que tener en cuenta las directivas nacionales referentes a la autorización oficial de los accesorios.

A las instrucciones de instalación y de funcionamiento hay que adjuntarlo a los papeles del vehículo.

Bosal no asume responsabilidad de ningún tipo por defectos en el producto causados por o debidos a un uso imprudente, tanto por parte del usuario como de cualquier persona bajo su responsabilidad (art. 185, párrafo 2 N.B.W. (Código Civil Holandés)).

En el transporte controlamos todos nuestros productos en un sistema de control de peso.

En el caso de accesorios faltantes el pedido referente a su reemplazo sólo lo podemos aceptar conjunto con la presentación de la etiqueta adhesiva certificante del control de peso.

Cada 1000 km de uso es necesario comprobar las conexiones del perno (según los pares de apriete dados).

- DK** For kørsel med anhænger gælder fabrikkens forskrifter vedr. belastning af vognen og vægten af anhængereren.
Se fabrikkens vejledning for den højst tilladte vægt af anhængereren; de angivne værdier for trækkrogeren må ikke overskrides.

Formel for beregning af D-værdien:

$$\frac{\text{Max. anhängervægt (kg)} \times \text{max. tilladte vægt af trækkøretøjet (kg)}}{\text{Max. anhängervægt (kg)} + \text{max. tilladte vægt af trækkøretøjet (kg)}} \times \frac{9,81}{1000} = D \text{ (kN)}$$

De som standard angivne fastgørelsespunkter skal overholdes.

De officielle nationale retningslinier vedr. tilladelser skal overholdes.

Disse monterings- og driftsinstruktioner skal vedlægges køretøjets officielle dokumenter.

Bosal kan ikke gøres ansvarlig for mangler ved produktet, der er opstået som følge af skyld eller ukyndig anvendelse af brugeren eller en person, som han er ansvarlig for (§ 185, stk. 2 N.B.W. (hollandsk privatret)).

Ved levering kontrollerer vi alle vores produkter med vægtkontrollsystem. Rekvirering af manglende reservedele kan kun accepteres ved fremvisning af kontrolbilletten fra vægtkontrollsystemet.

Det er nødvendigt at efterspænde møtrikkerne efter ca. 1000 km.

- N** Kjøretøyfabrikantens spesifikasjoner om tilhengerlast og kuletrykket er avgjørende for kjøreegenskapene. Du kan finne informasjon om bilens maksimale tilhengervekt i bilens håndbok eller vognkort, verdi ene angitt for tilhengerfestet skal allikevel ikke overskrides.

Formel for D-verdien:

$$\frac{\text{Maks tilhengervekt (kg)} \times \text{Maks. tillatt vekt for slepebilen (kg)}}{\text{Maks tilhengervekt (kg)} + \text{Maks. tillatt vekt for slepebilen (kg)}} \times \frac{9,81}{1000} = D \text{ (kN)}$$

Det skal tas hensyn til festepunktene angitt som standard.

Det skal tas hensyn til nasjonale retningslinjer som gjelder offisiell godkjenning av tilbehør.

Disse monterings- og driftsveiledninger skal vedlegges kjøretøyets dokumentasjon.

Bosal kan ikke stilles ansvarlig for noen mangel ved produktet som kan forårsakes av skjodesløs eller ukyndig bruk. Ansvar er brukerens eget (paragraf185, ledd 2 i den nederlandske sivilrettslige lovboken).

Ved transporten er alle våre produkter kontrollert ved hjelp av vektkontroll-systemet. I tilfelle manglende bestanddeler er erstatningen bare mulig ved framvisning av etiketten som attesterer vektkontrollen.

Det er nødvendig å etterstramme alle bolter etter ca. 1000 km (i henhold til de oppgitte tiltrekningsmomentene).

- S** Föreskrifterna av fordonens tillverkare, angående belastningen av släpvagnen, och vikten av fordonen, är normgivande vid körningen.
Den maximala vikten av släpvagnen, som fordonet har tillåtelse att dra, är befintlig i fordonets bruksanvisning, eller i bilens papper för släpvagn; dom föreskriven värden angående dragkroken får inte överträdas.

Formeln för D-värdens beräkningen:

$$\frac{\text{Max. vikt av släpvagnen (kg)} \times \text{Totalvikt av fordonet (kg)}}{\text{Max. vikt av släpvagnen (kg)} + \text{Totalvikt av fordonet (kg)}} \times \frac{9,81}{1000} = D \text{ (kN)}$$

Dom monteringspunkterna, som är föreskrivna som standard, måste bibehållas.

Dom nationala riktlinjerna, angående officiell tillåtelse av tillbehör, måste bibehållas.

Dessa monterings- och användningsinstruktioner måste bifogas i fordonens dokumenten.

Bosal kan inte ställas till ansvar för fel på produkten som orsakats av användaren eller genom omdömeslöst bruk av produkten av användaren eller en person som han bär ansvar för (art. 185, paragraf 2 i den nederländska civilrättsbalken).

Vid leveransen vi kontrollerar alla våra produkterna med användningen av ett viktkontroll-system. I fall av frånvarande beståndsdelarna, vi har endast råd till att acceptera önskingar om ersättning, om du framvisar etiketten, som intyger förekomsten av viktkontrollen.

Det är nödvändigt att dra åt bultarna igen efter ungefär 1000 km körning (enligt angivna momentangivelser).

FIN Ajo-ominaisuuksien kannalta on noudatettava ajoneuvon valmistajan määräyksiä koskien perävaunun rasitusta ja hinaajan painoa. Katso hinattavan perävaunun enimmäispaino käsikirjasta tai auton rekisteriotteesta; vetokoukkua koskevia arvoja ei saa ylittää.

Laskelma D-määrän määrittelemiseen:

$$\frac{\text{Perävaunun enimmäispaino (kg)} \times \text{Hinaavan ajoneuvon sallittu enimmäispaino (kg)}}{\text{Perävaunun enimmäispaino (kg)} + \text{Hinaavan ajoneuvon sallittu enimmäispaino (kg)}} \times \frac{9,81}{1000} = D \text{ (kN)}$$

Standardina noudatettava määritelyjä kiinnityskohtia.

Asennuksessa on noudatettava virallisia lisävarusteiden asennusta koskevia määräyksiä.

Asennus ja huolto-ohjeet on hyvä tallettaa ajoneuvon asiakirjoihin.

Bosalia ei voida pitää vastuullisena aine- tai henkilövahingoista, jotka johtuvat virheellisestä asennuksesta tai vääränlaisesta käytöstä (artikla 185 kohta 2, NBW).

Toimituksen yhteydessä kaikki tuotteemme tarkistetaan painontarkistusjärjestelmällä. Osien puuttuessa korvauspyyntö otetaan vastaan vain painontarkistuksen todistavan tarran esittämisen jälkeen.

Tuhannen kilometrin jälkeen kiristys on tarkistettava.

I Le specifiche fissate dal costruttore del veicolo in merito al carico massimo rimorchiabile ed al carico verticale sul gancio devono essere rispettate. Per il peso massimo rimorchiabile fare riferimento al documento di omologazione o al libretto d'uso e manutenzione del veicolo trainante, e comunque non può essere superiore al valore di prova (valore D, in kN) del dispositivo di traino.

Formula per il calcolo del valore D:

$$\frac{\text{peso massimo rimorchio (kg)} \times \text{peso massimo permesso veicolo rimorchiatore (kg)}}{\text{peso massimo rimorchio (kg)} + \text{peso massimo permesso veicolo rimorchiatore (kg)}} \times \frac{9,81}{1000} = D \text{ (kN)}$$

Le prescrizioni sui punti di fissaggio definiti dal costruttore del veicolo sono rispettate.

Le norme nazionali per l'omologazione dei dispositivi di traino montati sui veicoli debbono essere rispettate.

Le istruzioni di montaggio e di utilizzo del dispositivo di traino devono essere allegate ai documenti del veicolo.

La Bosal declina ogni responsabilità per errato o imperfetto montaggio del dispositivo di traino, come pure per uso errato o improprio dello stesso.

Tutti i nostri prodotti sono controllati al momento della spedizione con un sistema di controllo peso. In caso di parti mancanti si accettano richieste di sostituzione esclusivamente con l'etichetta di controllo peso.

Verificare il serraggio di tutti i bulloni dopo i primi 1000 Km. di traino.

CZ Předpisy výrobce vozidla jsou směrodatné z hlediska zatížení přívěsu a zatížení na kouli závěsného zařízení s připojeným přívěsem během jízdního provozu. Maximální hmotnost přívěsu vašeho vozidla najdete v pokynech pro údržbu nebo v provozním povolení vašeho vozidla, hodnoty předepsané pro tažný hák se nesmí přesáhnout.

Vzorec pro výpočet hodnoty D:

$$\frac{\text{Max. hmotnost přívěsu (kg)} \times \text{Max. přípustná celková hmotnost vozidla (kg)}}{\text{Max. hmotnost přívěsu (kg)} + \text{Max. přípustná celková hmotnost vozidla (kg)}} \times \frac{9,81}{1000} = D \text{ (kN)}$$

Standardně předepsané body zakotvení se musí dodržet.

Musí se dodržet předpisy daného národního řízení ohledně úředního povolení doplňků.

Tyto předpisy instalace a provozu musí být v každém případě připojené k dokumentům vozidla.

Firma Bosal nenes zodpovědnost za jakoukoliv závadu na výrobku způsobenou nesprávným zacházením ze strany uživatele nebo další zodpovědné osoby.

Při dodávce jsou všechny naše výrobky kontrolované systémem pro kontrolu váhy. V případě doplnění chybějícího náhradního dílu žádost na dodávku máme možnost přijmout pouze po prokázání nálepky o potvrzení kontroly váhy.

Po ujetí zhruba 1000 km dotáhnout všechny šrouby a matice na výše uvedené hodnoty utahovacího momentu.

PL Przepisy producenta pojazdu dotyczące obciążenia przyczepy i nacisku przenoszonego przez dyszel przyczepy są miarodajne pod względem warunków jazdy. Zobacz maksymalny ciężar holowniczy pojazdu w książeczce samochodu lub dowodzie rejestracyjnym pojazdu. Nie może on przekroczyć przypisaných do haka holowniczego wartości.

Wzór obliczania wartości D:

$$\frac{\text{Maks. ciężar przyczepy (kg)} \times \text{największa dozwolona masa całkowita pojazdu holującego (kg)}}{\text{Maks. ciężar przyczepy (kg)} + \text{największa dozwolona masa całkowita pojazdu holującego (kg)}} \times \frac{9,81}{1000} = D \text{ (kN)}$$

Należy zachować standardowo przypisane punkty mocowania.

Należy przestrzegać krajowych norm w zakresie pozwoleń na akcesoria.

Niniejszą instrukcję montażu należy dołączyć do dokumentów pojazdu.

Bosal nie bierze na siebie odpowiedzialności za uszkodzenia powstałe w wyniku nieodpowiedniego użytkowania przez użytkownika lub osoby podlegającej pod użytkownikowi (art.185 lid N.B.W.)

Podczas transportu wszystkie produkty sprawdzamy za pomocą systemu kontroli ciężaru. Prośby dotyczące uzupełnienia brakujących części przyjmujemy za okazaniem winiety potwierdzającej kontrolę ciężaru.

Po przejechaniu około 1000 km należy ponownie dokręcić śruby i nakrętki odpowiednim momentem.

- (H) A jármű gyártója által a vontatásra, és a függőleges terhelésre vonatkozóan közölt specifikációnak a jármű menettulajdonságai szempontjából döntő jelentősége van.
A gépkocsijához kapcsolható utánfutó maximális súlyát illetően lapozza fel az autó felhasználói kézikönyvét, illetve típusengedélyét.
A vontatószerkezetre megadott értékeket nem szabad túllépni.

A D-érték számításához használt képlet:

$$\frac{\text{Az utánfutó max. súlya (kg)} \times \text{a vontató jármű megengedett maximális súlya (kg)} \times 9,81}{\text{Az utánfutó max. súlya (kg)} + \text{a vontató jármű megengedett maximális súlya (kg)} \times 1000} = D \text{ (kN)}$$

A szabványosként meghatározott rögzítési pontoktól eltérni nem lehet.

A tartozékok hatósági jóváhagyására vonatkozó nemzeti irányelveket be kell tartani.

A jelen szerelési és üzemeltetési utasítást csatolni kell a jármű okmányaihoz.

A BOSAL semmiféle felelősséget nem vállal a termék meghibásodásáért, ha az akár a felhasználó, akár más személy hibájából illetve a termék nem rendeltetésszerű használata folytán következik be.

Feladás után valamennyi termékünket súlyellenőrző rendszerrel állítjuk be. Hiányzó alkatrész esetén, csak a súlyellenőrző megtörténtét igazoló matrica ellenében áll módunkban eleget tenni a pótlásra vonatkozó kérésnek.

A csavarokat és a csavaranyákat 1000 kilométerenként, újra kell húzni a megadott nyomatékértékkel.

- (H) **FONTOS: A VONÓRÚD VONÓGÖMBJE TAKARJA A KÖDLÁMPÁT. EZ AZT JELENTI, HOGY A VONÓGÖMBÖT EL KELL TÁVOLÍTANI, HA A VONÓGÖMB HASZNÁLATON KÍVÜL VAN.**

033061 SZERELÉSI ÚTMUTATÓ

1. Csomagolja ki a vonóhorogot és ellenőrizze a tartalmát, összevetve az alkatrészlistával. Szükség esetén távolítsa el az alsó tömítést a vonóhorog rögzítési pontjairól.
2. Készítsen egy bemetszést a lökhárító alján a rajz szerint. Nem szükséges a lökhárító eltávolítása.
3. Távolítsa el a pótkereket.
4. Lazítsa meg a kipufogó hangtompítójának gumigyűrűit.
5. Távolítsa el a kipufogó hangtompítójának hővédő lemezét, ha van ilyen.
6. Távolítsa el a lökhárítótartók csavaranyáit és hajtsa le a tartókat.
7. Helyezzen 2 db „1”-es M10-es kosaras anyát a bal- és jobboldali alváztartókba.
8. Helyezze a „2”-es vonóhorogtestet az alváztartók közé és szerelje fel őket az „A” furatokhoz 4 db M10x30-as csavart és 4 db rugós alátéteket használva.
9. Húzza fixre a vonóhorog testet. Használja az 1. oldalon feltüntetett meghúzó nyomatékokat.
10. Tegye vissza a lökhárítótartókat.
11. Tegye vissza a hővédő lemezt.
12. Ha a hővédő lemez hozzár a kipufogó hangtompítójához, óvatosan hajtsa meg vagy mozgassa a hővédő lemezt, úgy, hogy egy 2 mm-es szabad mozgástér jöjjön létre.
13. Tegye vissza a kipufogó hangtompítójának gumigyűrűit és a pótkereket.
14. Szerelje fel a vonógömböt „3” és a dugaljtartó lemezt „4” az „B” furatokhoz 2 db M12x70 csavart, rugós alátéteket és anyákat használva.
15. Húzza fixre a vonógömböt. Használja az 1. oldalon feltüntetett meghúzó nyomatékokat.

- (NL) **BELANGRIJK: DE KOGEL VAN DE TREKHAAK DEKT HET MISTLICHT AF. VERWIJDER DAAROM DE KOGEL ALS U DE TREKHAAK NIET GEBRUIKT.**

033061 MONTAGEHANDLEIDING

1. Meegeleverde onderdelen en bevestigingsmaterialen van de trekhaak verwijderen. Eventueel aanwezige kit ter plaatse van de bevestigingspunten verwijderen.
2. Maak een uitsparing in de onderzijde van de bumper volgens detail. De bumper hoeft hiervoor niet gedemonteerd te worden.
3. Verwijder het reservewiel.
4. Maak de rubberringen van de uitlaatdemper los.
5. Verwijder, indien aanwezig, het hitteschild van de uitlaatdemper.
6. Verwijder de moeren van de bumpersteunen en klap deze steunen vervolgens naar beneden.
7. Plaats 2 kooimoeren M10 „1” in de linker- en rechterchassisbalk.
8. Plaats onderhaak „2” tussen de chassisbalken en bevestig deze met 4 bouten M10x30 en 4 veerringen t.p.v. de gaten „A”.
9. Zet de trekhaak vast. Hanteer hierbij de aanhaalmomenten zoals aangegeven op pagina 1.
10. Maak de bumpersteunen vast.
11. Herplaats het hitteschild.
12. Indien het hitteschild met de uitlaatdemper in contact komt, dient u het schild zodanig te verschuiven of voorzichtig te buigen dat er een speling van 2 mm ontstaat.
13. Herplaats de rubberringen van de uitlaatdemper en het reservewiel.
14. Monteer kogel „3” incl. stekkerdoosplaat „4” met 2 bouten M12x70, veerringen en moeren t.p.v. de gaten „B”.
15. Zet de kogel vast. Hanteer hierbij de aanhaalmomenten zoals aangegeven op pagina 1.

- (D) **ACHTUNG: DIE KUGEL DER ANHÄNGEVORRICHTUNG DECKT DIE NEBELSCHLURLEUCHTE AB. DIE KUGEL ABNEHMEN WENN DAS FAHRZEUG OHNE ANHÄNGER BETRIEBEN WIRD.**

033061 MONTAGEANLEITUNG

1. Die Anhängervorrichtung auspacken und die Befestigungsteile auf Vollständigkeit überprüfen. Im Bereich der Befestigungspunkte den Unterbodenschutz entfernen.
2. Einen Ausschnitt, gemäß Detail, an der Unterseite des Stoßfängers vornehmen. Der Stoßfänger wird dazu nicht demontiert.
3. Das Reserverad entfernen.
4. Die Gummiringe des Schalldämpfers lösen.
5. Falls nötig, das Hitzeschild des Schalldämpfers entfernen.
6. Die Muttern der Stoßfängerstützen entfernen und die Stoßfängerstützen nach unten klappen.
7. Zwei Käfigmutter M10 „1” in den linken und rechten Chassisrahmen legen.
8. Den Querträger „2” zwischen die Chassisrahmen legen und mit 4 Schrauben M10x30 und 4 Federringen an die Löcher „A” montieren.
9. Die Anhängervorrichtung festziehen. Handhaben Sie hierbei die Anzugsmomente gemäß Seite 1.
10. Die Stoßfängerstützen wieder montieren.
11. Das Hitzeschild wieder montieren.
12. Biegen Sie das Hitzeschild vorsichtig um oder verschieben Sie es falls es den Schalldämpfer berührt. Der Abstand zwischen Schalldämpfer und Hitzeschild sollte 2mm betragen.
13. Die Gummiringe des Schalldämpfers und das Reserverad wieder montieren.
14. Die Kugel „3” und Steckdosenhalterplatte „4” mit 2 Schrauben M12x70, Federringen und Muttern an die Löcher „B” montieren.
15. Die Kugel festziehen. Handhaben Sie hierbei die Anzugsmomente gemäß Seite 1. 7(10)

(GB) IMPORTANT: THE BALL OF THE TOWBAR COVERS THE MIST LAMP. THIS MEANS THAT THE BALL MUST BE REMOVED IF THE TOWBAR IS NOT IN USE.

033061 FITTING INSTRUCTIONS

1. Unpack the towing bracket and check its contents against the parts list. If necessary, remove the underseal from around the fitting points of the luggage compartment/frame members.
2. Make a recess at the lower-side of the bumper according the detail. It is not necessary to remove the bumper.
3. Remove the spare wheel.
4. Loosen the rubber rings of the exhaust damper.
5. Remove, if present, the heatshield of the exhaust damper.
6. Remove the nuts of the bumper supports and fold the supports down.
7. Place 2 cage nuts M10 "1" in the LH and RH frame members.
8. Place crossbar "2" between the frame members and mount them using 4 bolts M10x30 and 4 spring washers at the holes "A".
9. Attach the towbar. Use the tightening tolerances as shown on page 1.
10. Replace the bumper supports.
11. Replace the heat shield.
12. If the heat shield touches the exhaust damper, carefully bend or move the heat shield in such way that play of 2 mm is created.
13. Replace the rubber rings of the exhaust damper and the spare wheel.
14. Mount ball "3" including socketplate "4" using 2 M12x70 bolts, spring washers and nuts at the holes "B".
15. Attach the ball. Use the tightening tolerances as shown on page 1.

(F) ATTENTION: LA BOULE DE L'ATTELAGE DEVRA ÊTRE DÉMONTÉE APRÈS UTILISATION CAR ELL MASQUE LE FEU ANTIBROUILLARD.

033061 DESCRIPTION DU MONTAGE

1. Séparer les différents éléments d'attelage. Enlever le mastic de protection autour des points de fixation.
2. Faire une découpe au dessous le pare-chocs suivant le détail. Il n'est pas nécessaire de démonter le pare-chocs.
3. Enlever le logement de roue de secours.
4. Défaire les caoutchoucs de la suspension d'échappement.
5. Enlever, s'il est existant, l'écran thermique du silencieux d'échappement.
6. Enlever les écrous des supports du pare-chocs et rabattre les supports vers le bas.
7. Placer deux écrous cage M10 "1" dans les longerons du châssis (à gauche et à droite).
8. Placer la traverse "2" entre les longerons du châssis et monter à l'aide des 4 boulons M10x30 et 4 rondelles grower au niveau des trous "A".
9. Fixer l'attelage. Utiliser les couples de serrage conformément à la page 1.
10. Rémonter les supports du pare-chocs.
11. Rémonter l'écran thermique.
12. En cas de contact entre l'écran thermique et le silencieux d'échappement, déformer ou glisser légèrement l'écran thermique pour générer un jeu de 2 mm.
13. Remettre les caoutchoucs de la suspension d'échappement et le logement de roue de secours.
14. Monter la boule "3" et le support de prise "4" au niveau des trous "B" à l'aide des 2 boulons M12x70, des rondelles grower et des écrous.
15. Fixer la boule. Utiliser les couples de serrage conformément à la page 1.

(E) IMPORTANTE: LA BOLA DEL GANCHO CUBRE EL FARO ANTINEBLA. POR ESO, RETIRAR LA BOLA CUANDO NO UTILIZA EL GANCHO.

033061 INSTRUCCIONES DE MONTAJE

1. Sacar las piezas y el material de sujeción incluidos en el gancho de remolque. Si procede, retirar el pegamento existente en los puntos de sujeción.
2. Efectuar un vaciado en la parte inferior del parachoques según el detalle. Para ello, no hace falta desmontar el parachoques.
3. Retirar la rueda de repuesto.
4. Soltar los anillos de goma del silenciador del tubo de escape.
5. Retirar, si existe, la pantalla térmica del silenciador del tubo de escape.
6. Retirar las tuercas de los soportes del parachoques y a continuación plegar estos últimos hacia abajo.
7. Colocar 2 tuercas cautivas M10 "1" en los largueros del chasis a la izquierda y derecha.
8. Colocar el gancho inferior "2" entre los largueros del chasis y montarlo en los orificios "A" por medio de 4 pernos M10x30 y 4 aros elásticos.
9. Fijar el gancho de remolque. Aplicar para eso los pares de apriete según la página 1
10. Fijar los soportes del parachoques.
11. Volver a colocar la pantalla térmica.
12. Si la pantalla térmica toca el silenciador del tubo de escape, debe torcer o mover con cuidado la pantalla térmica, de modo que se forme un movimiento libre de 2 mm.
13. Fijar de nuevo los anillos de goma del silenciador del tubo de escape y la rueda de repuesto.
14. Montar la bola "3" incluyendo la placa de enchufe "4" con 2 pernos M12x70, aros elásticos y tuercas en los orificios "B".
15. Fijar la bola. Aplicar para eso los pares de apriete según la página 1.

(DK) VIGTIGT: TRÆKKROGENS KUGLE SKJULER TÅGEBAGLYSET. DERFOR SKAL KUGLEN FJERNES, NÅR TRÆKKROGEN IKKE BRUGES.

033061 MONTERINGSVEJLEDNING

1. Fjern de dele og monteringsmaterialer, der sidder på trækkrøgen. Eventuelt kit på fastgørelsespunkterne fjernes.
2. Lav en udsparring på kofangerens underside, som vist på detailtegningen. I den forbindelse behøver kofangeren ikke at blive demonteret.
3. Fjern reservehjulet.
4. Løsn lydpuddens gummiringe.
5. Fjern lydpuddens varmeskjold, såfremt det er monteret.
6. Fjern kofangerbeslagens møtrikker og klap derefter beslagene ned.
7. Anbring 2 burmøtrikker M10 "1" i venstre og højre chassisvinge.
8. Anbring tværvangen "2" mellem chassisvingerne og monter denne med 4 bolte M10x30 og 4 fjederskiver i hullerne "A".
9. Fastgør tværvangen. Følg tilspændingsmomenterne på side 1.
10. Fastgør kofangerbeslagene.
11. Sæt varmeskjoldet tilbage på plads.
12. Hvis varmeskjoldet berører lydpudden, skal skjoldet forskydes eller bøjes forsigtigt således, at der opstår 2 mm spillerum.
13. Sæt lydpuddens gummiringe og reservehjulet tilbage på plads.
14. Monter kuglen "3" inklusive stikdåseplade "4" vha. 2 bolte M12x70, fjederskiver og møtrikker i hullerne "B".
15. Fastgør trækkrøgen. Følg tilspændingsmomenterne på side 1.

**N VIKTIG: KULEN PÅ TILHENGERFESTET DEKKER TIL TÅKELYSET.
FJERN DERFOR TREKKULEN NÅR TILHENGERFESTET IKKE ER I BRUK.**

033061 MONTERINGSANVISNINGER

1. Fjern vedlagte deler og festemateriell fra tilhengerfestet. Fjern eventuelt kitt som måtte befinne seg på festepunktene.
2. Lag en utsparring på undersiden av støtfangeren, som vist på detaljtegningen. Støtfangeren trenger ikke å demonteres for å få til dette.
3. Fjern reservehjulet.
4. Løsne gummiringene ved eksosanleggets bakre demper.
5. Fjern varmeskjoldet ved eksosanleggets bakre demper, hvis dette er montert.
6. Fjern mutrene fra støtfangerstøttene og slå deretter disse ned.
7. Plasser 2 spesialmutre M10 "1" i venstre og høyre understellsbjelke.
8. Plasser underdelen av tilhengerfestet "2" mellom understellsbjelkene og monter dette ved hjelp av 4 skruer M10 x 30 og 4 fjærskiver ved hullene "A".
9. Skru fast tilhengerfestet. Bruk de tiltrekningsmomentene som er oppgitt på side 1.
10. Sett fast støtfangerstøttene.
11. Sett på plass varmeskjoldet igjen.
12. Hvis varmeskjoldet skulle komme i kontakt med demperen, må du forskyve varmeskjoldet eller bøye det forsiktig slik at det blir et mellomrom på 2 mm.
13. Sett på plass eksosanleggets gummiringer og reservehjulet igjen.
14. Monter trekkulen "3" og platen for stikkkontakten "4" ved hjelp av 2 skruer M12 x 70, fjærskiver og mutre.
15. Skru fast kuledelen. Bruk de tiltrekningsmomentene som er oppgitt på side 1.

**S VIKTIGT: DRAGKROKENS KULA SKYMMER DIMLJUSET.
AVLÅGSNA DÄRFÖR KULAN NÄR DRAGKROKEN INTE ANVÄNDS**

033061 MONTERINGSANVISNINGAR.

1. Packa upp monteringsssatsen och kontrollera innehållet mot detaljbeskrivning. Om det behövs tag bort underredsmassa runt monteringspunkterna i bagageutrymmet och under bilen.
2. Skär ut en del ur stötfångarens undersida enligt detaljritningen. Härvid behöver stötfångaren inte demonteras.
3. Avlägsna reservehjulet.
4. Lossa ljuddämparens gummiringar.
5. Avlägsna ljuddämparens varmesköld, om monterad.
6. Avlägsna stötfångarstagens muttrar och fäll dessa stag sedan nedåt.
7. Placera 2 burmuttrar M10 "1" i chassits högra och vänstra balk.
8. Placera underkroken "2" mellan chassibalkarna och montera den med 4 skruvar M10x30 och 4 fjäderbrickor vid hålen "A".
9. Sätt fast dragbalken. Använd härvid åtdragningsmomenten på sidan 1.
10. Sätt fast stötfångarstagen.
11. Sätt tillbaka värmeskölden.
12. Om värmeskölden vidrör ljuddämparen ska den förskjutas eller försiktigt böjas så att det uppstår ett spelrum på 2 mm.
13. Sätt tillbaka ljuddämparens gummiringar och reservehjulet.
14. Montera kulan "3" inkl. kontaktplattan "4" med 2 skruvar M12x70, fjäderbrickor och muttrar vid hålen "B".
15. Sätt fast dragkulan. Använd härvid åtdragningsmomenten på sidan 1.

**FIN TÄRKEÄÄ: VETOKOUKUN KUULA PEITTÄÄ SUMUVALON.
POISTA SIKSI KUULA, JOS ET KÄYTÄ VETOKOUKKUA.**

033061 ASENNUSOHJE

1. Pura vetokoukkupakkaus ja tarkista listasta, että kaikki asennuksessa tarvittavat osat löytyvät. Jos tarpeellista poista alustansuojaus kiinnityskohdista.
2. Tee puskurin alaosaan ulkonema kuvan osoittamalla tavalla. Puskuria ei tarvitse irrottaa sitä varten.
3. Irrota vararengas.
4. Irrota pakoputken äänenvaimentimen kumirenkaat.
5. Irrota pakoputken äänenvaimentimessa mahdollisesti oleva lämpökilpi.
6. Irrota puskurin tukien mutterit ja taita nämä tuet alas.
7. Kiinnitä kaksi pidätinmutteria M10 "1" vasempaan ja oikeaan alustan palkkiin.
8. Aseta alakoukku "2" alustan palkkien väliin ja kiinnitä se neljällä putilla M10x30 ja neljällä jousirenkaalla reikiin "A".
9. Kiinnitä vetokoukku. Käytä sivulla 1 ilmoitettua kiristysmomenttia.
10. Kiinnitä puskurin tuet.
11. Kiinnitä lämpökilpi paikalleen.
12. Mikäli lämpökilpi joutuu kosketuksiin pakoputken äänenvaimentimen kanssa, kilpeä on siirrettävä tai taivutettava varovasti siten, että syntyy 2 mm:n suuruinen liikkumavara.
13. Aseta pakoputken äänenvaimentimen kumirenkaat ja vararengas takaisin paikoilleen.
14. Kiinnitä kuula "3" ja pistorasialevy "4" kahdella putilla M12x70, jousirenkailla ja muttereilla reikiin "B".
15. Kiinnitä vetokuula. Käytä sivulla 1 ilmoitettua kiristysmomenttia.

**I IMPORTANTE: LA SFERA DEL GANCIO DI TRAINO COPRE L'ANTINEBBIA
SMONTARE LA SFERA SE NON SI FA USO DEL GANCIO DI TRAINO.**

033061 ISTRUZIONI DI MONTAGGIO.

1. Aprire l'imballaggio della struttura di traino e controllare il contenuto a fronte dell'elenco componenti.
Se necessario, rimuovere il mastice di protezione intorno ai punti di fissaggio.
2. Praticare un'apertura sul lato inferiore del paraurti, conformemente al disegno. A questo scopo non occorre smontare il paraurti.
3. Smontare la ruota di scorta.
4. Staccare gli anelli di gomma dalla marmitta di scarico.
5. Se presente, togliere lo scudo termico dalla marmitta di scarico.
6. Svitare i dadi dai supporti del paraurti e piegare i supporti verso il basso.
7. Montare 2 dadi a gabbia M10 "1" nei longeroni sinistro e destro.
8. Porre il gancio inferiore "2" fra i longeroni e fissarlo con 4 bulloni M10x30 e 4 rondelle elastiche sui fori "A".
9. Fissare la struttura di traino serrando i bulloni alle coppie di serraggio indicata a pagina 1.
10. Fissare i supporti del paraurti.
11. Montare di nuovo lo scudo termico.
12. Se lo scudo termico viene a contatto con la marmitta di scarico, lo scudo deve essere spostato o piegato con cautela in modo che vi sia un gioco di 2 mm.
13. Montare di nuovo gli anelli di gomma della marmitta di scarico e la ruota di scorta.
14. Montare la sfera "3", compreso il portapresa "4", con 2 bulloni M12x70, le rondelle elastiche ed i dadi sui fori "B".
15. Fissare la sfera di traino, applicando la coppia di serraggio indicata a pagina 1.

CZ POZOR: KULOVÝ ČEP TAŽNÉHO ZAŘÍZENÍ ZACLOŇUJE MLHOVKU. ODSTRANĚTE PROTO KULOVÝ ČEP KDYŽ TAŽNÉ ZAŘÍZENÍ NEPOUŽÍVÁTE.

033061 NÁVOD K MONTÁŽI.

1. Podle přiloženého seznamu zkontrolovat jednotlivé součásti tažného zařízení. Pokud je to nezbytné, odstranit ze styčných bodů v zavazadlovém prostoru ochranný prostředek.
2. Udělejte výřez do spodní strany nárazníku podle ilustrace (detailu). Nárazník za tímto účelem není třeba rozebírat.
3. Odstraňte rezervní kolo.
4. Uvolněte pryžové kroužky tlumiče výfuku.
5. Pokud je přítomen tepelný štít, odstraňte ho od tlumiče výfuku.
6. Odstraňte matice z držáků nárazníku a poté tyto držáky sklopte dolů.
7. Přiložte 2 klecové matice M10 "1" k levému a pravému nosníku podvozku.
8. Umístěte příčník "2" mezi nosníky podvozku a připevněte ho pomocí 4 šroubů M10x30 (se 4 pružnými podložkami) v otvorech "A".
9. Namontujte tažnou tyč. Použijte kroutící momenty uvedené na straně 1.
10. Připevněte držáky nárazníku.
11. Vraťte na místo tepelný štít.
12. Pokud se tepelný štít dotýká tlumiče výfuku, musíte štít posunout nebo opatrně ohnout do takové polohy, aby vznikla vůle 2 mm.
13. Vraťte na místo pryžové kroužky tlumiče výfuku a rezervní kolo.
14. Pomocí 2 šroubů M12x70 (s pružnými podložkami a maticemi) v otvorech "B" namontujte kulový čep "3" a držák na zásuvku "4".
15. Namontujte tažné koule. Použijte kroutící momenty uvedené na straně 1.

PL WAŻNE: ZACZEP KULOWY DRAŻKA HOLOWNICZEGO ZAKRYWA LAMPĘ PRZECIWMGIELNĄ. OZNACZA TO, ŻE ZACZEP KULOWY NALEŻY ZDEMONTOWAĆ, GDY JEST ON POZA UŻYTKIEM.

033061 INSTRUKCJA MONTAŻU

1. Należy rozpakować statyw holowniczy i sprawdzić jego zawartość, porównując z wykazem części. W razie potrzeby należy usunąć osłonę podwozia w okolicy punktów umocowania osłony bagażnika/podwozia.
2. Należy wykonać wycięcie na spodzie zderzaka na podstawie rysunku. Zderzaka nie trzeba zdejmować.
3. Należy zdemontować koło zapasowe.
4. Należy poluzować gumowe zawieszenia tłumika.
5. Należy zdemontować płytę termiczną tłumika, jeśli taka istnieje.
6. Należy usunąć nakrętki wsporników zderzaka i zagiąć wsporniki do dołu.
7. 2 nakrętki klatkowe nr „1” M10 należy umieścić w lewo- i prawostronnym wsporniku podwozia.
8. Blok haka holowniczego nr „2” należy umieścić pomiędzy wspornikami podwozia i zamontować je do otworów „A” za pomocą 4 śrub M10x30 i 4 podkładek sprężystych.
9. Należy umocować drążek holowniczy. Należy stosować momenty wyszczególnione na stronie 1.
10. Zderzak należy zamontować z powrotem.
11. Należy zamontować z powrotem płytę termiczną.
12. Jeśli płyta termiczna dotyka tłumika, należy ją ostrożnie zagiąć lub przesunąć tak, aby powstała wolna przestrzeń wielkości około 2 mm.
13. Należy zamontować z powrotem gumowe zawieszenia tłumika i koło zapasowe.
14. Należy zamontować zaczep kulowy „3” i płytę z gniazdem „4” wtykowym do otworów „B” za pomocą 2 śrub M12x70, sprężystych podkładek i nakrętek.
15. Należy przymocować zaczep kulowy. Należy stosować momenty wyszczególnione na stronie 1.