

- NL Montagehandleiding
- D Montageanleitung
- GB Fitting instruction
- F Instruction de montage
- E Instrucciones de montaje
- DK Montagevejledning
- N Monteringsveiledning
- S Monteringshandledning
- SF Asennusohje
- I Istruzioni di montaggio
- CZ Návod k montáži
- PL Instrukcja montażu

SAAB 9.3 Estate
CADILLAC BLS



TYPE: 033473
AK code: 99.4085-3150



EC 94/20

e4 00-3095



2155 kg

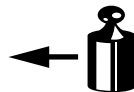

1600 kg



75 kg

D
waarde
value
Wert
valeur

9,01 kN



(c) BOSAL Plant 34

Date: 26-05-2009
Rev. nr. 01

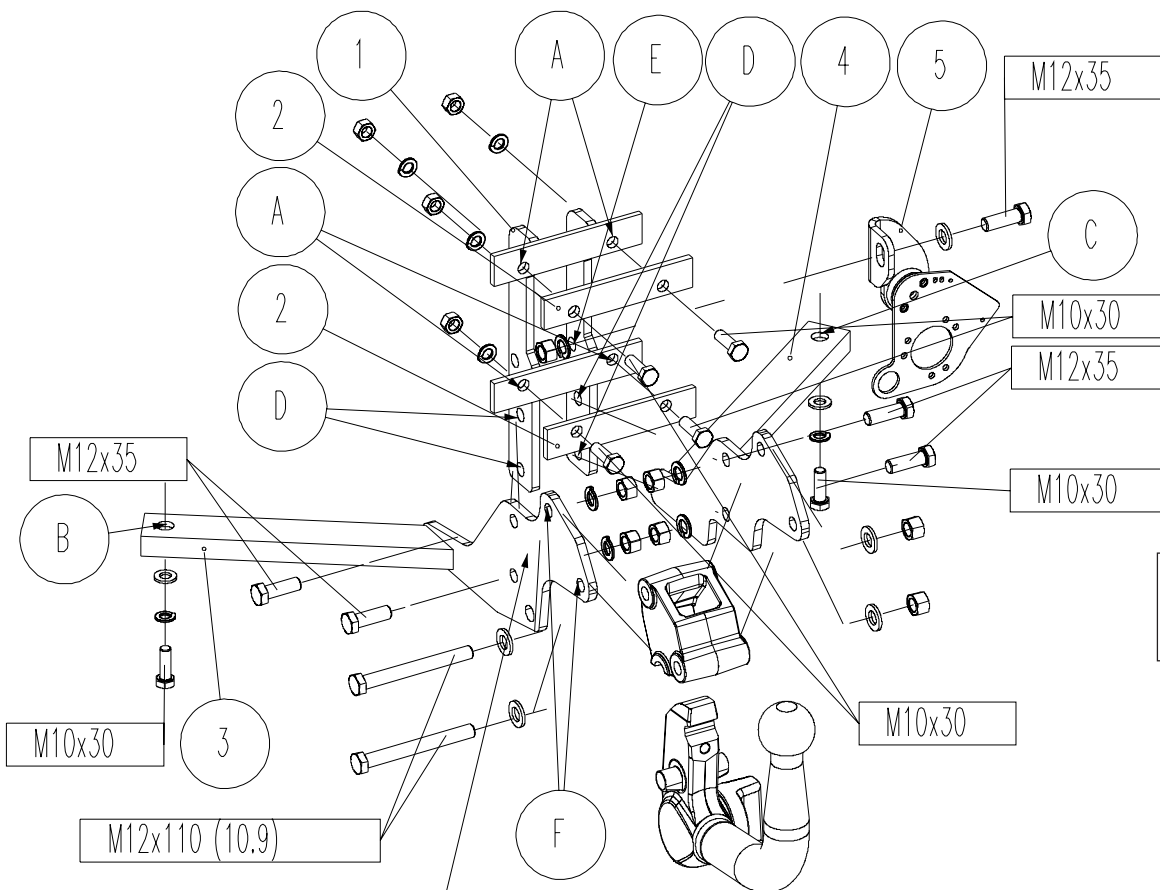

	8.8	10.9	8.8	10.9
M6	9,5 Nm	14 Nm		
M8	23 Nm	34 Nm		
M10	46 Nm	68 Nm		
M12	79 Nm	117 Nm		
M12x100/110				100Nm
M16	195Nm	280Nm		
M10x1,25	49 Nm	72 Nm		
M12x1,25	87 Nm	125Nm		
M12x1,5	83 Nm	122Nm		

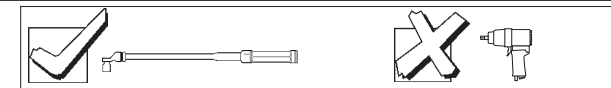

Meegeleverde onderdelen Mitgelieferte Befestigungsteile Provided parts Materiel de fixation joint	Piezas incluidas Medfølgende komponenter Vedlagt festemateriell Medföljande komponenter	Mukana tulevat osat Componenti furniti a corredo Dodane upevňovací díly Dostarczone części wymienne
--	--	--

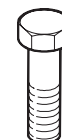

6x M10x30
5x M12x35
2x M12x110(10,9)



4x M10
5x M12



6x M10
5x M12



2x M10
5x M12



2x M12(kl.10)

CLASS ASO-X
APPROVAL NUMBER
TYPE NO.
PART NO.
D-VALUE
MICROFILM
SIGN

- NL** De tussenruimte conform supplement VII, afbeelding 30 van de richtlijn 94/20/EG moet in acht worden genomen.
- D** Der Freiraum nach Anhang VII, Abbildung 30 der Richtlinie 94/20/EG ist zu gewährleisten.
- GB** The clearance specified in appendix VII, diagram 30 of guideline 94/20/EG must be guaranteed.
- F** La zone de dégagement doit être garantie conformément à l'annexe VII, illustration 30 de la directive 94/20/CE.
- E** Debe garantizarse el espacio libre, conforme al anexo VII, figura 30 de la directiva comunitaria CE/94/20.
- DK** Frirommet skal overholdes iht. bilag VII, fig. 30 i direktiv 94/20/EU.
- N** Frirommet etter tillegg VII, figur 30 i direktiv 94/20/EEC skal overholdes.
- S** Spelrummet enligt bilaga VII, figur 30 i riktlinje 94/20/EG skall garanteras.
- SF** Vapaa tila on taattava direktiivin 94/20/EY liitteen VII, kuvan 30 mukaisesti.
- I** Deve essere garantito lo spazio libero secondo l'allegato VII, figura 30 della direttiva 94/20/CE.
- CZ** Volný prostor ve smyslu Přílohy VII, obr. 30 Směrnice č. 94/20/EG musí být zaručen.
- PL** Należy zagwarantować wolną wysokość określoną na rysunku nr 30 dyrektywy 94/20/WE zawartej w załączniku nr VII.

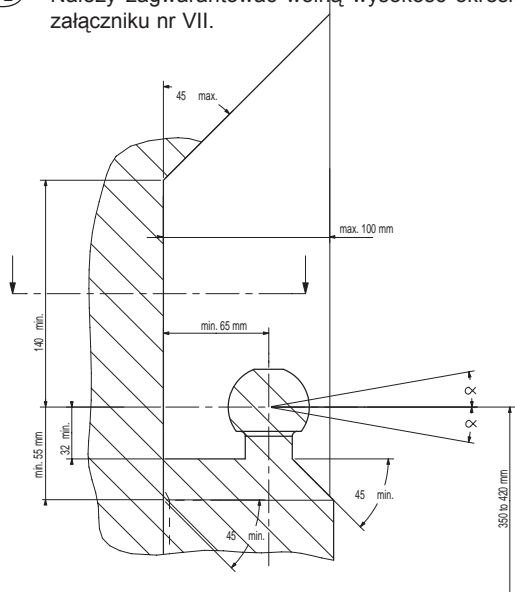

- NL** bij toelaatbaar totaal gewicht van het voertuig
- D** bei zulässigem Gesamtgewicht des Fahrzeuges
- GB** at laden weight of the vehicle
- F** pour poids total en charge autorisé du véhicule
- E** con peso total autorizado del vehículo
- DK** ved tilladt samlet vægt for køretøjet
- N** ved kjøretøyets tillatte totalvekt
- S** vid fordonets tillåtna totalvikt
- SF** ajoneuvon suurimalla sallitulla kokonaispainolla
- I** per un peso complessivo ammesso del veicolo
- CZ** při celkové přípustné hmotnosti vozidla
- PL** w przypadku największej dozwolonej masy całkowitej

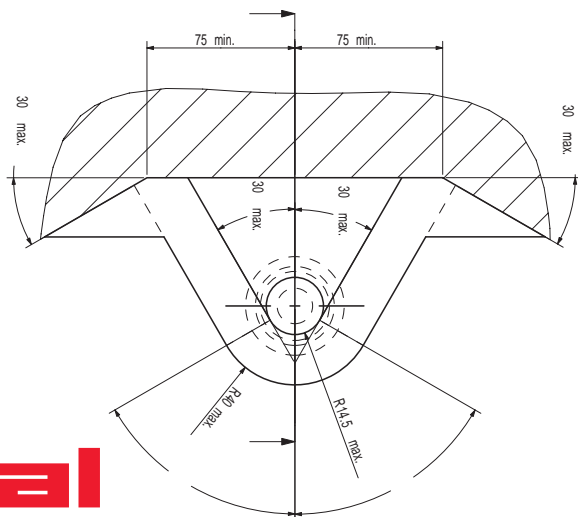

bosal

- NL** Voor het rijden met aanhangwagens zijn de specificaties van de voertuigfabrikant m.b.t. aanhangwagengewicht en kogeldruk bindend. Raadpleeg uw dealer voor de max. massa die uw wagen mag trekken, hierbij mogen echter de specificaties van de trekhaak niet worden overschreden.

Formule t.b.v. bepaling van de D-waarde:

$$\frac{\text{max. aanhangwagengewicht (kg)} \times \text{max. voertuiggewicht (kg)} \times 9,81}{\text{max. aanhangwagengewicht (kg)} + \text{max. voertuiggewicht (kg)} \times 1000} = D \text{ (kN)}$$

De door de voertuigfabrikant standaard toegestane bevestigingspunten zijn aangehouden. Nationale richtlijnen betreffende de montagegoedkeuring moeten in acht worden genomen. Deze montage- en gebruikshandleiding dient aan de voertuigdocumenten te worden toegevoegd.

- D** Für den Fahrbetrieb sind die Angaben des Fahrzeugherstellers bzgl. Anhängelast und Stützlast maßgebend. Bei dem auf Seite 1 genannten Gesamtgewicht und der Anhängelast handelt es sich um Beispiele. Die maximale Anhängelast ihres Fahrzeuges können Sie im Fahrzeugschein oder im Benutzerhandbuch nachlesen, die Werte der Anhängervorrichtung dürfen nicht überschritten werden.

Formel für D-Wert Ermittlung:

$$\frac{\text{Max. Anhängelast (kg)} \times \text{Zul. Kfz.-Gesamtgewicht (kg)} \times 9,81}{\text{Max. Anhängelast (kg)} + \text{Zul. Kfz.-Gesamtgewicht (kg)} \times 1000} = D \text{ (kN)}$$

Die vom Fahrzeughersteller serienmäßig genehmigten Befestigungspunkte sind eingehalten. Nationale Richtlinien über die Anbauabnahmen sind zu beachten. Diese Montage- und Betriebsanleitung ist den Kfz.-Papieren beizufügen.

- GB** The vehicle manufacturer's specifications regarding trailer load and nose weight are decisive for driving. For the max. trailer weight of your car please refer to the owner's manual or your car homologation documents, the values specified for the towing hitch must not be exceeded.

Formula for D-Value:

$$\frac{\text{Max. trailerweight (kg)} \times \text{Max. permissible weight towing vehicle (kg)} \times 9,81}{\text{Max. trailerweight (kg)} + \text{Max. permissible weight towing vehicle (kg)} \times 1000} = D \text{ (kN)}$$

The fixing points specified as standard must be observed. National guidelines concerning official approval of accessories must be observed. These installation and operating instructions must be enclosed with the vehicle papers.

- F** Les instructions du producteur concernant le chargement de la remorque et le poids du tracteur sont applicables du point de vue des caractéristiques de circulation. Voir le poids maximum de la remorque tractable par la voiture dans le manuel ou dans le permis de type de la voiture; les valeurs définies pour l'attelage ne doivent pas être dépassées.

Formule pour le calcul de la valeur D:

$$\frac{\text{Poids max. de remorque (kg)} \times \text{Max. poids permissible du véhicule tracteur (kg)} \times 9,81}{\text{Poids max. de remorque (kg)} + \text{Max. poids permissible du véhicule tracteur (kg)} \times 1000} = D \text{ (kN)}$$

Les points de fixations définis comme homologués doivent être observés. Les lignes guides nationales concernant l'approbation officielle des accessoires doivent être prises en considération. Ces instructions de montage et d'opération doivent être jointes aux documents du véhicule.

- (E) En movimiento es necesario cumplir la reglamentación indicada por el fabricante del vehículo, referente a la carga del coche de remolque que puede remolcar el vehículo, se puede ver en el manual o en la licencia del automóvil; el valor prescrito referente al gancho de remolque no se debe superar.

Fórmula para el cálculo del valor D:

$$\frac{\text{Peso máximo del coche del remolque (Kg)} \times \text{Peso máximo permitido del vehículo remolcador (Kg)} \times 9,81}{\text{Peso máximo del coche del remolque (Kg)} + \text{Peso máximo permitido del vehículo remolcador (Kg)} + 1000} = D \text{ (kN)}$$

Hay que tener en cuenta las prescripciones de los puntos de fijación estandarizado determinado.
Hay que tener en cuenta las directivas nacionales referentes a la autorización oficial de los accesos.
A las instrucciones de instalación y de funcionamiento hay que adjuntarlo a los papeles del vehículo.

- (DK) For kørsel med anhænger gælder fabrikkenes forskrifter vedr. belastning af vognen og vægten af anhænger.
Se fabrikkenes vejledning for den højst tilladte vægt af anhænger; de angivne værdier for trækkrøretet må ikke overskrides.

Formel for beregning af D-værdien:

$$\frac{\text{Max. anhängervægt (kg)} \times \text{max. tilladte vægt af trækkrøretet (kg)} \times 9,81}{\text{Max. anhängervægt (kg)} + \text{max. tilladte vægt af trækkrøretet (kg)} + 1000} = D \text{ (kN)}$$

De som standard angivne fastgørelsespunkter skal overholdes.
De officielle nationale retningslinier vedr. tilladelser skal overholdes.
Disse monterings- og driftsinstruktioner skal vedlægges køretøjets officielle dokumenter.

- (N) Kjøretøfabrikantens spesifikasjoner om tilhengerlast og kuletrykket er avgjørende for kjøreegenskapene.
Du kan finne informasjon om bilens maksimale tilhengervekt i bilens håndbok eller vognkort, verdiene angitt for tilhengerfestet skal allikevel ikke overskrides.

Formel for D-verdien:

$$\frac{\text{Maks tilhengervekt (kg)} \times \text{Maks. tillatt vekt for slepebilen (kg)} \times 9,81}{\text{Maks tilhengervekt (kg)} + \text{Maks. tillatt vekt for slepebilen (kg)} + 1000} = D \text{ (kN)}$$

Det skal tas hensyn til festepunktene angitt som standard.
Det skal tas hensyn til nasjonale retningslinjer som gjelder offisiell godkjenning av tilbehør.
Disse monterings- og driftsveiledninger skal vedlegges kjøretøyets dokumentasjon.

- (S) Föreskrifterna av fordonens tillverkare, angående belastningen av släpvagnen, och vikten av fordonen, är normgivande vid körningen.
Den maximala vikten av släpvagnen, som fordonet har tillåtelse att dra, är befintlig i fordonets bruksanvisning, eller i dokumenten av homologation; dom föreskriven värden angående dragkroken får inte överträdas.

Formeln för D-värdens beräkningen:

$$\frac{\text{Max. vikt av släpvagnen (kg)} \times \text{Max. tillått vikt av fordonen, som släpar (kg)} \times 9,81}{\text{Max. vikt av släpvagnen (kg)} + \text{Max. tillått vikt av fordonen, som släpar (kg)} + 1000} = D \text{ (kN)}$$

Dom monteringspunkterna, som är föreskrivna som standard, måste bibehållas.
Dom nationala riktlinjerna, angående officiell tillåtelse av tillbehör, måste bibehållas.
Dessa monterings- och användningsinstruktioner måste bifogas i fordonens dokumenten.

- (SF) Ajo-ominaisuksien näkökulmasta on noudatettava ajoneuvon tuottajan määräyksiä perävaunun rasiusta ja hinaajan painoa koskien.

Katso auton hinaaman perävaunun enimmäispaino käsikirjassa tai auton malliluvussa; vetokoukkuja koskevia määriä ei saa ylittää.

Laskelma D-määrän määrittelemiseen:

$$\frac{\text{Perävaunun enimmäispaino (kg)} \times \text{Hinaavan ajoneuvon luvattu enimmäispaino (kg)} \times 9,81}{\text{Perävaunun enimmäispaino (kg)} + \text{Hinaavan ajoneuvon luvattu enimmäispaino (kg)} + 1000} = D \text{ (kN)}$$

Standardina määritellyt kiinnityskohdat on noudatettava.
Lisävarusteiden virallisen luvan myöntämistä koskevat kansalliset direktiivit on noudatettava.
Nämä asennus ja huolto-ohjeet on liitettävä ajoneuvon asiakirjoihin.

- (I) Le specifiche fissate dal costruttore del veicolo in merito al carico massimo rimorchiabile ed al carico verticale sul gancio devono essere rispettate. Per il peso massimo rimorchiabile fare riferimento al documento di omologazione o al libretto d'uso e manutenzione del veicolo trainante, e comunque non può essere superiore al valore di prova (valore D, in kN) del dispositivo di traino.

Formula per il calcolo del valore D:

$$\frac{\text{peso massimo rimorchio (kg)} \times \text{peso massimo permesso veicolo rimorchiatore (kg)} \times 9,81}{\text{peso massimo rimorchio (kg)} + \text{peso massimo permesso veicolo rimorchiatore (kg)} + 1000} = D \text{ (kN)}$$

Le prescrizioni sui punti di fissaggio definiti dal costruttore del veicolo sono rispettate.
Le norme nazionali per l'omologazione dei dispositivi di traino montati sui veicoli debbono essere rispettate.
Le istruzioni di montaggio e di utilizzo del dispositivo di traino devono essere allegate ai documenti del veicolo.

- (CZ) Předpisy výrobce vozidla jsou směrodatné z hlediska zatížení přívěsu a zatížení na kouli závěsného zařízení s připojeným přívěsem během jízdního provozu.
Maximální hmotnost přívěsu vašeho vozidla najdete v pokynech pro údržbu nebo v provozním povolení vašeho vozidla, hodnoty předepsané pro tažný hák se nesmí přesáhnout.

Vzorec pro výpočet hodnoty D:

$$\frac{\text{Max. hmotnost přívěsu (kg)} \times \text{Max. přípustná celková hmotnost vozidla (kg)} \times 9,81}{\text{Max. hmotnost přívěsu (kg)} + \text{Max. přípustná celková hmotnost vozidla (kg)} + 1000} = D \text{ (kN)}$$

Standardně předepsané body zakotvení se musí dodržet.
Musí se dodržet předpisy daného národního řízení ohledně úředního povolení doplňků.
Tyto předpisy instalace a provozu musí být v každém případě připojené k dokumentům vozidla.

- (PL) Przepisy producenta pojazdu dotyczące obciążenia przyczepy i nacisku przenoszonego przez dyszel przyczepy są miodrodajne pod wzgledem warunków jazdy.
Zobacz maksymalny ciężar holowniczy pojazdu w książeczce samochodu lub dowodzie rejestracyjnym pojazdu. Nie może on przekroczyć przypisanych do haka holowniczego wartości.

Wzór obliczania wartości D:

$$\frac{\text{Maks. ciężar przyczepy (kg)} \times \text{największa dozwolona masa całkowita pojazdu holującego (kg)} \times 9,81}{\text{Maks. ciężar przyczepy (kg)} + \text{największa dozwolona masa całkowita pojazdu holującego (kg)} + 1000} = D \text{ (kN)}$$

Należy zachować standardowo przepisane punkty mocowania.
Należy przestrzegać krajowe normy w zakresie pozwoleń na akcesoria.
Niniejszą instrukcję montażu i eksploatacji należy załączyć do dokumentów pojazdu.

Fig. 1

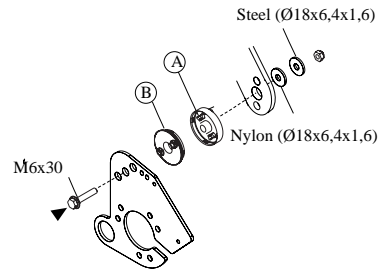
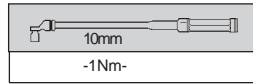
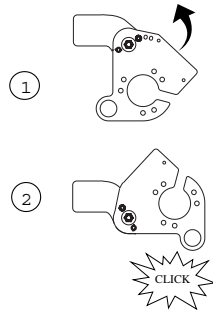
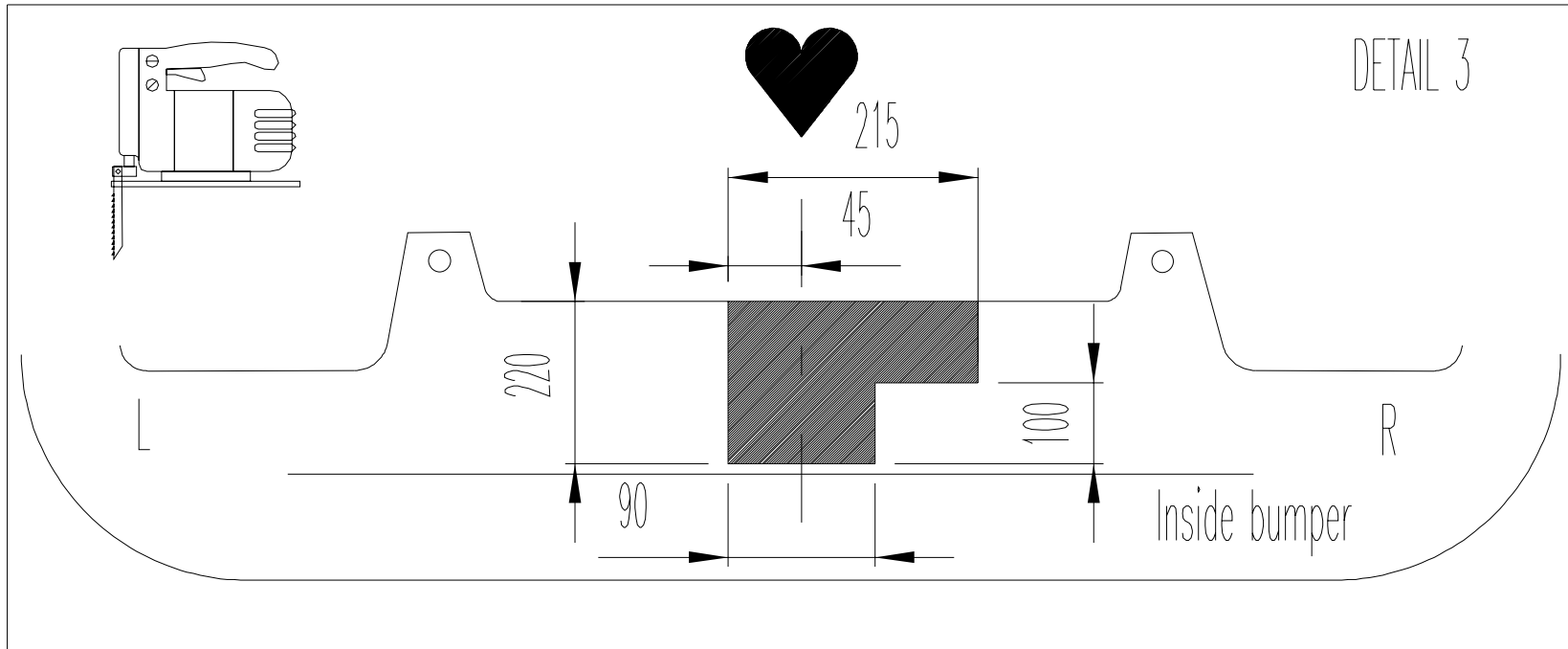
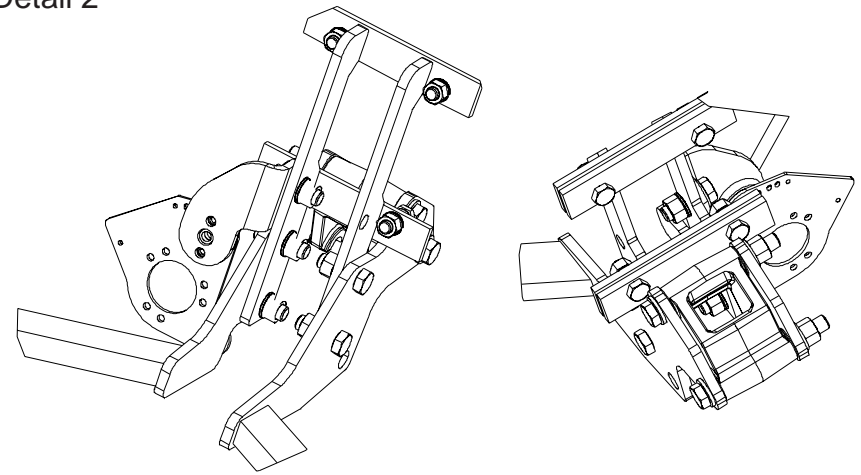

Fig. 2



Detail 1

Detail 2



033473

NL 033473 MONTAGEHANDLEIDING

1. Meegeleverde onderdelen en bevestigingsmaterialen van de trekhaak verwijderen. Eventueel aanwezige kit ter plaatse van de bevestigingspunten verwijderen.
2. Demonteer de bumper:
Verwijder 3 schroeven t.p.v. de wielkasten en 2 moeren aan de onderzijde van de bumper.
Demonteer de parkeersensoren.
3. Plaats steun "1" tegen de binnenbumper en monteer deze handvast t.p.v. gat "A" met 4 bouten M10x30, contraplaat "2", veerringen en moeren.
4. Monteer steun "3" aan de onderzijde van de auto t.p.v. gat "B" met 1 bout M10x30, incl. veerring en sluitringen en t.p.v. gat "D" van steun "1" met 2 bouten M12x35, incl. veerringen en moeren.
5. Monteer steun "4" aan de onderzijde van de auto t.p.v. gat "C" met 1 bout M10x30, incl. veerring en sluitringen en t.p.v. gat "D" van steun "1" met 2 bouten M12x35, incl. veerringen en moeren.
6. Monteer de stekkerdoosplaat volgens detail 1.
7. Monteer steun "5" t.p.v. gat "E" met bout M12x35, incl. sluit-, veerring en moer.
8. Monteer de kogelbehuizing t.p.v. de gaten "F" met 2 bouten M12x110(10,9), incl. sluitringen en borgmoeren.
9. Controleer de trekhaakmontage volgens detail 2.
10. Zet de trekhaak vast. Hierbij de aanhaalmomenten volgens tabel hanteren.
11. Maak een uitsparing in de bumper volgens detail 3.
12. Herplaats alle onder punt 2 verwijderde onderdelen.
13. Het is noodzakelijk om na ca. 1000 km gebruik de boutverbindingen na te trekken (volgens gegeven aanhaalmomenten).
14. Bosal kan niet aansprakelijk worden gesteld voor enig gebrek in het produkt zoals veroorzaakt door de schuld of door welk onoordeelkundig gebruik ook van de gebruiker of een persoon voor wie hij aansprakelijk is (art. 185, lid 2 N.B.W.).

D 033473 MONTAGEANLEITUNG

1. Die Anhängervorrichtung auspacken und die Befestigungsteile auf Vollständigkeit überprüfen. Im Bereich der Befestigungspunkte den Unterbodenschutz entfernen.
2. Den Stoßfänger demontieren.
3 Schrauben im Radschutzkasten und 2 Muttern an der Unterseite des Stoßfängers demontieren.
Die Parksensoren demontieren.
3. Stütze "1" gegen den Innenstoßfänger legen und handfest mit 4 Schrauben M10x30, Gegenplatte "2", Federringen und Muttern an das Loch A" montieren.
4. Stütze "3" mit 1 Schraube M10x30, Federring und Unterlegscheiben an der Unterseite des Fahrzeugs (Loch "B") und mit 2 Schrauben M12x35, Federringen und Muttern an der Stütze "1" (Loch "D") montieren.
5. Stütze "4" mit 1 Schraube M10x30, Federring und Unterlegscheiben an der Unterseite des Fahrzeugs (Loch "C") und mit 2 Schrauben M12x35, Federringen und Muttern an der Stütze "1" (Loch "D") montieren.
6. Die Steckdosenhalteplatte gemäß Detail 1 montieren.
7. Stütze "5" mit Schraube M12x35, Federring, Unterlegscheibe und Mutter an das Loch "E" montieren.
8. Die Kugelaufnahme mit 2 Schrauben M12x110(10,9), Unterlegscheiben und selbstsichernden Muttern an die Löcher "F" montieren.
9. Die Montage der Anhängervorrichtung gemäß Detail 2 kontrollieren.
10. Die Anhängervorrichtung festziehen. Handhaben Sie hierbei die Anzugsmomente gemäß der Tabelle.
11. Einen Ausschnitt im Stoßfänger gemäß Detail 3 vornehmen.
12. Die in Punkt 2 entfernten Teile wieder montieren.
13. Nach ca. 1000 km die Bolzenverbindungen, wie angegeben, nachziehen.
14. Für einen Mangel am Produkt, der durch den Fahrzeughalter oder eine andere Person aufgrund unsachgemäßer Benutzung verursacht wurde, übernimmt Bosal keine Haftung. (art. 185 lid 2 N.B.W.)

GB 033473 FITTING INSTRUCTIONS

1. Unpack the towing bracket and check its contents against the parts list. If necessary, remove the underseal from around the fitting points of the luggage compartment/frame members.
2. Dismount the bumper:
Remove 3 screws at the wheel arches and 2 nuts at the lower side of the bumper.
Dismount the parking sensors!
3. Place support "1" against the inside bumper. Mount support "1" at hole "A" using 4 bolts M10x30, backing plate "2", spring washers and nuts. Do not tighten fully.
4. Mount support "3" at the lower side of the car (hole "B") using 1 M10x30 bolt, spring washer and plain washers and at hole "D" of support "1" using 2 M12x35 bolts, spring washers and nuts.
5. Mount support "4" at the lower side of the car (hole "C") using 1 M10x30 bolt, spring washer and plain washers and at hole "D" of support "1" using 2 M12x35 bolts, spring washers and nuts.
6. Mount the socketplate according detail 1.
7. Mount support "5" at hole "E" using a M12x35 bolt, plain washer, spring washer and nut.
8. Mount the ball support at the holes "F" using 2 M12x110(10,9) bolts, including plain washers and lock nuts.
9. Check the towbar mounting according detail 2.
10. Attach the towbar. Use the tightening tolerances from the torque table on page 1.
11. Make a recess in the bumper according detail 3.
12. Replace all parts removed at line 2.
13. After about 1000 km use, re-tighten the bolts and nuts to the specified torque.
14. Bosal cannot be held responsible for any defects in the product caused by fault or by any injudicious use whatever of the user or a person he is liable for. (sect. 185, art. 2 N.B.W.)

F 033473 DESCRIPTION DU MONTAGE

1. Séparer les différents éléments d'attelage. Enlever le mastic de protection autour des points de fixation.
2. Démontez le pare-chocs:
Enlever 3 vis dans les logements de roue et 2 écrous au dessous du pare-chocs.
Démontez les détecteurs de stationnement.
3. Placer le support "1" contre le pare-chocs intérieur et monter le support au niveau du trou "A", à l'aide des 4 boulons M10x30, de la contre-plaque "2", des rondelles grower et des écrous. Ne pas bloquer.
4. Monter le support "3" au dessous de la voiture, au niveau du trou "B", à l'aide d'un boulon M10x30, de la rondelle grower, des rondelles plates et au niveau "D" du support "1" à l'aide des 2 boulons M12x35, des rondelles grower et des écrous.
5. Monter le support "4" au dessous de la voiture, au niveau du trou "C", à l'aide d'un boulon M10x30, de la rondelle grower, des rondelles plates et au niveau "D" du support "1" à l'aide des 2 boulons M12x35, des rondelles grower et des écrous.
6. Monter le support de prise suivant le détail 1.
7. Monter le support "5" au niveau du trou "E", à l'aide du boulon M12x35, de la rondelle plates, de la rondelle grower et d'écrou.
8. Monter le support de boule au niveau des trous "F" à l'aide des 2 boulons M12x110(10,9), des rondelles plates et des écrous freins.
9. Contrôler le montage d'attelage suivant détail 2.
10. Fixer l'attelage. Utiliser les couples de serrage conformément au tableau.
11. Faire une découpe dans le pare-chocs suivant détail 3.
12. Remplacer toutes les parties enlevées dans point 2.
13. Il est conseillé de vérifier le serrage de toute la boulonnerie après 1000 Km de traction.
14. Bosal décline toute responsabilité concernant des défauts éventuels de cet attelage qui seraient causés par une mauvaise utilisation. Seul l'utilisateur est responsable.

E 033473 INSTRUCCIONES DE MONTAJE

1. Sacar las piezas y el material de sujeción incluidos en el gancho de remolque. Si procede, retirar el pegamento existente en los puntos de sujeción.
2. Desmante el parachoques.
Quite los 3 tornillos de los pasos de las ruedas y los 2 tornillos autoblocantes de la parte inferior del parachoques. ¡Desmante los sensores de aparcamiento!
3. Ponga el soporte "1" delante del parachoques interior. Monte el soporte "1" en el hueco "A" utilizando 4 tornillos M10x30, la arandela "2", arandelas de fijación y tornillos autoblocantes. No lo apriete completamente.
4. Monte el soporte "3" en la parte inferior del vehículo (hueco "B"), utilizando 1 tornillo M10x30, arandela de fijación y arandela plana y al hueco "D" del soporte "1" utilizando 2 tornillos M12x35, arandelas de fijación y tuercas autoblocantes.
5. Monte el soporte "4" a la parte inferior del vehículo (hueco "C") utilizando 1 tornillo M 10x30, arandela de fijación y arandela plana y al hueco "D" del soporte "1" utilizando 2 tornillos M12x35, arandelas de fijación y tuercas autoblocantes.
6. Monte el soporte del kit eléctrico según muestra la figura 1.
7. Monte el soporte "5" al hueco "E" utilizando tornillos M12x35, arandelas planas, arandelas de fijación y tuercas autoblocantes.
8. Monte el soporte del larguero del gancho de remolque a los huecos "F" utilizando 2 tornillos M12x110 (10,9), arandelas planas y contratueras.
9. Verifique el montaje del larguero del gancho de remolque según la figura 2.
10. Fijar el gancho de remolque. Aplicar para eso los pares de apriete según la tabla.
11. Recorte el parachoques según muestra la figura 3.
12. Restituya todos los accesorios que quitó en el punto 2.
13. Cada 1000 km de uso es necesario comprobar las conexiones del perno (según los pares de apriete dados).
14. Bosal no asume responsabilidad de ningún tipo por defectos en el producto causados por o debidos a un uso imprudente, tanto por parte del usuario como de cualquier persona bajo su responsabilidad (art. 185, párrafo 2 N.B.W. (Código Civil Holandés)).

DK 033473 MONTAGEVEJLEDNING

1. Fjern de dele og monteringsmaterialer, der sidder på trækkrogen. Eventuelt kit på fastgørelsespunkterne fjernes.
2. Fjern kofangeren:
Fjern de 3 stk. bolte ved hjulkasserne og de 2 stk. møtrikker på kofangerens underside. Fjern parkerings fjelerne!
3. Sæt beslag „1” foran inderkofangeren og monter det løst i hullerne „A” vha. 4 stk. M10x30 bolte inkl. beslag „2” med fjederskiver og møtrikker.
4. Monter beslag „3” i hullet („B”), under vognen, vha. 1 stk. M10x30 bolt inkl. fjeder og spændeskive, samt i hullerne „D” på beslag „1” vha. 2 stk. M12x35 bolte inkl. fjederskiver og møtrikker.
5. Monter beslag „4” i hullet („C”), under vognen vha. 1 M stk.10x30 bolt inkl. fjederskive og spændeskive, samt i hullerne „D” på beslag „1” vha. 2 stk. M12x35 bolte inkl. fjederskiver og møtrikker.
6. Monter stikdåsepladen iflg. figur 1.
7. Monter beslag „5” i hullet „E” vha. M12x35 bolt inkl. underlagsskive, fjederskive og møtrik.
8. Monter kuglehuset i hullerne „F” vha. 2 stk. M12x110 (10,9) bolte inkl. underlagsskiver og kontramøtrikker.
9. Kontroller trækkets montering iflg. fig. 2.
10. Fastgør tværvangen. Følg tilspændingsmomenterne i tabellen.
11. Lav en udsparing i kofangeren iflg. fig. 3.
12. Sæt alle dele på plads, som blev fjernet i punkt 2.
13. Det er nødvendigt at efterspænde møtrikkerne efter ca. 1000 km.
14. Bosal kan ikke gøres ansvarlig for mangler ved produktet, der er opstået som følge af skyld eller ukyndig anvendelse af brugeren eller en person, som han er ansvarlig for (§ 185, stk. 2 N.B.W. (hollandsk privatret)).

N 033473 MONTERINGSVEILEDNING

1. Fjern vedlagte deler og festemateriell fra tilhengerfestet. Fjern eventuelt kitt som måtte befinne seg på festepunktene.
2. Demonter støtfangeren:
Fjern de 3 skruene ved hjulbuene og de 2 skruene ved den underste delen av støtfangeren. Demonter parkeringssensorene!
3. Plasser understøttelsen „1” foran den indre støtfangeren. Fikser understøttelsen „1” løst til hullet „A” ved hjelp av 4 stykker M10x30 skruer, underlagsplaten „2”, sprengskivere og muttere.
4. Monter understøttelsen „3” på den underste delen av bilen (hull „B”) ved hjelp av 1 stykke M10x30 skruer, en sprengskiver og en flat tetningssskive, og til hullet „D” på understøttelse „1” ved hjelp av 2 stykker M12x35 skruer, sprengskivere og muttere.
5. Monter understøttelsen „4” på den underste delen av bilen (hull „C”) ved hjelp av 1 stykke M10x30 skruer, en sprengskive og en flat tetningsskive, og til hullet „D” på understøttelse „1” ved hjelp av 2 stykker M12x35 skruer, sprengskiver og muttere.
6. Monter hylsterplaten i henhold til bild 1.
7. Monter understøttelsen „5” til hullet „E” ved hjelp av M12x35 skruen, en flat tetningsskive, en sprengskive og en mutter.
8. Monter tilhengerfestets holder til hullene „F” ved hjelp av 2 stykker M12x110 skruer (10,9), samt flate tetningsskiver og låsemuttere.
9. Kontroller monteringen av sleperen i henhold til bild 2.
10. Skru fast tilhengerfestet. Bruk de tiltrekningsmomentene som er oppgitt i tabellen.
11. Lag en utsparing i støtfangeren i henhold til bild 3.
12. Sett alle bildeler tilbake på plass.
13. Det er nødvendig å etterstramme boltforbindelsene etter ca. 1000 km (i henhold til de oppgitte tilstrammingsmomentene).
14. Bosal kan ikke stilles ansvarlig for noen mangel ved produktet som kan forårsakes av skjodesløs eller ukyndig bruk. Ansvarer et brukerens eget (paragraf 185, ledd 2 i den nederlandske sivilrettslige lovboken).

S 033473 MONTERINGSINSTRUKTION

1. Packa upp monterings-satsen och kontrollera innehållet mot detaljbeskrivning. Om det behövs tag bort underredsmassa runt monteringspunkterna i bagageutrymmet och under bilen.
2. Montera ner stötfångaren.
Ta bort dom tre skruvarna vid hjulbågarna samt dom två skruvmutterarna vid underdelen av stötfångaren.. Montera ner parkeringssensorna.
3. Placera hållaren „1” framför den inre stötfångaren. Montera hållaren „1”, vid hålen „A”, med hjälp av 4 M10x30 skruvarna, underläggs-plåten „2”, dom fjädrande underläggen, och skruvmutterarna. Skruva dom inte fullständigt.
4. Montera hållaren „3” på underdelen av fordonen (hållet „B”), med hjälp av 1 M10x30 skruven, dom fjädrande underläggen, och dom platta underläggsringarna; och vid hålen „D” av hållaren „1”, med hjälp av 2 M12x35 skruvarna, dom fjädrande underläggen, och skruvmutterarna.
5. Montera hållaren „4” på underdelen av fordonen (hållet „C”), med hjälp av 1 M10x30 skruven, dom fjädrande underläggen, och dom platta underläggsringarna; och vid hålen „D” av hållaren „1”, med hjälp av 2 M12x35 skruvarna, dom fjädrande underläggen, och skruvmutterarna.
6. Montera anslutnings-plåten, enligt teckningen 1.
7. Montera hållaren „5”, vid hålen „E”, med hjälp av 1 M12x35 skruven, dom platta underläggsringarna, dom fjädrande underläggen, och skruvmuttern.
8. Montera hållaren, som håller dragkrokens kroppen, vid hålen „F”, med hjälp av 2 M12x110 (10,9) skruvarna, inklusive dom platta underläggsringarna, och kontra-skruvmutterarna.
9. Kontrollera monteringen av dragstången, enligt teckningen 2.
10. Sätt fast dragbalken. Använd härvid åtdragningsmomenten enligt tabellen.
11. Göra en inristning i stötfångaren, enligt teckningen 3.
12. Placera tillbaka samtliga beståndsdelarna på, som röjades undan vid raden 2.
13. Det är nödvändigt att dra åt bultarna igen efter ungefär 1000 km körning (enligt angivna momentangivelser).
14. Bosal kan inte ställas till ansvar för fel på produkten som orsakats av användaren eller genom omdömeslöst bruk av produkten av användaren eller en person som han bär ansvar för (art. 185, paragraf 2 i den nederländska civilrättsbalken).

SF 033473 ASENNUSOHJEET

1. Pura vetokoukkupakkaus ja tarkista listasta, että kaikki asennuksessa tarvittavat osat löytyvät. Jos tarpeellista poista alustansuojaus kiinnityskohdista.
2. Pura puskuri:
Poista 3 ruuvia pyöräkaarista ja 2 mutteria puskurin alapuolelta.
Poista pysäköintiä helpottavat tunnistimet!
3. Liitä pidike „1” sisäpuskurin eteen. Asenna pidike „1” reikään „A” käyttämällä 4 M10x30 -ruuvia, aluslevyä „2”, jousialuslevyjä ja muttereita. Älä kiristä niitä kokonaan.
4. Asenna pidike „3” auton alapuoleen (reikä „B”) käyttämällä 1 M10x30 -ruuvia, jousialuslevyjä ja litteää alusrengasta, sekä pidikkeen „1” reikään „D” käyttämällä 2 M12x35 -ruuvia, jousialuslevyjä ja muttereita.
5. Asenna pidike „4” auton alapuoleen (reikä „C”) käyttämällä 1 M10x30 -ruuvia, jousialuslevyjä ja litteää alusrengasta, sekä pidikkeen „1” reikään „D” käyttämällä 2 M12x35 -ruuvia, jousialuslevyjä ja muttereita.
6. Asenna liitoslevy kuvan 1 mukaisesti.
7. Asenna pidike „5” reikään „E” käyttämällä M12x35 -ruuvia, litteää alusrengasta, jousialuslevyjä ja muttereita.
8. Asenna vetokoukun pidike reikiin „F” käyttämällä 2 M12x110 -ruuvia (10,9), litteät alusrenkaat ja vastamutterit mukaan lukien.
9. Tarkista vetokoukun asennusta kuvan 2 mukaisesti.
10. Kiinnitä vetokoukku. Kiristä se taulukossa annetun kiristysmomentin mukaisesti.
11. Tee syväne puskuriin kuvan 3 mukaisesti.
12. Asenna kaikki kohdassa 2 poistetut osat paikalleen.
13. Tuhannen kilometrin jälkeen kiristys tarkistettava.
14. Bosalia ei voida pitää vastuullisena aine- tai henkilövahingoista, jotka johtuvat väärästä asennuksesta tai väärästä käytöstä (artikla 185 kohta 2 NBW).

I 033473 ISTRUZIONI DI MONTAGGIO

1. Aprire l'imbballaggio della struttura di traino e controllare il contenuto a fronte dell'elenco componenti. Se necessario, rimuovere il mastice di protezione intorno ai punti di fissaggio.
2. Smontare il paraurti:
Togliere le 3 viti vicino ai parafranghi delle ruote ed i 2 dadi dalla parte inferiore del paraurti.
Smontare i sensori di parcheggio!
3. Appoggiare il supporto „1” davanti al paraurti interno. Montare il supporto „1” sul foro „A” utilizzando 4 viti da M10x30, il lamierino „2”, rondella elastica, dadi. Non stringere completamente le viti.
4. Montare il supporto „3” sul fondo della macchina (foro „B”) utilizzando 1 vite da M10x30, rondella elastica, rondelle piane e dadi e montare il supporto „1” sul foro „D” utilizzando 2 vite da M12x35, rondella elastica e dadi.
5. Montare il supporto „4” sul fondo della macchina (foro „C”) utilizzando 1 vite da M10x30, rondella elastica, rondelle piane e montare il supporto „1” sul foro „D” utilizzando 2 vite da M12x35, rondella elastica e dadi.
6. Montare il lamiere di attacco secondo figura 1.
7. Montare il supporto „5” sul fondo della macchina foro „E” utilizzando vite da M12x35, rondella elastica, rondelle piane e dadi.
8. Montare il supporto del gancio di traino sui fori „F” utilizzando 2 viti da M12x110 (10,9), rondelle piane e controdadi.
9. Controllare il montaggio del gancio secondo figura 2.
10. Fissare la struttura di traino serrando. I bulloni alle coppie di serraggio riportate nella tabella.
11. Preparare un taglio sul paraurti secondo figura 3.
12. Rimontare tutti i ricambi tolti secondo la riga no. 2.
13. Verificare il serraggio di tutti i bulloni dopo i primi 1000 Km. di traino.
14. La Bosal declina ogni responsabilità per errato o imperfetto montaggio del dispositivo di traino, come pure per uso errato o improprio dello stesso.

CZ 033473 NÁVOD K MONTÁŽI

1. Podle přiloženého seznamu zkontrolovat jednotlivé součásti tažného zařízení. Pokud je to nezbytné, odstranit ze styčných bodů v zavazadlovém prostoru ochranný prostředek.
2. Odmontujte nárazník:
Odstraňte 3 šrouby u oblouků kol a 2 matice na spodní straně nárazníku.
Odmontujte snímače pro podporu parkování!
3. Umístěte konzolu číslo „1” před vnitřní nárazník. Namontujte konzolu číslo „1” k díře s označením „A” pomocí 4 šroubů s označením M10x30, nadále použitím opěrné desky číslo „2”, podložek listové pružiny a šroubových matic. Nezašroubujte je úplně.
4. Namontujte konzolu číslo „3” ke spodku auta (díra „B”) pomocí 1 šroubu s označením M10x30, nadále použitím, podložek listové pružiny a plochých podložek a k díře s označením „D” konzoly číslo „1” pomocí 2 šroubů s označením M12x35, nadále použitím podložek listové pružiny a šroubových matic.
5. Namontujte konzolu číslo „4” ke spodku auta (díra „C”) pomocí 1 šroubu s označením M10x30, nadále použitím, podložek listové pružiny a plochých podložek a k díře s označením „D” konzoly číslo „1” pomocí 2 šroubů s označením M12x35, nadále použitím podložek listové pružiny a šroubových matic.
6. Namontujte spojovací plech podle výkresu na obrázku číslo 1.
7. Namontujte konzolu číslo „5” k díře s označením „E” pomocí 1 šroubu s označením M12x35, nadále použitím podložek listové pružiny, plochých podložek a šroubových matic.
8. Namontujte korpus tažného háku ke konzole k díram s označením „F” pomocí 2 šroubů s označením M12x110 (10,9), nadále použitím plochých podložkových kroužků a kontramatic.
9. Zkontrolujte montáž tažné tyče na základě výkresu číslo 2.
10. Upevněte tažné zařízení dotažením šroubů utahovacím momentem dle tabulky.
11. Připravte zahloubení do nárazníku na základě výkresu číslo 3.
12. Vložte zpět všechny odstraněné součástky z bodu 2.
13. Po ujetí zhruba 1000 km dotáhnout všechny šrouby a matice na výše uvedené hodnoty točivého momentu.
14. Firma Bosal nenes zodpovědnost za jakoukoliv závadu na výrobku způsobenou nesprávným zacházením na straně uživatele nebo osoby za kterou je zodpovědný.

PL 033473 INSTRUKCJA MONTAŻU

1. Należy rozpakować statyw holowniczy i sprawdzić jego zawartość, porównując ze spisem części. W razie potrzeby należy usunąć osłonę podwozia w okolicy punktów umocowania osłony bagażnika/podwozia.
2. Należy zdemontować zderzak:
Należy usunąć 3 śruby z nadkoli i 2 nakrętki ze spodu zderzaka.
Należy zdemontować radary do parkowania!
3. Należy założyć wspornik „1” do zderzaka wewnętrznego. Należy zamontować wspornik „1” do otworu „A” za pomocą 4 śrub M10x30, podkładki „2”, podkładek sprężystych i nakrętek, bez całkowitego dokręcenia.
4. Należy zamontować wspornik „3” do spodu samochodu (otwór „B”) za pomocą 1 śruby M10x30, podkładki sprężystej i płaskich podkładek oraz do otworu „D” znajdującego się na wsporniku „1” za pomocą 2 śrub M12x35, podkładek sprężystych i nakrętek.
5. Należy zamontować wspornik „4” do spodu samochodu (otwór „C”) za pomocą 1 śruby M10x30, podkładki sprężystej i płaskich podkładek oraz do otworu „D” znajdującego się na wsporniku „1” za pomocą 2 śrub M12x35, podkładek sprężystych i nakrętek.
6. Należy zamontować płytę z gniazdem wtykowym na podstawie rysunku nr 1.
7. Należy zamontować wspornik „5” do otworu „E” za pomocą śruby M12x35, płaskiej podkładki, podkładki sprężystej i nakrętki.
8. Należy zamontować wspornik zaczepu kulistego do otworów „F” za pomocą 2 śrub M12x110 (10,9), płaskich podkładek i nakrętek zabezpieczających.
9. Należy sprawdzić montaż drążka holowniczego zgodnie z rysunkiem nr 2.
10. Należy umocować drążek holowniczy. Należy stosować momenty wyszczególnione w tabeli.
11. Należy wykonać wycięcie na zderzaku na podstawie rysunku nr. 3.
12. Należy zamontować z powrotem wszystkie części usunięte w punkcie 2.
13. Po przejechaniu około 1000 km należy ponownie dokręcić śruby i nakrętki odpowiednim momentem.
14. Bosal nie bierze na siebie odpowiedzialności za uszkodzenia powstałe w wyniku nieodpowiedniego użytkownika przez użytkownika lub osoby podlegającej pod użytkownika (art.185 lid N.B.W.)