





(NL) Montagehandleiding (D) Montageanleitung (GB) Fitting instruction (F) Instruction de montage (E) Instrucciones de montaje (DK) Montagevejledning (N) Monteringsveiledning (S) Monteringshandledning (SF) Asennusohje (I) Istruzioni di montaggio (CZ) Návod k montáži	Partnr.: 034113 BMW 3 Sedan Touring  2005 → Ballcode: 99.4085-2740	 EC 94/20 e4 00-2972 Typenr.: 034113	 2275 kg	 1965 kg	 80 kg	D waarde value Wert valeur 10,35kN	 (c) BOSAL Plant 34 Date: 03-11-2005 Rev. nr. 02



	8.8	10.9	8.8	10.9
M6	9,5 Nm	14 Nm		
M8	23 Nm	34 Nm		
M10	46 Nm	68 Nm		
M12	79 Nm	117Nm		
M12x100/110				100Nm
M16	195Nm	280Nm		
M10x1,25	49 Nm	72 Nm		
M12x1,25	87 Nm	125Nm		
M12x1,5	83 Nm	122Nm		

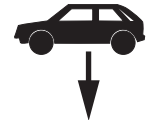
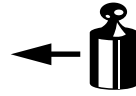

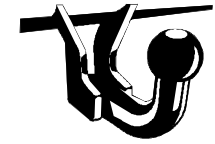
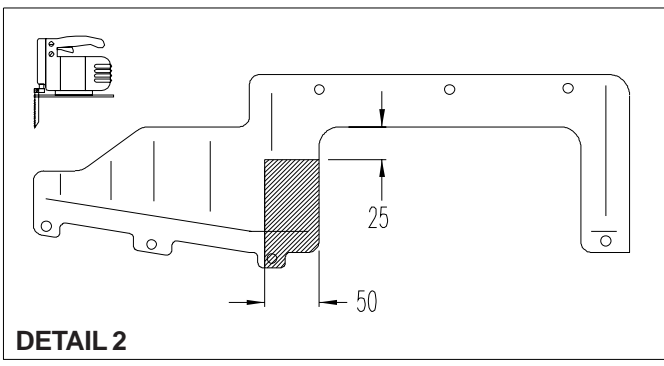
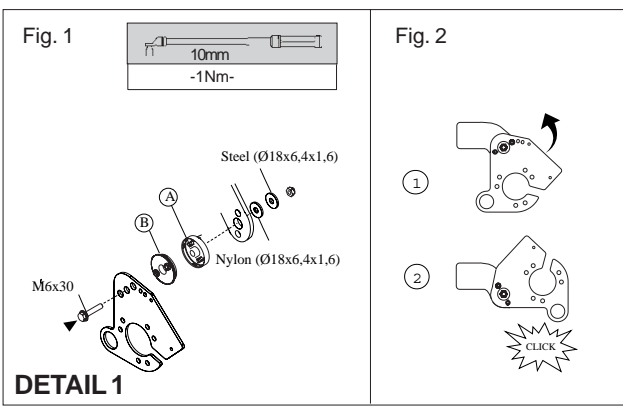
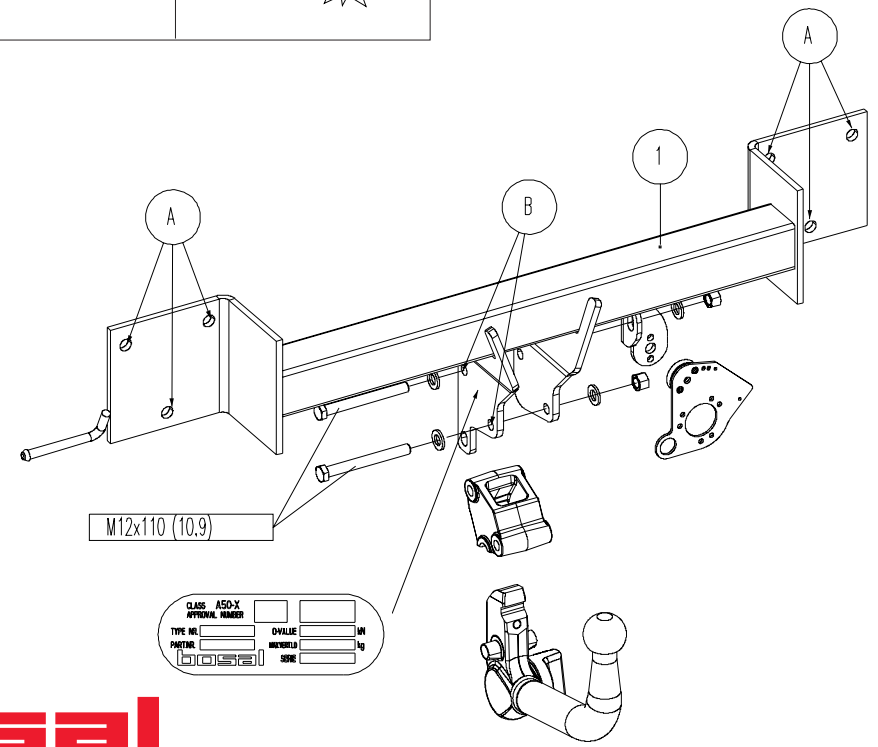
Meegelerde onderdelen Mitgelieferte Befestigungsteile Provided parts Materiel de fixation joint	Piezas incluidas Medfølgende komponenter Vedlagt festemateriell Medföljande komponenter	Mukana tulevat osat Componenti furniti a corredo Dodané upevňovací díly
----------------------------------------------------------------------------------------------------------	--------------------------------------------------------------------------------------------------	-------------------------------------------------------------------------------

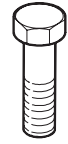
-  2x M12x110(10,9)
-  4x M12
-  2x M12(kl.10)

- (NL) De tussenruimte conform supplement VII, afbeelding 30 van de richtlijn 94/20/EG moet in acht worden genomen.
- (D) Der Freiraum nach Anhang VII, Abbildung 30 der Richtlinie 94/20/EG ist zu gewährleisten.
- (GB) The clearance specified in appendix VII, diagram 30 of guideline 94/20/EG must be guaranteed.
- (F) La zone de dégagement doit être garantie conformément à l'annexe VII, illustration 30 de la directive 94/20/CE.
- (E) Debe garantizarse el espacio libre, conforme al anexo VII, figura 30 de la directiva comunitaria CE/94/20.
- (DK) Frirummet skal overholdes iht. bilag VII, fig. 30 i direktiv 94/20/EU.
- (N) Frirommet etter tillegg VII, avbilding 30 i direktiv 94/20/EEC skal overholdes.
- (S) Spelrummet enligt bilaga VII, figur 30 i riktlinje 94/20/EG skall garanteras.
- (SF) Vapaa tila on taattava direktiivin 94/20/EY liitteen VII, kuvan 30 mukaisesti.
- (I) Deve essere garantito lo spazio libero secondo l'allegato VII, figura 30 della direttiva 94/20/CE.
- (CZ) Volný prostor ve smyslu Přílohy VII, obr. 30 Směrnice č. 94/20/EG musí být zaručen.

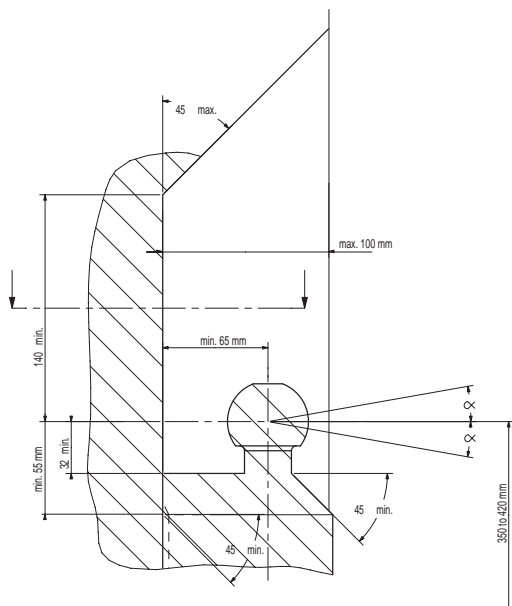

- (NL) bij toelaatbaar totaal gewicht van het voertuig
- (D) bei zulässigem Gesamtgewicht des Fahrzeuges
- (GB) at laden weight of the vehicle
- (F) pour poids total en charge autorisé du véhicule
- (E) con peso total autorizado del vehículo
- (DK) ved tilladt samlet vægt for køretøjet
- (N) ved kjøretøyets tillatte totalvekt
- (S) vid fordonets tillåtna totalvikt
- (SF) ajoneuvon suurimalla sallitulla kokonaispainolla
- (I) per un peso complessivo ammesso del veicolo
- (CZ) při celkové přípustné hmotnosti vozidla

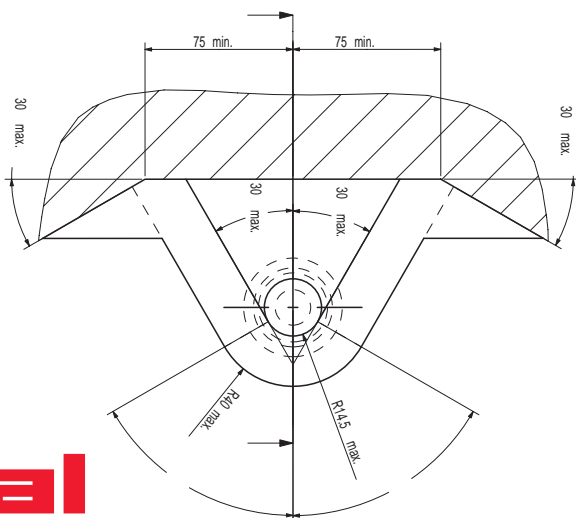

bosal

- (NL) Voor het rijden met aanhangwagen zijn de specificaties van de voertuigfabrikant m.b.t. aanhangwagengewicht en kogeldruk bindend. Raadpleeg uw dealer voor de max. massa die uw wagen mag trekken, hierbij mogen echter de specificaties van de trekhaak niet worden overschreden.

Formule t.b.v. bepaling van de D-waarde:

$$\frac{\text{max. aanhangwagengewicht (kg)} \times \text{max. voertuiggewicht (kg)} \times \frac{9.81}{1000}}{\text{max. aanhangwagengewicht (kg)} + \text{max. voertuiggewicht (kg)}} = D \text{ (kN)}$$

De door de voertuigfabrikant standaard toegestane bevestigingspunten zijn aangehouden. Nationale richtlijnen betreffende de montagegoedkeuring moeten in acht worden genomen. Deze montage- en gebruikshandleiding dient aan de voertuigdocumenten te worden toegevoegd.

- (D) Für den Fahrbetrieb sind die Angaben des Fahrzeugherstellers bzgl. Anhängelast und Stützlast maßgebend. Bei dem auf Seite 1 genannten Gesamtgewicht und der Anhängelast handelt es sich um Beispiele. Die maximale Anhängelast ihres Fahrzeuges können Sie im Fahrzeugschein oder im Benutzerhandbuch nachlesen, die Werte der Anhängervorrichtung dürfen nicht überschritten werden.

Formel für D-Wert Ermittlung:

$$\frac{\text{Max. Anhängelast (kg)} \times \text{Zul. Kfz.-Gesamtgewicht (kg)} \times \frac{9.81}{1000}}{\text{Max. Anhängelast (kg)} + \text{Zul. Kfz.-Gesamtgewicht (kg)}} = D \text{ (kN)}$$

Die vom Fahrzeughersteller serienmäßig genehmigten Befestigungspunkte sind eingehalten. Nationale Richtlinien über die Anbauabnahmen sind zu beachten. Diese Montage- und Betriebsanleitung ist den Kfz.-Papieren beizufügen.

- (GB) The vehicle manufacturer's specifications regarding trailer load and nose weight are decisive for driving. For the max. trailer weight of your car please refer to the owner's manual or your car homologation documents, the values specified for the towing hitch must not be exceeded.

Formula for D-Value:

$$\frac{\text{Max. trailerweight (kg)} \times \text{Max. permissible weight towing vehicle (kg)} \times \frac{9.81}{1000}}{\text{Max. trailerweight (kg)} + \text{Max. permissible weight towing vehicle (kg)}} = D \text{ (kN)}$$

The fixing points specified as standard must be observed. National guidelines concerning official approval of accessories must be observed. These installation and operating instructions must be enclosed with the vehicle papers.

- (F) Les instructions du producteur concernant le chargement de la remorque et le poids du tracteur sont applicables du point de vue des caractéristiques de circulation. Voir le poids maximum de la remorque tractable par la voiture dans le manuel ou dans le permis de type de la voiture; les valeurs définies pour l'attelage ne doivent pas être dépassées.

Formule pour le calcul de la valeur D:

$$\frac{\text{Poids max. de remorque (kg)} \times \text{Max. poids permissible du véhicule tracteur (kg)} \times \frac{9.81}{1000}}{\text{Poids max. de remorque (kg)} + \text{Max. poids permissible du véhicule tracteur (kg)}} = D \text{ (kN)}$$

Les points de fixations définis comme homologués doivent être observés. Les lignes guides nationales concernant l'approbation officielle des accessoires doivent être prises en considération. Ces instructions de montage et d'opération doivent être jointes aux documents du véhicule.

- (E) En movimiento es necesario cumplir la reglamentación indicada por el fabricante del vehículo, referente a la carga del coche de remolque que puede remolcar el vehículo, se puede ver en el manual o en la licencia del automóvil; el valor prescrito referente al gancho de remolque no se debe superar.

Fórmula para el cálculo del valor D:

$$\frac{\text{Peso máximo del coche del remolque (Kg)} \times \text{Peso máximo permitido del vehículo remolcador (Kg)}}{\text{Peso máximo del coche del remolque (Kg)} + \text{Peso máximo permitido del vehículo remolcador (Kg)}} \times \frac{9,81}{1000} = D \text{ (kN)}$$

Hay que tener en cuenta las prescripciones de los puntos de fijación estandarizado determinado.

Hay que tener en cuenta las directivas nacionales referentes a la autorización oficial de los accesorios.

A las instrucciones de instalación y de funcionamiento hay que adjuntarlo a los papeles del vehículo.

- (DK) For kørsel med anhænger gælder fabrikkens forskrifter vedr. belastning af vognen og vægten af anhængerens.
Se fabrikkens vejledning for den højst tilladte vægt af anhængerens; de angivne værdier for trækkrogeren må ikke overskrides.

Formel for beregning af D-værdien:

$$\frac{\text{Max. anhängervægt (kg)} \times \text{max. tilladte vægt af trækkøretøjet (kg)}}{\text{Max. anhängervægt (kg)} + \text{max. tilladte vægt af trækkøretøjet (kg)}} \times \frac{9,81}{1000} = D \text{ (kN)}$$

De som standard angivne fastgørelsespunkter skal overholdes.

De officielle nationale retningslinier vedr. tilladelser skal overholdes.

Disse monterings- og driftsinstruktioner skal vedlægges køretøjets officielle dokumenter.

- (N) Kjøretøyfabrikantens spesifikasjoner om tilhengerlast og kuletrykket er avgjørende for kjøreegenskapene. Du kan finne informasjon om bilens maksimale tilhengervekt i bilens håndbok eller vognkort, verdiene angitt for tilhengerfestet skal allikevel ikke overskrides.

Formel for D-verdien:

$$\frac{\text{Maks tilhengervekt (kg)} \times \text{Maks. tillatt vekt for slepebilen (kg)}}{\text{Maks tilhengervekt (kg)} + \text{Maks. tillatt vekt for slepebilen (kg)}} \times \frac{9,81}{1000} = D \text{ (kN)}$$

Det skal tas hensyn til festepunktene angitt som standard.

Det skal tas hensyn til nasjonale retningslinjer som gjelder offisiell godkjenning av tilbehør.

Disse monterings- og driftsveiledninger skal vedlegges kjøretøyets dokumentasjon.

- (S) Föreskrifterna av fordonens tillverkare, angående belastningen av släpvagnen, och vikten av fordonen, är normgivande vid körningen.

Den maximala vikten av släpvagnen, som fordonet har tillåtelse att dra, är befintlig i fordonets bruksanvisning, eller i dokumenten av homologation; dom föreskriven värden angående dragkrokan får inte överträdas.

Formeln för D-värdens beräkningen:

$$\frac{\text{Max. vikt av släpvagnen (kg)} \times \text{Max. tillått vikt av fordonen, som släpar (kg)}}{\text{Max. vikt av släpvagnen (kg)} + \text{Max. tillått vikt av fordonen, som släpar (kg)}} \times \frac{9,81}{1000} = D \text{ (kN)}$$

Dom monteringspunkterna, som är föreskrivna som standard, måste bibehållas.

Dom nationala riktlinjerna, angående officiell tillåtelse av tillbehör, måste bibehållas.

Dessa monterings- och användningsinstruktioner måste bifogas i fordonens dokumenten.

- (SF) Ajo-ominaisuuksien näkökulmasta on noudatettava ajoneuvon tuottajan määräyksiä perävaunun rasiusta ja hinaajan painoa koskien.

Katso auton hinaaman perävaunun enimmäispaino käsikirjassa tai auton malliluvassa; vetokoukkuja koskevia määriä ei saa ylittää.

Laskelma D-määrän määrittelemiseen:

$$\frac{\text{Perävaunun enimmäispaino (kg)} \times \text{Hinaavan ajoneuvon luvattu enimmäispaino (kg)}}{\text{Perävaunun enimmäispaino (kg)} + \text{Hinaavan ajoneuvon luvattu enimmäispaino (kg)}} \times \frac{9,81}{1000} = D \text{ (kN)}$$

Standardina määritellyt kiinnityskohdat on noudatettava.

Lisävarusteiden virallisen luvan myöntämisestä koskevat kansalliset direktiivit on nuodatettava.

Nämä asennus ja huolto-ohjeet on liitettävä ajoneuvon asiakirjoihin.

- (I) Le specifiche fissate dal costruttore del veicolo in merito al carico massimo rimorchiabile ed al carico verticale sul gancio devono essere rispettate. Per il peso massimo rimorchiabile fare riferimento al documento di omologazione o al libretto d'uso e manutenzione del veicolo trainante, e comunque non può essere superiore al valore di prova (valore D, in kN) del dispositivo di traino.

Formula per il calcolo del valore D:

$$\frac{\text{peso massimo rimorchio (kg)} \times \text{peso massimo permesso veicolo rimorchiatore (kg)}}{\text{peso massimo rimorchio (kg)} + \text{peso massimo permesso veicolo rimorchiatore (kg)}} \times \frac{9,81}{1000} = D \text{ (kN)}$$

Le prescrizioni sui punti di fissaggio definiti dal costruttore del veicolo sono rispettate.

Le norme nazionali per l'omologazione dei dispositivi di traino montati sui veicoli debbono essere rispettate.

Le istruzioni di montaggio e di utilizzo del dispositivo di traino devono essere allegate ai documenti del veicolo.

- (CZ) Předpisy výrobce vozidla jsou směrodatné z hlediska zatížení přívěsu a zatížení na kouli závěsného zařízení s připojeným přívěsem během jízdního provozu. Maximální hmotnost přívěsu vašeho vozidla najdete v pokynech pro údržbu nebo v provozním povolení vašeho vozidla, hodnoty předepsané pro tažný hák se nesmí přesáhnout.

Vzorec pro výpočet hodnoty D:

$$\frac{\text{Max. hmotnost přívěsu (kg)} \times \text{Max. přípustná celková hmotnost vozidla (kg)}}{\text{Max. hmotnost přívěsu (kg)} + \text{Max. přípustná celková hmotnost vozidla (kg)}} \times \frac{9,81}{1000} = D \text{ (kN)}$$

Standardně předepsané body zakotvení se musí dodržet.

Musí se dodržet předpisy daného národního řízení ohledně úředního povolení doplňků.

Tyto předpisy instalace a provozu musí být v každém případě připojené k dokumentům vozidla.

NL 034113 MONTAGEHANDLEIDING

1. Meegeleverde onderdelen en bevestigingsmaterialen van de trekhaak verwijderen. Eventueel aanwezige kit ter plaatse van de bevestigingspunten verwijderen.
2. Demonteer de bumper:
Verwijder 4 schroeven in de wielkasten en 11 schroeven aan de onderzijde van de bumper.
Verwijder de afdekplaat aan de onderzijde van de bumper (7 bouten).
Demonteer het kapje bij de achterlichten en de daaronder gelegen bout.
Demonteer de achterlichten.
Verwijder de bumper. Let op voor de parkeersensoren!!
3. Maak het uitlaatophangrubber los van de binnenbumper.
4. Demonteer de binnenbumper (6 moeren). De binnenbumper wordt niet meer gebruikt. Plaats het vilt terug op de bevestigingspunten
5. Monteer de trekhaak "1" t.p.v. de gaten "A" met de bestaande (6) M12(10,9) moeren.
ALLEEN VOOR MODEL TOURING: in het midden van de auto wordt een kunststof deel door de onderhaak naar binnen gedrukt. Dit is correct.
6. Monteer het uitlaatrubber aan de trekhaak.
7. Zet de trekhaak vast. Hierbij de aanhaalmomenten volgens tabel hanteren.
8. Monteer de stekkerdoosplaat volgens detail 1.
9. Monteer de kogelbehuizing en stekkerdoosplaat t.p.v. de gaten "B" met 2 bouten M12x110(10,9), incl. sluitringen en stoverborgmoeren.
10. Zet de kogelbehuizing vast. Hierbij de aanhaalmomenten volgens tabel hanteren.
11. Maak een uitsparing in de afdekplaat volgens detail 2.
12. Herplaats de onder punt 2 verwijderde onderdelen.
13. Het is noodzakelijk om na ca. 1000 km gebruik de boutverbindingen na te trekken (volgens gegeven aanhaalmomenten).
14. Bosal kan niet aansprakelijk worden gesteld voor enig gebrek in het produkt zoals veroorzaakt door de schuld of door welk onoordeelkundig gebruik ook van de gebruiker of een persoon voor wie hij aansprakelijk is (art. 185, lid 2 N.B.W.).

D 034113 MONTAGEANLEITUNG

1. Die Anhängervorrichtung auspacken und die Befestigungsteile auf Vollständigkeit überprüfen. Im Bereich der Befestigungspunkte den Unterbodenschutz entfernen.
2. Den Stoßfänger demontieren:
Vier Schrauben in den Radschutzkästen und elf Schrauben an der Unterseite des Stoßfängers demontieren.
Die Abdeckplatte an der Unterseite des Stoßfängers demontieren (sieben Schrauben).
Die Kappe an den Rücklichtern und die darunter befindliche Schraube demontieren.
Die Rücklichter demontieren.
Den Stoßfänger demontieren. Achtung Parksensoren!!
3. Das Auspuffaufhängegummi vom Innenstoßfänger lösen.
4. Den Innenstoßfänger demontieren (sechs Muttern). Der Innenstoßfänger wird nicht mehr benötigt. Das Filz wieder auf die Befestigungspunkte anbringen.
5. Die Anhängervorrichtung "1" mit den vorhandenen (sechs) Muttern M12 (10,9) an die Löcher "A" montieren.
6. Das Auspuffaufhängegummi an die Anhängervorrichtung montieren.
NUR FÜR MODELL TOURING: in der Mitte des Fahrzeuges wird eine Kunststoffteil durch den Querträger nach innen gedrückt.
7. Die Anhängervorrichtung festziehen. Handhaben Sie hierbei die Anzugsmomente gemäß der Tabelle.
8. Die Steckdosenhalteplatte gemäß Detail 1 montieren.
9. Die Kugelaufnahme und Steckdosenhalteplatte mit zwei Schrauben M12x110(10,9), Unterlegscheiben und selbstsichernden Muttern an die Löcher "B" montieren.
10. Die Kugelaufnahme festziehen. Handhaben Sie hierbei die Anzugsmomente gemäß der Tabelle.
11. Einen Ausschnitt in der Abdeckplatte gemäß Detail 2 vornehmen.
12. Alle in Punkt 2 entfernten Teile wieder montieren.
13. Nach ca. 1000 km die Bolzenverbindungen, wie angegeben, nachziehen.
14. Für einen Mangel am Produkt, der durch den Fahrzeughalter oder eine andere Person aufgrund unsachgemäßer Benutzung verursacht wurde, übernimmt Bosal keine Haftung. (art. 185 lid 2 N.B.W.)

GB 034113 FITTING INSTRUCTIONS

1. Unpack the towing bracket and check its contents against the parts list. If necessary, remove the underseal from around the fitting points of the luggage compartment/frame members.
2. Dismount the bumper:
Remove 4 screws in the wheel arches and 11 screws on the lowerside of the bumper.
Remove the coverplate on the lowerside of the bumper (7 bolts).
Remove the covercap at the rearlights and the bolt underneath it.
Dismount the rearlights.
Remove the bumper. Take care off the parking sensors!!
3. Loosen the exhaust suspension rubber from the inside bumper.
4. Dismount the inside bumper (6 nuts). The inside bumper will no longer be used.
Replace the felt on the fitting points.
5. Mount the towbar "1" at the holes "A" using the 6 existing M12(10,9) nuts.
ONLY TOURING MODEL: in the middle of the rear panel the cross member will push against a synthetic part. This is correct.
6. Mount the exhaust suspension rubber on the towbar.
7. Attach the towbar. Use the tightening moments from the table.
8. Mount the socket plate as shown in detail 1.
9. Mount the ball housing and socket plate at the holes "B" using 2 bolts M12x110(10,9), plain washers and lock nuts.
10. Attach the ball housing. Use the tightening moments from the table.
11. Make a recess in the coverplate as shown in detail 2.
12. Replace all in point 2 removed parts.
13. After about 1000 km use, re-tighten the bolts and nuts to the specified torque.
14. Bosal cannot be held responsible for any defects in the product caused by fault or by any injudicious use whatever of the user or a person he is liable for. (sect. 185, art. 2 N.B.W.)

F 034113 DESCRIPTION DU MONTAGE

1. Séparer les différents éléments d'attelage. Enlever le mastic de protection autour des points de fixation.
2. Démonter le pare-chocs:
Enlever les 4 vis dans les logements de roue et 11 vis au dessous du pare-chocs.
Enlever la plaque de protection au dessous du pare-chocs (7 boulons).
Démonter le couvercle des feux arrières et le boulon au-dessous.
Démonter les feux arrières.
Enlever le pare-chocs. Faire attention pour les détecteurs de stationnement!!
3. Défaire le caoutchouc de la suspension d'échappement du pare-chocs intérieur.
4. Démonter le pare-chocs intérieur (6 écrous). Le pare-chocs intérieur ne sera pas remonté. Replacer le feutre sur les points de fixation.
5. Monter l'attelage "1" au niveau des trous "A" à l'aide des 6 écrous M12(10,9) existants.
SEULEMENT POUR LE MODÈLE TOURING: au centre de la voiture une partie synthétique sera poussée vers l'intérieur par la traverse .
6. Remonter le caoutchouc de la suspension d'échappement à l'attelage.
7. Fixer l'attelage. Utiliser les couples de serrage conformément au tableau.
8. Monter le support de prise suivant detail 1.
9. Monter le support de boule et le support de prise au niveau des trous "B" à l'aide des 2 boulons M12x110(10,9), des rondelles plates et des écrous freins.
10. Fixer le support de boule. Utiliser les couples de serrage conformément au tableau.
11. Découper la plaque de protection suivant détail 2.
12. Replacer toutes les parties enlevées dans point 2.
13. Il est conseillé de vérifier le serrage de toute la boulonnerie après 1000 Km de traction.
14. Bosal décline toute responsabilité concernant des défauts éventuels de cet attelage qui seraient causés par une mauvaise utilisation. Seul l'utilisateur est responsable.

E 034113 INSTRUCCIONES DE MONTAJE

1. Sacar las piezas y el material de sujeción incluidos en el gancho de remolque. Si procede, retirar el pegamento existente en los puntos de sujeción.
2. Desmonte el parachoques.
Quite los 4 tornillos de los pasos de las ruedas y los 11 tornillos de la parte inferior del parachoques.
Quite la lámina protectora de la parte inferior del parachoques (7 tornillos).
Quite el tapon protector en las lámparas posteriores y el tornillo que está debajo de los mismos.
Desmonte las lámparas posteriores.
Quite el parachoques. ¡Tenga cuidado con los sensores de aparcamiento!!
3. Afloje la goma de suspensión del tubo de escape en el parachoques interior.
4. Desmonte el parachoques interior (6 tuercas autoblocantes). Al parachoques interior ya no lo vamos a necesitar. Cambie el filtro en los puntos de fijación.
5. Monte la palanca de remolque "1" en los huecos "A" utilizando las 6 tuercas autoblocantes M12 (10,9) existentes.
SOLO EN EL MODELO DE TOURING: en el centro de la pared posterior la travesa hace presión en la parte sintética. Así está correcto.
6. Monte la goma de suspensión del tubo de escape al larguero del gancho de remolque.
7. Fijar el gancho de remolque. Aplicar para eso los pares de apriete según la tabla.
8. Monte la lámina de soporte del enchufe según muestra la figura 1.
9. Monte el revestimiento de la bola de remolque y la lámina de soporte del enchufe a los huecos «B» utilizando 2 tornillos M12x110 (10,9), arandelas planas y contratueras de seguridad.
10. Fijar el revestimiento de la bola de remolque. Aplicar para eso los pares de apriete según la tabla.
11. Recorte la lámina protectora según muestra la figura 2.
12. Restituya todos los accesorios que quitó en el punto 2.
13. Cada 1000 km de uso es necesario comprobar las conexiones del perno (según los pares de apriete dados).
14. Bosal no asume responsabilidad de ningún tipo por defectos en el producto causados por o debidos a un uso imprudente, tanto por parte del usuario como de cualquier persona bajo su responsabilidad (art. 185, párrafo 2 N.B.W. (Código Civil Holandés)).

DK 034113 MONTAGEVEJLEDNING

1. Fjern de dele og monteringsmaterialer, der sidder på trækrognen. Eventuelt kit på fastgørelsespunkterne fjernes.
2. Fjern kofangeren:
Fjern de 4 stk. skruer fra hjulkasserne og de 11 stk. skruer fra kofangerens underside.
Fjern dækslet fra kofangerens underside (7 stk. skruer).
Fjern dækslet ved baglygterne og skruen nedenunder.
Fjern baglygterne.
Fjern kofangeren. Pas på parkeringssensorerne!!
3. Løsn udstødningsrørets gummiophæng ved inderkofangeren.
4. Fjern inderkofangeren (6 stk. møtrikker). Inderkofangeren bliver overflødig.
Genanbring filtet på fastgørelsespunkterne.
5. Monter tværvangen "1" i hullerne "A" vha. 6 stk. M12 (10,9) møtrikker.
GÆLDER KUN FOR TOURING MODEL: korsbeslaget på bagpladens midte trykker imod den syntetiske del. Det skal være sådan.
6. Monter udstødningsrørets gummiophæng på tværvangen.
7. Fastgør tværvangen. Følg tilspændingsmomenterne i tabellen.
8. Monter stikdåsepladen ifølge fig. 1.
9. Monter trækkuglehuset og stikdåsepladen i hullerne „B” vha. 2 stk. M12x110 (10,9) bolte, planskiver og kontramøtrikker.
10. Fastgør trækkuglehuset. Følg tilspændingsmomenterne i tabellen.
11. Lav en udsparing på dækpladen ifølge fig. 2.
12. Sæt alle dele på plads, som blev fjernet under punkt 2.
13. Det er nødvendigt at efterspænde møtrikkerne efter ca. 1000 km.
14. Bosal kan ikke gøres ansvarlig for mangler ved produktet, der er opstået som følge af skyld eller ukyndig anvendelse af brugeren eller en person, som han er ansvarlig for (§ 185, stk. 2 N.B.W. (hollandsk privatret)).

N 034113 MONTERINGSVEILEDNING

1. Fjern vedlagte deler og festemateriell fra tilhengerfestet. Fjern eventuelt kitt som måtte befinne seg på festepunktene.
2. Demonter støtfangeren:
Fjern de 4 boltene fra hjulbuene og de 11 boltene fra undersiden av chassisvangen.
Fjern dekkplaten fra undersiden av støtfangeren (7 bolter).
Fjern dekkplaten ved de bakre lampene og bolten som er under den.
Demonter de bakre lampene.
Fjern støtfangeren. Pass på parkeringssensorene.
3. Løsne på eksosrørets gummioppheng på den indre støtfangeren
4. Demonter den indre støtfangeren (6 muttere). Den indre støtfangeren trenger du ikke lenger.
Skift platen ved festepunktene.
5. Monter tilhengerfestet "1" ved hullene "A" ved hjelp av de 6 eksisterende M12 (10,9) muttere.
BARE FOR TOURING MODEL: tverrbjelken i midten av bakveggen skal støte mot den syntetiske delen. Dette er korrekt.
6. Monter eksosrørets gummioppheng på slepestangen.
7. Skru fast tilhengerfestet. Bruk de tiltrekningsmomentene som er oppgitt i tabellen.
8. Monter kontaktholderen i henhold til bilde 1.
9. Monter kuledelens deksel og kontaktholderen ved hullene „B” ved hjelp av 2 stykker M12x110 (10,9) bolter, flate tetningsskiver og låsemuttere.
10. Skru fast kuledelens deksel. Bruk de tiltrekningsmomentene som er oppgitt i tabellen.
11. Lag en utsparing i dekkplaten i henhold til bilde 2.
12. Sett alle delene som ble fjernet under punkt 2 tilbake på plass.
13. Det er nødvendig å etterstramme alle bolter etter ca. 1000 km (i henhold til de oppgitte tiltrekningsmomentene).
14. Bosal kan ikke stilles ansvarlig for noen mangel ved produktet som kan forårsakes av skjødesløs eller ukyndig bruk. Ansvar er brukerens eget (paragraf 185, ledd 2 i den nederlandske sivilrettslige lovboken).

S 034113 MONTERINGSINSTRUKTION

1. Packa upp monterings-satsen och kontrollera innehållet mot detaljbeskrivning. Om det behövs tag bort underredsmassa runt monteringspunkterna i bagageutrymmet och under bilen.
2. Montera av stötfångaren:
Ta bort dom 4 skruvarna från hjulbågarna, samt dom 11 skruvarna från den undre delen av stöt fångaren.
Ta bort täckplattan, från den undre delen av stötfångaren (7 skruvarna).
Ta bort täckhuven, vid baklyktorna, sedan röja undan skruvan undertill.
Montera undan baklyktorna.
Ta bort stötfångaten. Akta på parkerings-sensorna!!
3. Lossa gummit, som tjänar till upphängningen för ljuddämparen, vid den inre stötfångaren.
4. Montera av den inre stötfångaten (6 skruvmutterna). Den inre stötfångaten kommer ej att användas mer.
Växla ut filtten, vid monterings-punkterna.
5. Montera dragstången "1", vid hålen "A", med hjälp av dom 6 förhandenvarande skruvmutterna M12 (10,9).
ENDAST I FALL AV MODELLEN TOURING: korsbehållaren, som finns vid mellersta delen av baksidan, tränger sig mot den syntetiska beståndsdel. Det är korrekt så.
6. Montera gummit, som tjänar till upphängningen för ljuddämparen, på dragstången.
7. Sätt fast dragkroken. Använd härvid åtdragningsmomenten enligt tabellen.
8. Montera skivan, som håller avläggaren, enligt markerad på teckningen 1.
9. Montera beklädnigen av dragklotet, samt skivan, som håller avläggaren, vid hålen „B”, med hjälp av 2 st. skruvarna M12x110 (10,9), dom platta underläggs-ringarna, och säkerhets-mutterna.
10. Sätt fast beklädnigen av dragklotet. Använd härvid åtdragningsmomenten enligt tabellen.
11. Göra en inristning på täckplattan, enligt markerad på teckningen 2.
12. Placera tillbaka samtliga beståndsdelarna, togs bort undan vid raden 2.
13. Det är nödvändigt att dra åt bultarna igen efter ungefär 1000 km körning (enligt angivna moment angivelser).
14. Bosal kan inte ställas till ansvar för fel på produkten som orsakats av användaren eller genom omdömeslöst bruk av produkten av användaren eller en person som han bär ansvar för (art. 185, paragraf 2 i den nederländska civilrättsbalken).

SF 034113 ASENNUSOHJEET

1. Pura vetokoukkupakkaus ja tarkista listasta, että kaikki asennuksessa tarvittavat osat löytyvät. Jos tarpeellista poista alustansuojaus kiinnityskohdista.
2. Pura puskuri:
Poista 4 ruuvia pyöräkaarista ja 11 ruuvia puskurin alaosaan.
Poista peittolevy puskurin alaosaan (7 ruuvia).
Poista peittoloppa perävaloista sekä sen alla oleva ruuvi.
Poista perävalot.
Poista puskuri. Varo pysäköintituttua!
3. Löysää pakoputken ripustuskumi sisäisessä puskurissa.
4. Pura sisäinen puskuri (6 mutteria). Sisäistä puskuria ei tästeden tulla tarvitsemaan. Vaihda peite kiinnityskohdissa.
5. Asenna vetotanko "1" reikiin "A" käyttämällä olemassa olevaa 6 M12 (10,9) -mutteria.
VAIN TOURING-MALLISSA: takaseinän keskellä ristipitotanko nojautuu synteettiseen osaan. Se on sopivaa.
6. Asenna pakoputken ripustuskumi vetotankoon.
7. Kiinnitä vetokoukku. Kiristä se taulukossa annetun kiristysmomentin mukaisesti.
8. Asenna pistokkeenpitolevy kuvan 1 mukaisesti.
9. Asenna vetokuulan peite ja pistokkeenpitolevy rei'istä "B" lyukakhoz käyttämällä 2 M12x110 (10,9) -ruuvia, litteitä alusrenkaita ja turvamuttereita.
10. Kiinnitä vetokuulan peite. Kiristä se taulukossa annetun kiristysmomentin mukaisesti.
11. Tee syväne peittolevyyn kuvan 2 mukaisesti.
12. Asenna kaikki kohdassa 2 poistetut osat paikalleen.
13. Tuhannen kilometrin jälkeen kiristys tarkistettava.
14. Bosalia ei voida pitää vastuullisena aine- tai henkilövahingoista, jotka johtuvat väärästä asennuksesta tai väärästä käytöstä (artikla 185 kohta 2 NBW).

I 034113 ISTRUZIONI DI MONTAGGIO

1. Aprire l'imballaggio della struttura di traino e controllare il contenuto a fronte dell'elenco componenti. Se necessario, rimuovere il mastice di protezione intorno ai punti di fissaggio.
2. Smontare il paraurti:
Rimuovere i 4 bulloni dall'arcata delle ruote e 11 bulloni dalla parte inferiore del paraurti.
Rimuovere la piastra di copertura dalla parte inferiore del paraurti (7 bulloni).
Rimuovere il cappuccio di copertura delle luci posteriori e il bullone che si trova al di sotto di esso.
Smontare le luci posteriori.
Rimuovere il paraurti. Fare attenzione ai sensori di parcheggio.
3. Allentare la gomma di sospensione della marmitta dal paraurti interno.
4. Smontare il paraurti interno (6 dadi). Del paraurti interno non ci sarà più bisogno. Sostituire il feltrino nei punti di fissaggio.
5. Montare la barra di traino "1" nei fori "A" utilizzando i 6 dadi M12 (10, 9) presenti.
SOLO PER IL MODELLO TOURING (familiare): nel centro del pannello posteriore la trasversa farà pressione sulla parte sintetica; è corretto.
6. Montare la gomma di sospensione della marmitta sulla barra di traino.
7. Fissare la struttura di traino. A tale proposito applicare le coppie di serraggio secondo la tabella.
8. Montare la piastra della presa come mostrato nel dettaglio 1.
9. Montare il supporto della sfera ed il portapresa nei fori "B" utilizzando 2 bulloni M12x110 (10, 9), rondelle piatte e dadi di sicurezza.
10. Fissare il supporto della sfera di traino. A tale proposito applicare le coppie di serraggio secondo la tabella.
11. Fare un intaglio nella piastra di copertura come mostrato nel dettaglio 2.
12. Rimontare tutti i pezzi precedentemente smontati nel punto 2.
13. Verificare il serraggio di tutti i bulloni dopo i primi 1000 Km. di traino.
14. La Bosal declina ogni responsabilità per errato o imperfetto montaggio del dispositivo di traino, come pure per uso errato o improprio dello stesso.

GZ 034113 NÁVOD K MONTÁŽI

1. Podle přiloženého seznamu zkontrolovat jednotlivé součásti tažného zařízení.
Pokud je to nezbytné, odstranit ze styčných bodů v zavazadlovém prostoru ochranný prostředek.
2. Odmontujte nárazník:
Odstraňte 4 šrouby z oblouků kola a 11 šroubů ze spodní části nárazníku.
Odstraňte krycí plech ze spodní části nárazníku (7 šroubů).
Odstraňte krycí čepičku u zadních světel a šroub, který se nachází pod ním. Odmontujte zadní světla.
Dbejte na senzory, které slouží pro parkování.
3. Uvolněte gumový závěs výfuku z vnitřního nárazníku.
4. Odmontujte vnitřní nárazník (6 matic). Vnitřní nárazník už nebudete potřebovat.
Vyměňte plst v upevňovacích bodech.
5. Namontujte tažnou tyč číslo "1" k bodům s označím "A" použitím 6 kusů šroubových matic číslo M12(10,9).
JEN U MODELŮ TOURING: příčná konzola uprostřed zadní stěny se napne k syntetické části. To je tak správně.
6. Připevněte gumový závěs výfuku k tažnému zařízení.
7. Upevněte tažné zařízení dotažením šroubů utahovacím momentem dle tabulky.
8. Připevněte držák zásuvky jak je znázorněno na detailu č.1.
9. Připevněte kryt koule a držák zásuvky do otvorů "B" použitím dvou šroubů M12x110 (10,9) pružných podložek a uzavíratelných matic.
10. Připevněte kryt koule dotažením šroubů utahovacím momentem podle tabulky.
11. Zhotovte výřez na krycím plechu podle výkresu č.2.
12. Namontujte zpět do auta všechny odstraněné součástky v 2. bodu.
13. Po ujetí zhruba 1000 km dotáhnout všechny šrouby a matice na výše uvedené hodnoty točivého momentu.
14. Firma Bosal nenese zodpovědnost za jakoukoliv závadu na výrobku způsobenou nesprávným zacházením na straně uživatele nebo osoby za kterou je zodpovědný.