





Montagehandleiding Fitting instruction Montageanleitung Description de montage Instrucciones de montaje Montagevejledning Monteringsvejledning Monteringshandledning Asennusohje Istruzioni di montaggio Návod k montáži Szerelési utasítás Порядок установки	Seat Leon  2005 / 9 ® TYPE: 034523 AK code: 99-4085-3348	 EC 94/20 e7 00-0053	 1900 kg	 1600 kg	 75 kg	D Waarde Value Wert Valeur Érték 8,6 kN	<table border="1"> <tr> <td>NL</td><td>D</td><td>GB</td><td>N</td><td>SF</td><td>I</td><td>F</td> </tr> <tr> <td>E</td><td>DK</td><td>S</td><td>CZ</td><td>H</td><td>RU</td><td>PL</td> </tr> </table>	NL	D	GB	N	SF	I	F	E	DK	S	CZ	H	RU	PL
	NL	D	GB	N	SF	I	F														
E	DK	S	CZ	H	RU	PL															
						© BOSAL	BAF31 issue: 20.10.2006														

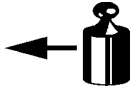

- Raadpleeg uw dealer voor de max. massa die uw wagen mag trekken.
- Die maximale Anhängelast ihres Fahrzeuges können Sie im Fahrzeugschein oder im Benutzerhandbuch nachlesen.
- For the max. trailer weight of your car please refer to the owner's manual or your car homologation documents.
- Pour connaître le poids maxi remarquable pour votre voiture consulter la notice d'utilisation de votre voiture ou la carte grise.
- Consulte a su distribuidor sobre el peso máximo que puede remolcar su vehículo.
- Deres forhandler vil kunne oplyse Dem om den højst tilladte vægt efter Deres køretøj.
- Ta kontakt med forhandleren angående den maksimale vekt som bilen kan trekke.
- Se handboken eller registreringsbevis för max släpavgagnsvikt för din bil.
- Tarkista suurin sallittu vetopaino ajoneuvon ohjekirjasta tai rekisteriotteesta.
- Per conoscere il peso massimo rimorchiabile dalla propria autovettura, fare riferimento al manuale d'istruzione od ai documenti di omologazione della vettura stessa.
- Maximální přípustná hmotnost přívěsu pro Vaše vozidlo je uvedena v technickém průkazu nebo v uživatelské příručce.
- A maximális vontatható tömegegről győződjön meg a gépkocsi kezelési könyvből, vagy a gépkocsi típusbizonyítványából.
- Максимальную массу прицепа просим проверять в заводской книжке или по в типовом сертификате автомобиля.

Meegeleverde onderdelen Mitgelieferte Befestigungsteile Provided parts Materiel de fixation joint Список комплектующих	Piezas incluidas Medfølgende komponenter Vedlagt festemateriell Medföljande komponenter	Mukana tulevat osat Componenti forniti a corredo Dodané upevňovací díly Tartozékjegyzék
--	--	--

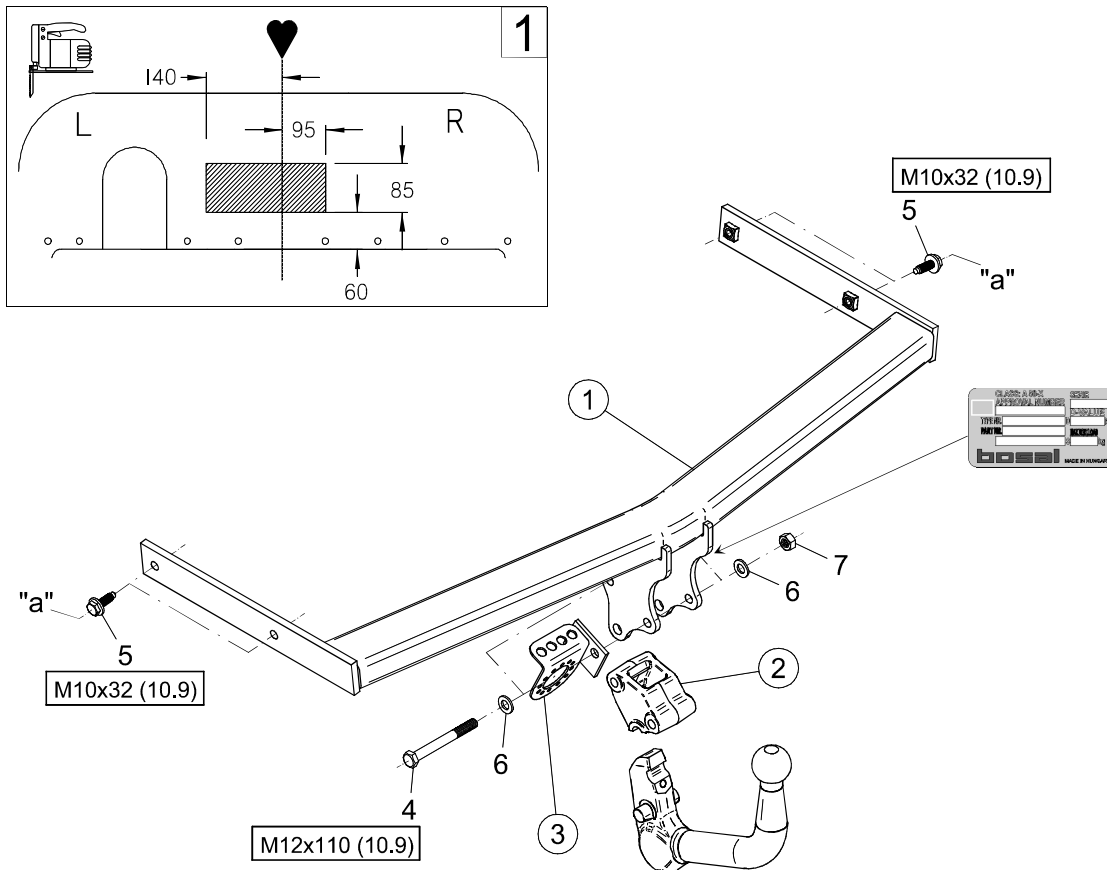
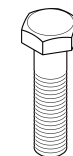

4. 2x M12x110 (10.9)



6. 3x M12

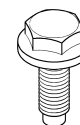

5. 4x M10x32 (10.9)



7. 2x M12

(CZ) 034523 Návod k montáži:

1. Podle příloženého seznamu zkontrolovat jednotlivé součásti tažného zařízení. Pokud je to nezbytné, odstranit ze styčných bodů v zavazadlovém prostoru ochranný prostředek
2. Odmontujte zadní světlá.
3. Odmontujte zadní nárazník a vložku nárazníku (tuto už v budoucnu nebudete potřebovat.).
4. Odstraňte samolepku u bodů s označením „a”.
5. Zasuňte rozpěru do nosníků rámu. Připevněte 4 kusy šroubů (M10x32) k otvorům s označením „a”.
6. Zafixujte tažnou tyč pomocí momentového klíče. Šrouby utáhněte následující momentovou silou: M10 (10.9) - 68Nm.
7. Vystříhnete nárazník na základě výkresu číslo 1.
8. Namontujte zpět všechny odstraněné součástky na vozidlo (kromě vložky nárazníku).
9. Na těleso tažného zařízení namontujte kryt koule tažného zařízení (2) a desku držící zásuvku (3). Momentovým klíčem fixně dotáhněte šrouby: M12 (10.9) - 100 Nm.
10. Po ujetí zhruba 1000 km dotáhnout všechny šrouby a matice na výše uvedené hodnoty točivého momentu.
11. Firma Bosal nenese zodpovědnost za jakoukoliv závadu na výrobku způsobenou nesprávným zacházením na straně uživatele nebo osoby za kterou je zodpovědný.
12. Montáž tažného zařízení smí být vykonaná jen v odborné dílně.

$$\text{Formule ke zjištění D-hodnoty : } \frac{\text{zatížení přívěsem [kg]} \times \text{celková váha vozidla [kg]}}{\text{zatížení přívěsem [kg]} + \text{celková váha vozidla [kg]}} \times \frac{9,81}{1000} = D \text{ [kN]}$$

(D) 034523 Anbauanweisung:

1. Die Anhängervorrichtung auspacken und die Befestigungsteile auf Vollständigkeit überprüfen. Im Bereich der Befestigungspunkte den Unterbodenschutz entfernen.
2. Die hinteren Lampen abmontieren.
3. Den hinteren Stoßfänger und die Stoßfängereinlage abmontieren (diese wird später nicht mehr benötigt).
4. An den Löchern „a” die Aufkleber entfernen.
5. Den Querträger in den Chassisrahmen schieben. Montieren Sie bei den Schlitzlöchern „a” 4 Schrauben M10x32.
6. Die Anhängervorrichtung ausrichten und alle Schrauben mit folgenden Drehmomenten anziehen: M10 (10.9) - 68Nm
7. Den Stoßfänger nach Abbildung 1 ausschneiden.
8. Jedes entfernte Teil wieder an das Auto zurückmontieren. (mit Ausnahme der Stoßfängereinlage).
9. Das Schleppkugelgehäuse (2) und die Steckplatte (3) an den Schlepphakenkörper montieren. Mit dem Drehmomentenschlüssel die Schrauben festziehen: M12 (10.9) - 100 Nm.
10. Nach ca. 1000 km die Bolzenverbindungen, wie angegeben, nachziehen.
11. Für einen Mangel am Produkt, der durch den Fahrzeughalter oder eine andere Person aufgrund unsachgemäßer Benutzung verursacht wurde, übernimmt Bosal keine Haftung. (art. 185 lid 2 N.B.W.)
12. Die Montierung des Schlepphakens darf ausschließlich durch eine Fachwerkstatt durchgeführt werden.

$$\text{Formel für D-Wert-Ermittlung : } \frac{\text{Anhängelast [kg]} \times \text{Kfz. Gesamtgewicht [kg]}}{\text{Anhängelast [kg]} + \text{Kfz. Gesamtgewicht [kg]}} \times \frac{9,81}{1000} = D \text{ [kN]}$$

(DK) 034523 Montagevejledning:

1. Fjern de dele og monteringsmaterialer, der sidder på trækrogeren. Eventuelt kit på fastgørelsespunkterne fjernes.
2. Fjern baglygterne.
3. Fjern den bageste kofanger og inderkofangeren (der bliver ikke brug for den fremover).
4. Fjern klistermærkerne ved hullerne „a”.
5. Skub tværvangen ind i chassisvangerne. Fastgør i hullerne „a” vha. 4 stk. skruer (M10x32).
6. Fastgør tværvangen. Følgende momenter skal iagttages: M10 (10.9) - 68Nm.
7. Skær kofangeren ud iflg. fig. 1.
8. Sæt alle dele på plads igen (undtagen inderkofangeren).
9. Monter trækkuglehuset (2) og stikdåsepladen (3) på tværvangen. Efterspænd alle bolte: M12 (10.9) – 100 Nm.
10. Det er nødvendigt at efterspænde møtrikkerne efter ca. 1000 km.
11. Bosal kan ikke gøres ansvarlig for mangler ved produktet, der er opstået som følge af skyld eller ukyndig anvendelse af brugeren eller en person, som han er ansvarlig for (§ 185, stk. 2 N.B.W. (hollandsk privatret)).

$$\text{Formel til registrering af D-værdien : } \frac{\text{Anhængerlast [kg]} \times \text{køretøjets totalvægt [kg]}}{\text{Anhængerlast [kg]} + \text{køretøjets totalvægt [kg]}} \times \frac{9,81}{1000} = D \text{ [kN]}$$

(E) 034523 Instrucciones de montaje:

1. Sacar las piezas y el material de sujeción incluidos en el gancho de remolque. Si procede, retirar el pegamento existente en los puntos de sujeción.
2. Desmonte las lámparas posteriores.
3. Desmonte el parachoques posterior y el parachoques interior (este no va a ser necesario en lo sucesivo).
4. Quite las etiquetas adhesivas de los huecos ”a”.
5. Deslice la travesa en los elementos del chasis. Sujételo con 4 tornillos (M10x32) en los huecos ”a”.
6. Fije la palanca de remolque utilizando llave de torsión. Apriete los tornillos con la siguiente fuerza de torsión: M10 (10.9) - 68Nm.
7. Recorte el parachoques según muestra la figura 1.
8. Restituya en el vehículo todos los accesorios que quitó (excepto el parachoques interior).
9. Monte la casa de la bola de remolque (2) y la lámina de soporte del enchufe (3) al cuerpo del gancho de remolque. Con llave dinamométrica fije bien los tornillos: M12 (10.9) – 100 Nm.
10. Cada 1000 km de uso es necesario comprobar las conexiones del perno (según los pares de apriete dados).
11. Bosal no asume responsabilidad de ningún tipo por defectos en el producto causados por o debidos a un uso imprudente, tanto por parte del usuario como de cualquier persona bajo su responsabilidad (art. 185, párrafo 2 N.B.W. (Código Civil Holandés)).
12. El montaje del gancho remolque puede ser efectuado solo por oficina profesional.

$$\text{Fórmula para la determinación del valor D : } \frac{\text{Carga de remolque [kg]} \times \text{Peso total del vehículo [kg]}}{\text{Carga de remolque [kg]} + \text{Peso total del vehículo [kg]}} \times \frac{9,81}{1000} = D \text{ [kN]}$$

(F) 034523 Description du montage:

1. Séparer les différents éléments d'attelage. Enlever le mastic de protection autour des points de fixation.
2. Démonter les lampes arrières.
3. Démonter le pare-chocs arrière et l'insertion du pare-chocs (il ne sera plus nécessaire).
4. Enlever l'autocollant au niveau des trous "a".
5. Glisser l'attelage dans les longerons du châssis. Monter 4 boulons M10x32 au niveau des trous "a".
6. Fixer l'attelage. Bloquer l'ensemble de la boulonnerie aux couples de serrage suivants: M10 (10.9) - 68Nm
7. Découper le pare-chocs selon la figure 1.
8. Remonter toutes les pièces enlevées à la voiture (à l'exception de l'insertion du pare-chocs).
9. Monter la boîte de la boule d'attelage (2) et la plaque de support fiche (3) sur le corps de l'attelage. Serrer toutes les vis fixes à une clef de couple: M12 (10.9) - 100 Nm.
10. Il est conseillé de vérifier le serrage de toute la boulonnerie après 1000 Km de traction.
11. Bosal décline toute responsabilité concernant des défauts éventuels de cet attelage qui seraient causés par une mauvaise utilisation. Seul l'utilisateur est responsable.
12. Le crochet de remorquage ne peut être monté que par un garage spécialisé.

Formule pour la détermination de la valeur D :
$$\frac{\text{charge remorquée [kg]} \times \text{PTR [kg]}}{\text{charge remorquée [kg]} + \text{PTR [kg]}} \times \frac{9,81}{1000} = D \text{ [kN]}$$

(SF) 034523 Asennusohjeet:

1. Pura vetokoukku pakka us ja tarkista listasta, että kaikki asennuksessa tarvittavat osat löytyvät. Jos tarpeellista poista alustansuojaus kiinnityskohdista.
2. Pura perävalot.
3. Pura takapuolen puskuri ja puskurin muovi (tätä ei tästedes tulla tarvitsemaan).
4. Poista tarrat rei'istä "a".
5. Liu'uta ristitanko aluskehysten elementteihin. Kiinnitä 4 ruuvia (M10x32) reikiin "a".
6. Kiinnitä vetotanko momenttiavaimen avulla. Kiristä ruuvit seuraavalla momentilla: M10 (10.9) - 68Nm.
7. Leikkaa puskuri kuvan 1 mukaisesti.
8. Asenna kaikki poistetut osat paikalleen autoon (lukuun ottamatta puskurin muovia).
9. Asenna vetokuulan kehys (2) ja pistokkeenpitolevy (3) vetokoukkuun. Kiristä ruuvit momenttiavaimella: M12 (10.9) - 100 Nm.
10. Tuhannen kilometrin jälkeen kiristys tarkistettava.
11. Bosalia ei voida pitää vastuullisena aine- tai henkilövahingoista, jotka johtuvat väärästä asennuksesta tai väärästä käytöstä (artikla 185 kohta 2 NBW).
12. Vetokoukun saa asentaa vain ammattihuoltopaja.

Kaava D-arvon laskentaa varten :
$$\frac{\text{Ventokuorma [kg]} \times \text{ajoneuvon kok.paino [kg]}}{\text{Ventokuorma [kg]} + \text{ajoneuvon kok.paino [kg]}} \times \frac{9,81}{1000} = D \text{ [kN]}$$

(GB) 034523 Fitting instructions:

1. Unpack the towing bracket and check its contents against the parts list. If necessary, remove the underseal from around the fitting points of the luggage compartment / frame members.
2. Dismount the rear lights.
3. Dismount the rear bumper and its inset (it is not needed later on).
4. Remove at the holes "a" the stickers.
5. Slide the crossbar in the frame members. Attach 4 bolts (M10x32) at slots "a".
6. Secure the towbar using a torque-wrench. Torque the bolts as follows: M10 (10.9) - 68Nm.
7. Cut out the bumper according to figure 1.
8. Reassemble all the removed parts to the car (except for the bumper inset).
9. Mount the towing ball house (2) and the socket plate (3) on the towing hook body. Tighten the screws with a torque wrench: M12 (10.9) - 100 Nm.
10. After about 1000 km use, re-tighten the bolts and nuts to the specified torque.
11. Bosal cannot be held responsible for any defects in the product caused by fault or by any injudicious use whatever of the user or a person he is liable for. (sect. 185. art. 2 N.B.W.)
12. Only specialised services are authorised to install drawhooks.

Formula for D-value :
$$\frac{\text{trailer load [kg]} \times \text{vehicle total weight [kg]}}{\text{trailer load [kg]} + \text{vehicle total weight [kg]}} \times \frac{9,81}{1000} = D \text{ [kN]}$$

(H) 034523 Szerelési utasítás:

1. Csomagolja ki a vonóhorgot és a tartozékokat, majd vizsgálja át minden darabját. Ha szükséges, a rögzítő pontok területén a védőragasztót távolítsa el.
2. Szerelje le a hátsó lámpákat.
3. Szerelje le a hátsó lökhárítót és a lökhárítóbetétet (erre a továbbiakban nem lesz szükség).
4. Távolítsa el a védőragasztót az alváznyúlványok „a” jelű furatairól.
5. Csúsztassa a vonóhorgot (1) oldalait az alváznyúlványokba, majd rögzítse az „a” pontokon, a 4db M10x32-es csavarral, a rajz alapján.
6. Nyomatékkulccsal húzza fixre a csavarokat: M10 (10.9) - 68 Nm.
7. Vágja ki a lökhárítót az 1-es ábra alapján.
8. Szereljen vissza minden eltávolított alkatrészt az autóra (kivéve a lökhárító betétet).
9. Szerelje fel az vonógömbházat (2) és a dugaljtartó lemezt (3) a vonóhorgotesttre. Nyomatékkulccsal húzza fixre a csavarokat: M12 (10.9) - 100 Nm.
10. Körülbelül 1000 vontatott kilométer után a vonóhorgot rögzítő csavarjainak feszességét ellenőrizni kell, és szükség esetén utánhúzni a megfelelő nyomatékkal.
11. A Bosal garanciát vállal, kivéve a nem rendeltetés szerinti használatból adódó hibákért. (art. 185 lid 2 N.B.W)
12. A vonóhorgot felszerelését kizárólag szakműhely végezheti.

D-érték számítás :
$$\frac{\text{utánfutó össztömege [kg]} \times \text{gépkocsi össztömege [kg]}}{\text{utánfutó össztömege [kg]} + \text{gépkocsi össztömege [kg]}} \times \frac{9,81}{1000} = D \text{ [kN]}$$

(I) 034523 Istruzioni di montaggio:

1. Aprire l'imballaggio della struttura di traino e controllare il contenuto a fronte dell'elenco componenti. Se necessario, rimuovere il mastice di protezione intorno ai punti di fissaggio.
2. Smontare i fanali posteriori.
3. Smontare il paraurti posteriore e l'inserto (di questo non ci sarà più bisogno).
4. Togliere le etichette autoadesive dai fori „a”.
5. Infilare la traversa negli elementi del telaio. Fissare 4 viti da M10x32 sui fori „a”.
6. Fissare la barra di traino utilizzando chiave dinamometrica. Stringere le viti con la forza di M10 (10.9) - 68Nm.
7. Tagliare il paraurti secondo figura 1.
8. Rimontare tutti i componenti precedentemente tolti (tranne l'inserto del paraurti).
9. Montare la cassa della sfera di trazione (2) e la lastra di sostegno della presa (3) sul corpo del gancio di trazione. Serrare i bulloni M12 (10.9) – 100 Nm con l'uso della chiave di momento.
10. Verificare il serraggio di tutti i bulloni dopo i primi 1000 Km. di traino.
11. La Bosal declina ogni responsabilità per errato o imperfetto montaggio del dispositivo di traino, come pure per uso errato o improprio dello stesso.
12. L'installazione del gancio di traino deve essere effettuata esclusivamente da tecnici specializzati.

$$\text{Formula per il rilevamento del valore D: } \frac{\text{peso massimo [kg]} \times \text{peso totale vettura [kg]}}{\text{peso massimo [kg]} + \text{peso totale vettura [kg]}} \times \frac{9,81}{1000} = D \text{ [kN]}$$

(N) 034523 Monteringsveiledning:

1. Fjern vedlagte deler og festemateriell fra tilhengerfestet. Fjern eventuelt kitt som måtte befinne seg på festepunktene.
2. Demonter de bakre lampene.
3. Demonter den bakre støtfangeren og støtfangerinnlegget (Disse trenger du ikke lenger).
4. Fjern klistrelappene som befinner seg ved hullene "A".
5. Skyv tverrbjelken inn i rammevingene. Sett fire skruer (M10x32) i hullene "A".
6. Dra til boltene ved hjelp av momentnøkkel. Trekk alle skruene med følgende moment: M10 (10.9) - 68Nm.
7. Lag en utsparring i støtfangeren i henhold til bild 1.
8. Remonter alle de fjernte bildelene (unntatt av støtfangerinnlegget).
9. Monter kuledelen (2) og kontaktholderen (3) på tilhengerfestet. Trekk boltene godt til ved hjelp av en momentnøkkel: M12 (10.9) - 100 Nm.
10. Det er nødvendig å etterstramme boltforbindelsene etter ca. 1000 km (i henhold til de oppgitte tilstrammingsmomentene).
11. Bosal kan ikke stilles ansvarlig for noen mangel ved produktet som kan forårsakes av skjødesløs eller ukyndig bruk. Ansvar er brukerens eget (paragraf 185. ledd 2 i den nederlandske sivilrettslige lovboken).
12. Monteringen av tilhengerfestet skal alltid utføres på fagverksted.

$$\text{Formel for D-verdi-beregningen: } \frac{\text{Tilhengerlast [kg]} \times \text{bil-totalvekt [kg]}}{\text{Tilhengerlast [kg]} + \text{bil-totalvekt [kg]}} \times \frac{9,81}{1000} = D \text{ [kN]}$$

(NL) 034523 Montagehandleiding:

1. Meegeleverde onderdelen en bevestigingsmaterialen van de trekhaak verwijderen. Eventueel aanwezige kit ter plaatse van de bevestigingspunten verwijderen.
2. Demonteer de achterlampen.
3. Demonteer de achterbumper en de binnenbumper (deze komt te vervallen).
4. Verwijder de afdekstickers ter plaatse van de bevestigingspunten "a".
5. Schuif de trekhaak in de chassisbalken. Monteer t.p.v. de sleufgaten "a" 4 bouten M10x32.
6. Zet de trekhaak vast. Hierbij de volgende aanhaalmomenten hanteren: M10 (10.9) – 68Nm
7. Maak een uitsparing in de bumper aan de hand van afbeelding 1.
8. Plaats alle gedemonteerde onderdelen terug op de auto (met uitzondering van de binnenbumper).
9. Monteer het trekkogelhuis (2) en de stekkerdoos (3) op de trekhaak. Trek de bouten vast met een momentsleutel: M12 (10.9) – 100 Nm.
10. Het is noodzakelijk om na ca. 1000 km gebruik de boutverbindingen na te trekken (volgens gegeven aanhaalmomenten).
11. Bosal kan niet aansprakelijk worden gesteld voor enig gebrek in het produkt zoals veroorzaakt door de schuld of door welk onoordeelkundig gebruik ook van de gebruiker of een persoon voor wie hij aansprakelijk is (art. 185. lid 2 N.B.W.).
12. De montage van de trekhaak mag uitsluitend door een erkende garage uitgevoerd worden.

$$\text{Formule t.b.v. bepaling van de D-waarde: } \frac{\text{getrokken gewicht [kg]} \times \text{totaal gewicht voertuig [kg]}}{\text{getrokken gewicht [kg]} + \text{totaal gewicht voertuig [kg]}} \times \frac{9,81}{1000} = D \text{ [kN]}$$

(PL) 034523 Instrukcja montażu:

1. Należy rozpakować hak holowniczy i akcesoria i dokładnie sprawdzić każdą część. W okolicy punktów umocowania należy usunąć taśmę ochronną.
2. Należy zdemontować tylne światła.
3. Należy zdemontować tylny zderzak i wkładkę zderzaka (nie będzie ona już potrzebna).
4. Należy usunąć taśmę ochronną z otworów „a” występu podwozia.
5. Części boczne haka holowniczego (1) należy wsunąć pomiędzy występy podwozia i przymocować w punktach „a” za pomocą 4 śrub M10x32 na podstawie rysunku.
6. Za pomocą klucza należy dokręcić śruby: M10 (10.9) – 68 Nm.
7. Należy wykonać wycięcie na zderzaku na podstawie rysunku nr 1.
8. Wszystkie części zdjęte należy z powrotem zamontować (za wyjątkiem wkładki zderzaka).
9. Należy zamontować korpus zaczepu kulistego (2) i płytę z gniazdem wykowym (3) na bloku haka holowniczego. Należy dokręcić śruby za pomocą klucza dynamometrycznego: M12 (10.9) – 100 Nm.
10. Po przebiegu około 1000 km należy sprawdzić wszystkie śruby mocujące haka holowniczego i w razie potrzeby dokręcić odpowiednim momentem.
11. Bosal zapewnia gwarancję, za wyjątkiem uszkodzeń powstałych w wyniku nieprawidłowego użytkowania. (art. 185 lid 2 N.B.W.)
12. Montaż haka holowniczego może wykonać wyłącznie serwis autoryzowany.

$$\text{Obliczanie wartości D: } \frac{\text{całkowita masa przyczepy [kg]} \times \text{całkowita masa pojazdu [kg]}}{\text{całkowita masa przyczepy [kg]} + \text{całkowita masa pojazdu [kg]}} \times \frac{9,81}{1000} = D \text{ [kN]}$$

(RU) 034523 Указания по монтажу:

1. Разберите фаркоп и аксессуары, после чего проверьте каждую деталь. В случае необходимости удалите защитный клей с территории фиксирующих точек.
2. Демонтируйте задние фонари
3. Демонтируйте задний бампер и вкладыш бампера (этих деталей в будущем не потребуется).
4. Удалите охранный клей с отверстий со знаком «а», находящихся на выступах шасси.
5. Вдвиньте стороны фаркопа (1) в выступы шасси, потом закрепите в точках «а» с помощью 4-х винтов M10x32 на основе рисунка.
6. Затяните винты M10 (10.9) ключом до 68 Nm.
7. Вырежьте бампер на основе рисунка 1.
8. Установите обратно все снятые компоненты на машину (с исключением вкладыша бампера).
9. Прикрепите к фаркопу корпус тягового шарика (2) и пластину, держащую розетку (3). С помощью моментного ключа затяните все винты до упора: M12 (10.9) - 100 Nm.
10. Приблизительно через каждую 1000 тяговых километров необходимо проверять натяг фиксирующих болтов фаркопа, и по необходимости затянуть их до соответственного упора.
11. Босал дает гарантию только на неисправности, происходящие из использования по назначению. (арт. 185 лид 2 N.B.W).
12. Монтаж фаркопа разрешается производить только силами специальных мастерских.

$$\text{Вычисление величины D: } \frac{\text{Общая масса прицепа [кг]} \times \text{Общая масса автомобиля [кг]}}{\text{Общая масса прицепа [кг]} + \text{Общая масса автомобиля [кг]}} \times \frac{9,81}{1000} = D \text{ [kN]}$$

(S) 034523 Monteringsinstruktion:

1. Packa upp monteringssetsen och kontrollera innehållet mot detaljbeskrivning. Om det behövs tag bort underredsmassa runt monteringspunkterna i bagageutrymmet och under bilen.
2. Montera av baklyktorna.
3. Montera av den bakre stötfångaren, och stötfångare-inlägget (dessa kommer ej att användas mer).
4. Ta bort klister-etiketterna, vid hålen „a”.
5. Skjut in draget i chassibalken. Montera med dom fyra skruvarna (M10x32) vid hålen „a”.
6. Sätta fast dragstången, med hjälp av åtdragningsnyckeln. Spänna skruvarna, med det följande vridmomentet: M10 (10.9) - 68Nm.
7. Klippa ut stötfångaren, enligt teckningen 1.
8. Montera tillbaka samtliga beståndsdelarna, som röjades undan, på fordonen (förutom stötfångare-inlägget).
9. Montera huset av dragkulan (2), och skivan (3), som behåller avläggaren, på kroppen av dragkroken. Skruva fast skruvarna, med hjälp av åtdragnings-nyckeln: M12 (10.9) - 100 Nm.
10. Det är nödvändigt att dra åt bultarna igen efter ungefär 1000 km körning (enligt angivna momentangivelser).
11. Bosal kan inte ställas till ansvar för fel på produkten som orsakats av användaren eller genom omdömeslöst bruk av produkten av användaren eller en person som han bär ansvar för (art. 185, paragraf 2 i den nederländska civilrättsbalken).
12. Monteringen av dragkroken får utföras endast av fackverkstad.

$$\text{Formel för fastställning av D-värdet: } \frac{\text{släpvagnslast [kg]} \times \text{bilens totalvikt [kg]}}{\text{släpvagnslast [kg]} + \text{bilens totalvikt [kg]}} \times \frac{9,81}{1000} = D \text{ [kN]}$$