

- NL** De tussenruimte conform supplement VII, afbeelding 30 van de richtlijn 94/20/EG moet in acht worden genomen.
- D** Der Freiraum nach Anhang VII, Abbildung 30 der Richtlinie 94/20/EG ist zu gewährleisten.
- GB** The clearance specified in appendix VII, diagram 30 of guideline 94/20/EG must be guaranteed.
- F** La zone de dégagement doit être garantie conformément à l'annexe VII, illustration 30 de la directive 94/20/CE.
- E** Debe garantizarse el espacio libre, conforme al anexo VII, figura 30 de la directiva comunitaria CE/94/20.
- DK** Frirummet skal overholdes iht. bilag VII, fig. 30 i direktiv 94/20/EU.
- N** Frirommet etter tillegg VII, figur 30 i direktiv 94/20/EEC skal overholdes.
- S** Spelrummet enligt bilaga VII, figur 30 i riktlinje 94/20/EG skall garanteras.
- SF** Vapaa tila on taattava direktiivin 94/20/EY liitteen VII, kuvan 30 mukaisesti.
- I** Deve essere garantito lo spazio libero secondo l'allegato VII, figura 30 della direttiva 94/20/CE.
- CZ** Volný prostor ve smyslu Přílohy VII, obr. 30 Směrnice č. 94/20/EG musí být zaručen.
- PL** Należy zagwarantować wolną wysokość określoną na rysunku nr 30 dyrektywy 94/20/WE zawartej w załączniku nr VII.

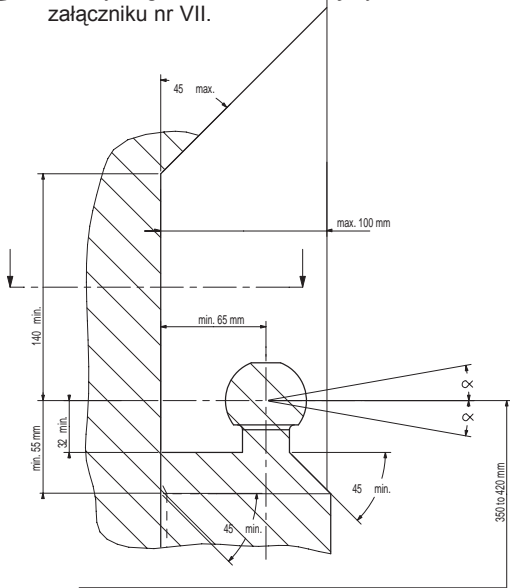

- NL** bij toelaatbaar totaal gewicht van het voertuig
- D** bei zulässigem Gesamtgewicht des Fahrzeuges
- GB** at laden weight of the vehicle
- F** pour poids total en charge autorisé du véhicule
- E** con peso total autorizado del vehiculo
- DK** ved tilladt samlet vægt for køretøjet
- N** ved kjøretøyets tillatte totalvekt
- S** vid fordonets tillåtna totalvikt
- SF** ajoneuvon suurimmalla sallitulla kokonaispainolla
- I** per un peso complessivo ammesso del veicolo
- CZ** při celkové přípustné hmotnosti vozidla
- PL** w przypadku największej dozwolonej masy całkowitej

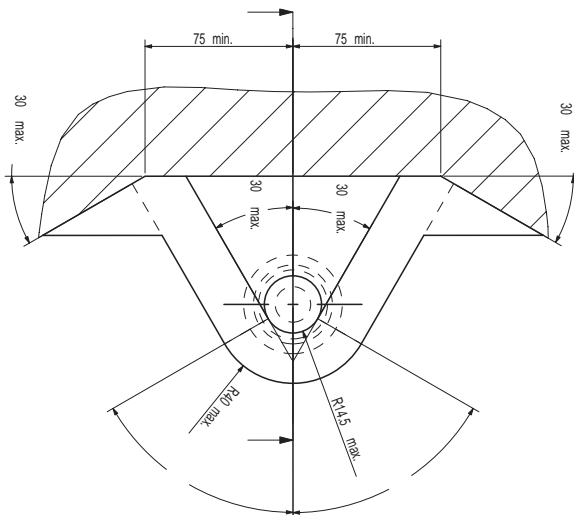

- NL** Voor het rijden met aanhangwagen zijn de specificaties van de voertuigfabrikant m.b.t. aanhangwagengewicht en kogeldruk bindend. Raadpleeg uw dealer voor de max. massa die uw wagen mag trekken, hierbij mogen echter de specificaties van de trekhaak niet worden overschreden.

Formule t.b.v. bepaling van de D-waarde:

$$\frac{\text{max. aanhangwagengewicht (kg)} \times \text{max. voertuiggewicht (kg)} \times \frac{9.81}{1000}}{\text{max. aanhangwagengewicht (kg)} + \text{max. voertuiggewicht (kg)}} = D \text{ (kN)}$$

De door de voertuigfabrikant standaard toegestane bevestigingspunten zijn aangehouden. Nationale richtlijnen betreffende de montagegoedkeuring moeten in acht worden genomen. Deze montage- en gebruikshandleiding dient aan de voertuigdocumenten te worden toegevoegd.

- D** Für den Fahrbetrieb sind die Angaben des Fahrzeugherstellers bzgl. Anhängelast und Stützlast maßgebend. Bei dem auf Seite 1 genannten Gesamtgewicht und der Anhängelast handelt es sich um Beispiele. Die maximale Anhängelast ihres Fahrzeuges können Sie im Fahrzeugschein oder im Benutzerhandbuch nachlesen, die Werte der Anhängervorrichtung dürfen nicht überschritten werden.

Formel für D-Wert Ermittlung:

$$\frac{\text{Max. Anhängelast (kg)} \times \text{Zul. Kfz.-Gesamtgewicht (kg)} \times \frac{9.81}{1000}}{\text{Max. Anhängelast (kg)} + \text{Zul. Kfz.-Gesamtgewicht (kg)}} = D \text{ (kN)}$$

Die vom Fahrzeughersteller serienmäßig genehmigten Befestigungspunkte sind eingehalten. Nationale Richtlinien über die Anbauabnahmen sind zu beachten. Diese Montage- und Betriebsanleitung ist den Kfz.-Papieren beizufügen.

- GB** The vehicle manufacturer's specifications regarding trailer load and nose weight are decisive for driving. For the max. trailer weight of your car please refer to the owner's manual or your car homologation documents, the values specified for the towing hitch must not be exceeded.

Formula for D-Value:

$$\frac{\text{Max. trailerweight (kg)} \times \text{Max. permissible weight towing vehicle (kg)} \times \frac{9.81}{1000}}{\text{Max. trailerweight (kg)} + \text{Max. permissible weight towing vehicle (kg)}} = D \text{ (kN)}$$

The fixing points specified as standard must be observed. National guidelines concerning official approval of accessories must be observed. These installation and operating instructions must be enclosed with the vehicle papers.

- F** Les instructions du producteur concernant le chargement de la remorque et le poids du tracteur sont applicables du point de vue des caractéristiques de circulation. Voir le poids maximum de la remorque tractable par la voiture dans le manuel ou dans le permis de type de la voiture; les valeurs définies pour l'attelage ne doivent pas être dépassées.

Formule pour le calcul de la valeur D:

$$\frac{\text{Poids max. de remorque (kg)} \times \text{Max. poids permissible du véhicule tracteur (kg)} \times \frac{9.81}{1000}}{\text{Poids max. de remorque (kg)} + \text{Max. poids permissible du véhicule tracteur (kg)}} = D \text{ (kN)}$$

Les points de fixations définis comme homologués doivent être observés. Les lignes guides nationales concernant l'approbation officielle des accessoires doivent être prises en considération. Ces instructions de montage et d'opération doivent être jointes aux documents du véhicule.

- (E) En movimiento es necesario cumplir la reglamentación indicada por el fabricante del vehículo, referente a la carga del coche de remolque que puede remolcar el vehículo, se puede ver en el manual o en la licencia del automóvil; el valor prescrito referente al gancho de remolque no se debe superar.

Fórmula para el cálculo del valor D:

$$\frac{\text{Peso máximo del coche del remolque (Kg)} \times \text{Peso máximo permitido del vehículo remolcador (Kg)}}{\text{Peso máximo del coche del remolque (Kg)} + \text{Peso máximo permitido del vehículo remolcador (Kg)}} \times \frac{9,81}{1000} = D \text{ (kN)}$$

Hay que tener en cuenta las prescripciones de los puntos de fijación estandarizado determinado.

Hay que tener en cuenta las directivas nacionales referentes a la autorización oficial de los accesorios.

A las instrucciones de instalación y de funcionamiento hay que adjuntarlo a los papeles del vehículo.

- (DK) For kørsel med anhænger gælder fabrikkens forskrifter vedr. belastning af vognen og vægten af anhængereren.
Se fabrikkens vejledning for den højst tilladte vægt af anhængereren; de angivne værdier for trækkrogeren må ikke overskrides.

Formel for beregning af D-værdien:

$$\frac{\text{Max. anhängervægt (kg)} \times \text{max. tilladte vægt af trækkøretøjet (kg)}}{\text{Max. anhängervægt (kg)} + \text{max. tilladte vægt af trækkøretøjet (kg)}} \times \frac{9,81}{1000} = D \text{ (kN)}$$

De som standard angivne fastgørelsespunkter skal overholdes.

De officielle nationale retningslinier vedr. tilladelser skal overholdes.

Disse monterings- og driftsinstruktioner skal vedlægges køretøjets officielle dokumenter.

- (N) Kjøretøfabrikantens spesifikasjoner om tilhengerlast og kuletrykket er avgjørende for kjøreegenskapene. Du kan finne informasjon om bilens maksimale tilhengervekt i bilens håndbok eller vognkort, verdiene angitt for tilhengerfestet skal allikevel ikke overskrides.

Formel for D-verdien:

$$\frac{\text{Maks. tilhengervekt (kg)} \times \text{Maks. tillatt vekt for slepebilen (kg)}}{\text{Maks. tilhengervekt (kg)} + \text{Maks. tillatt vekt for slepebilen (kg)}} \times \frac{9,81}{1000} = D \text{ (kN)}$$

Det skal tas hensyn til festepunktene angitt som standard.

Det skal tas hensyn til nasjonale retningslinjer som gjelder offisiell godkjenning av tilbehør.

Disse monterings- og driftsveiledninger skal vedlegges kjøretøyets dokumentasjon.

- (S) Föreskrifterna av fordonens tillverkare, angående belastningen av släpvagnen, och vikten av fordonen, är normgivande vid körningen.

Den maximala vikten av släpvagnen, som fordonet har tillåtelse att dra, är befintlig i fordonets bruksanvisning, eller i dokumenten av homologation; dom föreskriven värden angående dragkroken får inte överträdas.

Formeln för D-värdens beräkningen:

$$\frac{\text{Max. vikt av släpvagnen (kg)} \times \text{Max. tillåttlig vikt av fordonen, som släpar (kg)}}{\text{Max. vikt av släpvagnen (kg)} + \text{Max. tillåttlig vikt av fordonen, som släpar (kg)}} \times \frac{9,81}{1000} = D \text{ (kN)}$$

Dom monteringspunkterna, som är föreskrivna som standard, måste bibehållas.

Dom nationala riktlinjerna, angående officiell tillåtelse av tillbehör, måste bibehållas.

Dessa monterings- och användningsinstruktioner måste bifogas i fordonens dokumenten.

- (SF) Ajo-ominaisuuksien näkökulmasta on noudatettava ajoneuvon tuottajan määräyksiä perävaunun rasiutusta ja hinaajan painoa koskien.

Katso auton hinaaman perävaunun enimmäispaino käsikirjassa tai auton malliluvassa; vetokoukkua koskevia määriä ei saa ylittää.

Laskelma D-määrän määrittelemiseen:

$$\frac{\text{Perävaunun enimmäispaino (kg)} \times \text{Hinaavan ajoneuvon luvattu enimmäispaino (kg)}}{\text{Perävaunun enimmäispaino (kg)} + \text{Hinaavan ajoneuvon luvattu enimmäispaino (kg)}} \times \frac{9,81}{1000} = D \text{ (kN)}$$

Standardina määritellyt kiinnityskohdat on noudatettava.

Lisävarusteiden virallisen luvan myöntämistä koskevat kansalliset direktiivit on noudatettava.

Nämä asennus ja huolto-ohjeet on liitettävä ajoneuvon asiakirjoihin.

- (I) Le specifiche fissate dal costruttore del veicolo in merito al carico massimo rimorchiabile ed al carico verticale sul gancio devono essere rispettate. Per il peso massimo rimorchiabile fare riferimento al documento di omologazione o al libretto d'uso e manutenzione del veicolo trainante, e comunque non può essere superiore al valore di prova (valore D, in kN) del dispositivo di traino.

Formula per il calcolo del valore D:

$$\frac{\text{peso massimo rimorchio (kg)} \times \text{peso massimo permesso veicolo rimorchiatore (kg)}}{\text{peso massimo rimorchio (kg)} + \text{peso massimo permesso veicolo rimorchiatore (kg)}} \times \frac{9,81}{1000} = D \text{ (kN)}$$

Le prescrizioni sui punti di fissaggio definiti dal costruttore del veicolo sono rispettate.

Le norme nazionali per l'omologazione dei dispositivi di traino montati sui veicoli debbono essere rispettate.

Le istruzioni di montaggio e di utilizzo del dispositivo di traino devono essere allegate ai documenti del veicolo.

- (CZ) Předpisy výrobcce vozidla jsou směrodatné z hlediska zatížení přívěsu a zatížení na kouli závěsného zařízení s připojeným přívěsem během jízdního provozu. Maximální hmotnost přívěsu vašeho vozidla najdete v pokynech pro údržbu nebo v provozním povolení vašeho vozidla, hodnoty předepsané pro tažný hák se nesmí přesáhnout.

Vzorec pro výpočet hodnoty D:

$$\frac{\text{Max. hmotnost přívěsu (kg)} \times \text{Max. přípustná celková hmotnost vozidla (kg)}}{\text{Max. hmotnost přívěsu (kg)} + \text{Max. přípustná celková hmotnost vozidla (kg)}} \times \frac{9,81}{1000} = D \text{ (kN)}$$

Standardně předepsané body zakotvení se musí dodržet.

Musí se dodržet předpisy daného národního řízení ohledně úředního povolení doplňků.

Tyto předpisy instalace a provozu musí být v každém případě připojené k dokumentům vozidla.

- (PL) Przepisy producenta pojazdu dotyczące obciążenia przyczepy i nacisku przenoszonego przez dyszel przyczepy są miodrodajne pod wzgledem warunków jazdy. Zobacz maksymalny ciężar holowniczy pojazdu w książeczce samochodu lub dowodzie rejestracyjnym pojazdu. Nie może on przekroczyć przypisanych do haka holowniczego wartości.

Wzór obliczania wartości D:

$$\frac{\text{Maks. ciężar przyczepy (kg)} \times \text{największa dozwolona masa całkowita pojazdu holującego (kg)}}{\text{Maks. ciężar przyczepy (kg)} + \text{największa dozwolona masa całkowita pojazdu holującego (kg)}} \times \frac{9,81}{1000} = D \text{ (kN)}$$

Należy zachować standardowo przepisane punkty mocowania.

Należy przestrzegać krajowe normy w zakresie pozwoleń na akcesoria.

Niniejszą instrukcję montażu i eksploatacji należy załączyć do dokumentów pojazdu.

043121

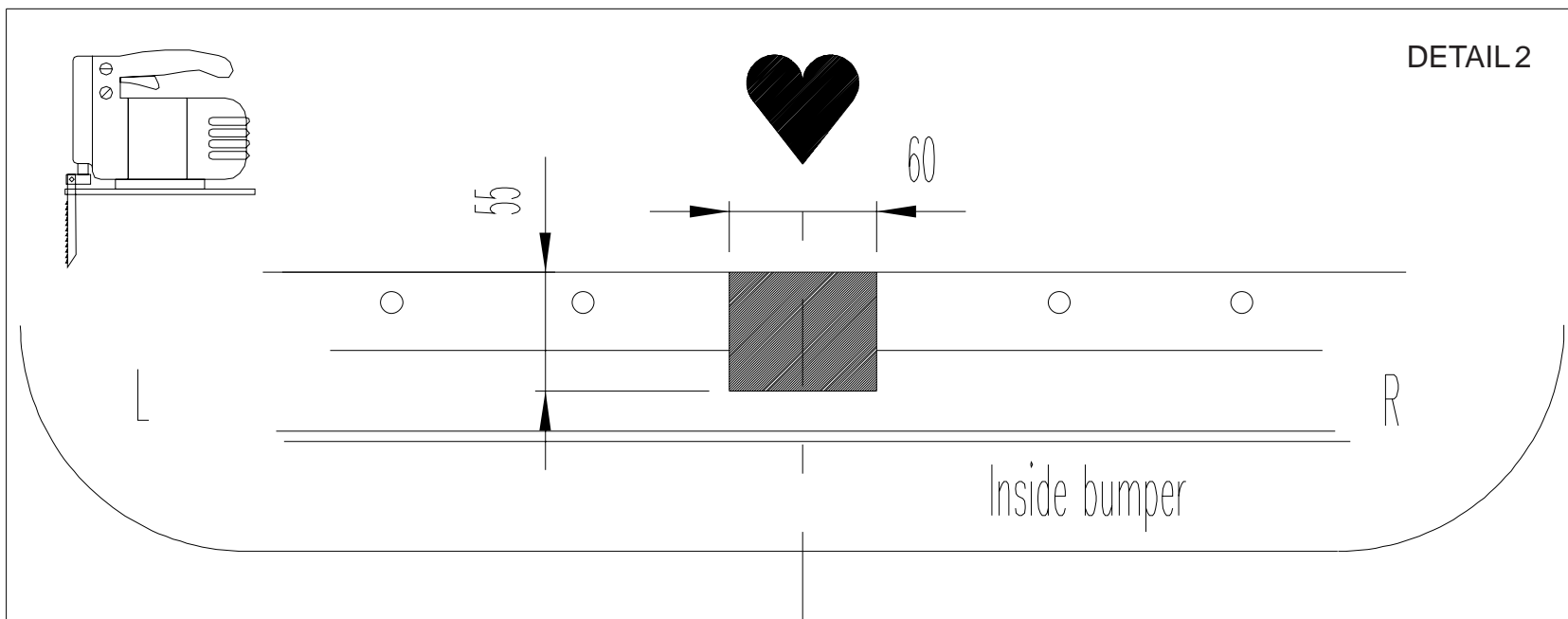
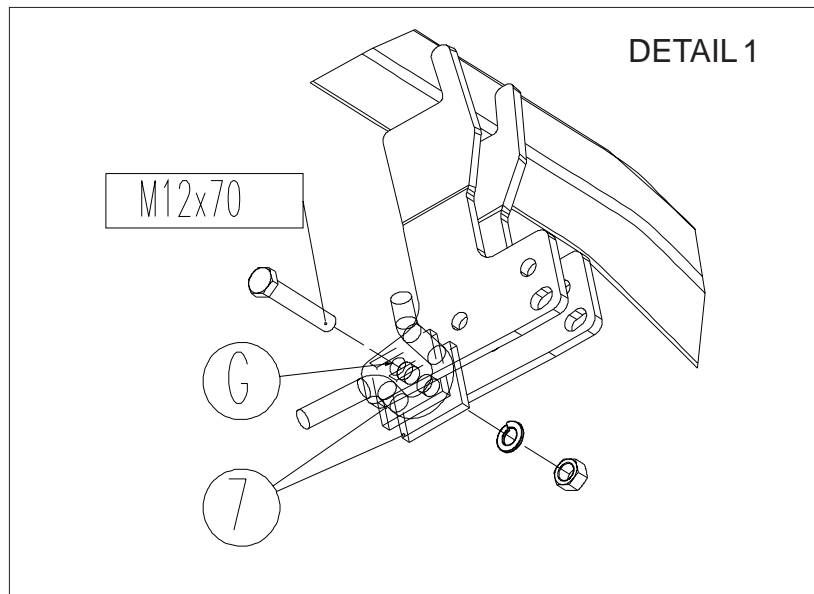

NL 043121 MONTAGEHANDLEIDING

1. Meegeleverde onderdelen en bevestigingsmaterialen van de trekhaak verwijderen. Eventueel aanwezige kit ter plaatse van de bevestigingspunten verwijderen.
2. Maak de sierstrip van de wielkast los:
1 schroef in de wielkast en 1 kunststof plug aan de onderzijde.
Demonteer de bumper:
1 schroef en 1 kunststof plug aan de beide zijanten, 6 kunststof pluggen aan de onderzijde, 4 kunststof afdekplaatjes en 4 daarachter gelegen bouten aan de voorzijde van de bumper.
3. Demonteer de binnenbumper (6 bouten). Deze komt te vervallen.
4. Monteer steun "1" t.p.v. de gaten "A" d.m.v. sluitring "3", carrosseriering "4", strippen "5", veerringen en bouten M12x35. Monteer t.p.v. de gaten "B" bouten M8x30, incl. veerringen en carrosserieringen.
5. Monteer steun "2" t.p.v. de gaten "C" d.m.v. sluitring "3", carrosseriering "4", strippen "5", veerringen en bouten M12x35. Monteer t.p.v. de gaten "D" bouten M8x30, incl. veerringen en carrosserieringen.
6. Monteer onderhaak "6" t.p.v. de gaten "E" en "F" met bouten M12x35, incl. sluitringen, veerringen en moeren.
7. Monteer strippen "7" t.p.v. de gaten "G" aan het sleepoog met bout M12x70, incl. veerring en moer volgens detail 1.
8. Zet de trekhaak vast. Hierbij de aanhaalmomenten volgens tabel hanteren.
9. Maak een uitsparing in de bumper volgens detail 2.
10. Herplaats de onder punt 2 verwijderde onderdelen.
11. Monteer de kogel en stekkerdoosplaat t.p.v. de gaten "H" met 2 bouten M12x70, incl. veerringen en moeren.
12. Zet de kogel vast. Hierbij de aanhaalmomenten volgens tabel hanteren.
13. Het is noodzakelijk om na ca. 1000 km gebruik de boutverbindingen na te trekken (volgens gegeven aanhaalmomenten).
14. Bosal kan niet aansprakelijk worden gesteld voor enig gebrek in het produkt zoals veroorzaakt door de schuld of door welk onoordeelkundig gebruik ook van de gebruiker of een persoon voor wie hij aansprakelijk is (art. 185, lid 2 N.B.W).

D 043121 MONTAGEANLEITUNG

1. Die Anhängervorrichtung auspacken und die Befestigungsteile auf Vollständigkeit überprüfen. Im Bereich der Befestigungspunkte den Unterbodenschutz entfernen.
2. Die Zierleiste des Radschutzkastens lösen:
1 Schraube im Radschutzkasten und 1 Kunststoffpfropfen an der Unterseite.
Den Stoßfänger demontieren:
1 Schraube und 1 Kunststoffpfropfen an den Seiten, 6 Kunststoffpfropfen an der Unterseite, 4 Kunststoffabdeckplatten und 4 darunter befindlichen Schrauben an der Vorderseite des Stoßfängers.
3. Den Innenstoßfänger demontieren (6 Schrauben). Der Innenstoßfänger wird nicht mehr benötigt.
4. Die Stütze "1" mit Unterlegscheibe "3", Karosseriescheibe "4", Streifen "5", Federringen und Schrauben M12x35 an die Löcher "A" montieren.
Die Schrauben M8x30, Federringe und Karosseriescheiben an die Löcher "B" montieren.
5. Die Stütze "2" mit Unterlegscheibe "3", Karosseriescheibe "4", Streifen "5", Federringen und Schrauben M12x35 an die Löcher "C" montieren.
Die Schrauben M8x30, Federringe und Karosseriescheiben an die Löcher "D" montieren.
6. Den Querträger "6" mit Schrauben M12x35, Unterlegscheiben, Federringen und Muttern an die Löcher "E" und "F" montieren.
7. Die Streifen "7" mit Schraube M12x70, Federring und Mutter gemäß Detail 1 an der Abschleppöse, an die Löcher "G", montieren.
8. Die Anhängervorrichtung festziehen. Handhaben Sie hierbei die Anzugsmomente gemäß der Tabelle.
9. Einen Ausschnitt im Stoßfänger gemäß Detail 2 vornehmen.
10. Alle in Punkt 2 entfernten Teile wieder montieren.
11. Die Kugel und Steckdosenhalteplatte mit 2 Schrauben M12x70, Federringen und Muttern an die Löcher "H" montieren.
12. Die Kugel festziehen. Handhaben Sie hierbei die Anzugsmomente gemäß der Tabelle.
13. Nach ca. 1000 km die Bolzenverbindungen, wie angegeben, nachziehen.
14. Für einen Mangel am Produkt, der durch den Fahrzeughalter oder eine andere Person aufgrund unsachgemäßer Benutzung verursacht wurde, übernimmt Bosal keine Haftung. (art. 185 lid 2 N.B.W.)

GB 043121 FITTING INSTRUCTIONS

1. Unpack the towing bracket and check its contents against the parts list. If necessary, remove the underseal from around the fitting points of the luggage compartment/frame members.
2. Loosen the trim of the wheel arches:
1 screw in the wheel arch and 1 synthetic plug at the lower side.
Dismount the bumper:
1 screw and 1 synthetic plug at both sides, 6 synthetic plugs at the lower side, 4 synthetic cover plates and the 4 bolts behind the cover plates at the front side of the bumper.
3. Dismount the inside bumper (6 bolts). The inside bumper will no longer be used.
4. Mount support "1" at the holes "A" using plain washer "3", large washer "4", brackets "5", spring washers and bolts M12x35.
Mount the M8x30 bolts including spring washers and large washers at the holes "B".
5. Mount support "2" at the holes "C" using plain washer "3", large washer "4", brackets "5", spring washers and bolts M12x35.
Mount the M8x30 bolts including spring washers and large washers at the holes "D".
6. Mount crossbar "6" at the holes "E" and "F" using M12x35 bolts, including plain washers, spring washers and nuts.
7. Mount brackets "7" at the towing ring at hole "G", using M12x70 bolt, including spring washer and nut according detail 1.
8. Attach the towbar. Use the tightening tolerances from the torque table on page 1.
9. Make a recess in the bumper according detail 2.
10. Replace all in point 2 removed parts.
11. Mount the ball and socket plate at the holes "H" using 2 M12x70 bolts, spring washers and nuts.
12. Attach the ball. Use the tightening tolerances from the torque table on page 1.
13. After about 1000 km use, re-tighten the bolts and nuts to the specified torque.
14. Bosal cannot be held responsible for any defects in the product caused by fault or by any injudicious use whatever of the user or a person he is liable for. (sect. 185, art. 2 N.B.W.)

F 043121 DESCRIPTION DU MONTAGE

1. Séparer les différents éléments d'attelage. Enlever le mastic de protection autour des points de fixation.
2. Enlever le linteau décoratif du logement de roue:
1 vis dans le logement de roue et 1 bouchon synthétique au dessous.
Démonter le pare-choc:
1 vis et 1 boulon synthétique de chaque côté, 6 boulons synthétique au dessous, 4 cages de protection synthétique et 4 boulons au dessous des cages de protection synthétique en avant du pare-chocs.
3. Démonter le pare-chocs intérieur (6 boulons). Le pare-chocs intérieur ne sera pas réutilisé.
4. Monter le support "1" à l'aide de la rondelle plates "3", de la rondelle de carrosserie "4", des goussets "5", des rondelles grower et des boulons M12x35 au niveau des trous "A".
Monter les boulons M8x30, des rondelles grower et des rondelles de carrosserie au niveau des trous "B".
5. Monter le support "2" à l'aide de la rondelle plates "3", de la rondelle de carrosserie "4", des goussets "5", des rondelles grower et des boulons M12x35 au niveau des trous "C".
Monter les boulons M8x30, des rondelles grower et des rondelles de carrosserie au niveau des trous "D".
6. Monter la traverse "6" à l'aide des boulons M12x35, des rondelles plates, des rondelles grower et des écrous au niveau des trous "E" et "F".
7. Monter les goussets "7" à l'aide de la boulon M12x70, de la rondelle grower et d'écrou au niveau d'anneau de remorquage aux trous "G" suivant le détail 1.
8. Fixer l'attelage. Utiliser les couples de serrage conformément au tableau.
9. Découper le pare-chocs suivant le détail 2.
10. Replacer toutes les parties enlevées au point 2.
11. Monter la boule et le support de prise au niveau des trous "H" à l'aide des 2 boulons M12x70, des rondelles grower et des écrous.
12. Fixer la boule. Utiliser les couples de serrage conformément au tableau.
13. Il est conseillé de vérifier le serrage de toute la boulonnerie après 1000 Km de traction.
14. Bosal décline toute responsabilité concernant des défauts éventuels de cet attelage qui seraient causés par une mauvaise utilisation. Seul l'utilisateur est responsable.

E 043121 INSTRUCCIONES DE MONTAJE

1. Sacar las piezas y el material de sujeción incluidos en el gancho de remolque. Si procede, retirar el pegamento existente en los puntos de sujeción.
2. Afloje el revestimiento de los pasos de las ruedas: 1 tornillo en el paso de la rueda y 1 tapón protector sintético en la parte inferior.
Desmante el parachoques: 1 tornillo y 1 tapón protector sintético en ambos lados, 6 tapones protectores sintéticos en la parte inferior, 4 láminas protectoras sintéticas y los 4 tornillos que están detrás de las láminas protectoras, en la parte anterior del parachoques.
3. Desmante el parachoques interior (6 tornillos). Al parachoques interior ya no lo vamos a necesitar más.
4. Monte el soporte «1» a los huecos «A» utilizando la arandela plana «3», la arandela plana «4», las placas de sostén «5», las arandelas de fijación y los tornillos M12x35.
Ponga los tornillos M8x30, incluyendo las arandelas de fijación y las arandelas grandes también, a los huecos «B».
5. Monte el soporte «2» a los huecos «C» utilizando la arandela plana «3», la arandela grande «4», la placa de sostén «5», las arandelas de fijación y los tornillos M12x35.
Ponga los tornillos M8x30, incluyendo las arandelas de fijación y las arandelas grandes también, a los huecos «D».
6. Monte la travesa «6» a los huecos «E» y «F» utilizando tornillos M12x35, incluyendo las arandelas planas, las arandelas de fijación y las tuercas autoblocantes también.
7. Monte las consolas «7» a la anilla de remolque en el hueco «G» utilizando tornillo M12x70, incluyendo la arandela de fijación y la tuerca autoblocante también, según muestra la figura 1.
8. Fijar el gancho de remolque. Aplicar para eso los pares de apriete según la tabla.
9. Recorte el parachoques según muestra la figura 2.
10. Restituya todos los accesorios que quitó en el punto 2.
11. Monte la bola de remolque y la lámina de soporte del enchufe a los huecos «H» utilizando 2 tornillos M12x70, arandelas de fijación y tuercas autoblocantes.
12. Fijar la bola. Aplicar para eso los pares de apriete según la tabla.
13. Cada 1000 km de uso es necesario comprobar las conexiones del perno (según los pares de apriete dados).
14. Bosal no asume responsabilidad de ningún tipo por defectos en el producto causados por o debidos a un uso imprudente, tanto por parte del usuario como de cualquier persona bajo su responsabilidad (art. 185, párrafo 2 N.B.W. (Código Civil Holandés)).

DK 043121 MONTAGEVEJLEDNING

1. Fjern de dele og monteringsmaterialer, der sidder på trækkrogen. Eventuelt kit på fastgørelsespunkterne fjernes.
2. Løsn hjulkasserne: 1 skrue i hjulkassen og 1 plasticprop på undersiden.
Afmonter kofangeren: 1 skrue og 1 plasticprop på begge sider, 6 plasticpropper på undersiden, 4 plasticdækplader og 4 skruer på kofangeres front, bag ved dækpladerne.
3. Fjern inderkofangeren (6 skruer). Inderkofangeren bliver overflødig.
4. Monter beslag „1” i hullerne „A” vha. planskiver „3”, store planskiver „4”, beslag „5”, fjederskiver og M12x35 bolte.
Monter M8x30 bolte i hullerne „B”, inkl. fjederskiver og store planskiver.
5. Monter beslag „2” i hullerne „C” vha. planskiver „3”, store planskiver „4”, beslag „5”, fjederskiver og M12x35 bolte.
Monter M8x30 bolte i hullerne „D”, inkl. fjederskiver og store planskiver.
6. Monter tværvangen „6” i hullerne „E” og „F”, vha. M12x35 bolte, inkl. planskiver, fjederskiver og møtrikker.
7. Monter beslagene „7” i hullerne „G” på bugserringen vha. M12x70 bolte, inkl. fjederskive og møtrik iflg. fig. 1.
8. Fastgør tværvangen. Følg tilspændingsmomenterne i tabellen.
9. Lav en udskæring i kofangeren iflg. fig. 2.
10. Sæt alle dele på plads, som blev fjernet under punkt 2.
11. Monter trækkuglen og stikdåsepladen i hullerne „H” vha. 2 stk. M12x70 bolte, inkl. fjederskiver og møtrikker.
12. Fastgør trækkuglen. Følg tilspændingsmomenterne i tabellen.
13. Det er nødvendigt at efterspænde møtrikkerne efter ca. 1000 km.
14. Bosal kan ikke gøres ansvarlig for mangler ved produktet, der er opstået som følge af skyld eller ukyndig anvendelse af brugeren eller en person, som han er ansvarlig for (§ 185, stk. 2 N.B.W. (hollandsk privatret)).

N 043121 MONTERINGSVEILEDNING

1. Fjern vedlagte deler og festemateriell fra tilhengerfestet. Fjern eventuelt kitt som måtte befinne seg på festepunktene.
2. Løsne på hjulkassenes deksel: 1 bolt på hjulkassen og 1 plastlokk på undersiden.
Demonter støtfangeren: 1 bolt og 1 plastlokk på begge sider, 6 plastlokker på undersiden, 4 deksel plater i plast og 4 bolter bak dem på fremsiden av støtfangeren.
3. Demonter den indre støtfangeren (6 bolter). Den indre støtfangeren trenger du ikke lenger.
4. Monter holderen „1” ved hullene „A” med hjelp av den flate tetningssskiven „3”, den flate tetningssskiven „4”, tetningsplaten „5”, sprengskiver og M12x35 bolter. Monter M8x30 boltene ved hullene „B” samt sprengskiver og store tetningssskiver.
5. Monter holderen „2” ved hullene „C” med hjelp av flate tetningssskiven „3”, store tetningssskiven „4”, tetningsplaten „5”, sprengskiver og M12x35 bolter.
Monter M8x30 boltene ved hullene „D” samt sprengskiver og store tetningssskiver.
6. Monter tverrbjelken „6” ved hullene „E” og „F” med hjelp av M12x35 bolter samt flate tetningssskiver, sprengskiver og muttere.
7. Monter braketten „7” på tauekroken ved hullet „G” med hjelp av M12x70 bolter, samt sprengskiver og muttere i henhold til bilde 1.
8. Skru fast tilhengerfestet. Bruk de tiltrekningsmomentene som er oppgitt i tabellen.
9. Lag en utsparring i støtfangeren i henhold til bilde i detail 2.
10. Sett alle delene som ble fjernet under punkt 2 tilbake på plass
11. Monter kuledelen og kontaktholderen ved hullene „H” med hjelp av 2 stykker M12x70, bolter, sprengskiver og muttere.
12. Skru fast kuledelen. Bruk de tiltrekningsmomentene som er oppgitt i tabellen.
13. Det er nødvendig å etterstramme alle bolter etter ca. 1000 km (i henhold til de oppgitte tiltrekningsmomentene).
14. Bosal kan ikke stilles ansvarlig for noen mangel ved produktet som kan forårsakes av skjodesløs eller ukyndig bruk. Ansvar er brukerens eget (paragraf185, ledd 2 i den nederlandske sivilrettslige lovboken).

S 043121 MONTERINGSINSTRUKTION

1. Packa upp monteringsssatsen och kontrollera innehållet mot detaljbeskrivning. Om det behövs tag bort underredsmassa runt monteringspunkterna i bagageutrymmet och under bilen.
2. Lossa beklädnningen av hjulbågarna: 1 skruva vid hjulbågen, samt 1 syntetisk avslutningspluggen vid den undre delen.
Montera av stötfångaren: 1 skruva, och 1 syntetisk avslutningsplugg vid båda sidorna, samt dom 6 syntetiska avslutningspluggarna vid den undre delen; sedan dom 4 syntetiska täckplattorna och dom 4 skruvarna, som finns bakom täckplattorna, vid den främre delen av stötfångaren.
3. Montera av den inre stötfångaren (6 skruvarna). Den inre stötfångaren kommer ej att användas mer.
4. Montera behållaren „1”, vid hålen „A”, med hjälp av den platta underläggs-ringen „3”, det stora underlägget „4”, dom underläggs-skivorna „5”, dom fjädrande underläggen, samt skruvarna M12x35. Montera skruvorna M8x30, inklusive dom fjädrande underläggen, och dom stora underläggen, vid hålen „B”.
5. Montera behållaren „2”, vid hålen „C”, med hjälp av den platta underläggs-ringen „3”, det stora underlägget „4”, dom underläggs-skivorna „5”, dom fjädrande underläggen, samt skruvarna M12x35. Montera skruvorna M8x30, inklusive dom fjädrande underläggen, och dom stora underläggen, vid hålen „D”.
6. Montera dragbalken „6”, vid hålen „E” och „F”, med hjälp av skruvarna M12x35, inklusive dom platta underläggs-ringarna, dom fjädrande underläggen, och skruvmutterna.
7. Montera behållnings-armarna „7”, vid släpbojan, som finns vid hålet „G”, med hjälp av skruvan M12x70, inklusive det fjädrande underlägget, och skruvmuttern, enligt teckningen 1.
8. Sätt fast dragbalken. Använd härvid åtdragningsmomenten enligt tabellen.
9. Göra en inristning i stötfångaren, enligt teckningen 2.
10. Placera tillbaka samtliga beståndsdelarna, som togs bort vid raden 2.
11. Montera dragkulan samt skivan till kontakthållaren vid hålen „H”, med hjälp av 2 st. skruvarna M12x70, dom fjädrande underläggen, och skruvmutterna.
12. Sätt fast dragkulan. Använd härvid åtdragningsmomenten enligt tabellen.
13. Det är nödvändigt att dra åt bultarna igen efter ungefär 1000 km körning (enligt angivna moment angivelser).
14. Bosal kan inte ställas till ansvar för fel på produkten som orsakats av användaren eller genom omdömeslöst bruk av produkten av användaren eller en person som han bär ansvar för (art. 185, paragraf 2 i den nederländska civilrättsbalken).

SF 043121 ASENNUSOHJEET

1. Pura vetokoukkupakkaus ja tarkista listasta, että kaikki asennuksessa tarvittavat osat löytyvät. Jos tarpeellista poista alustansuojaus kiinnityskohdista.
2. Löysää pyöräkaarten peitettä: 1 ruuvia pyöräkaaresta ja 1 muovista tulppaa pohjasta. Pura puskuri: 1 ruuvi ja 1 muovinen tulppa molemmilta sivuilta, 6 muovista tulppaa alhaalta, 4 muovista peitekantta ja 4 ruuvia peitekansien takaa, puskurin etupuolelta.
3. Pura sisäpuskuri (6 ruuvia). Sisäpuskuria ei tästedes tulla tarvitsemaan.
4. Asenna pidike "1" rei'istä "A" käyttämällä litteää alusrengasta "3", litteää alusrengasta "4", aluslevyjä "5", jousialuslevyjä ja M12x35-ruuveja. Asenna myös M8x30-ruuvit sekä jousialuslevyt ja puualuslevyt rei'istä "B".
5. Asenna pidike "2" rei'istä "C" käyttämällä litteää alusrengasta "3", puualuslevyjä "4", aluslevyjä "5", jousialuslevyjä ja M12x35-ruuveja. Asenna myös M8x30-ruuvit sekä jousialuslevyt ja puualuslevyt rei'istä "D".
6. Asenna ristitanko "6" rei'istä "E" ja "F" käyttämällä M12x35-ruuveja, litteät alusrenkaat ja jousialuslevyt sekä mutterit mukaan lukien.
7. Asenna pitotangot "7" vectorautoihin reiästä "G" kuvan 1 mukaisesti, käyttämällä M12x70-ruuvia, jousialuslevy ja mutteri mukaan lukien.
8. Kiinnitä vetokoukku. Kiristä se taulukossa annetun kiristysmomentin mukaisesti.
9. Tee syväne puskuriin kuvan mukaisesti 2.
10. Asenna kaikki kohdassa 2 poistetut osat paikalleen.
11. Asenna vetokuula ja pistokkeenpitolevy rei'istä "H" käyttämällä 2 M12x70 -mutteria, jousialuslevyjä ja muttereita mukaan lukien.
12. Kiinnitä vetokuula. Kiristä se taulukossa annetun kiristysmomentin mukaisesti.
13. Tuhannen kilometrin jälkeen kiristys tarkistettava.
14. Bosalia ei voida pitää vastuullisena aine- tai henkilövahingoista, jotka johtuvat väärästä asennuksesta tai väärästä käytöstä (artikla 185 kohta 2 NBW).

I 043121 ISTRUZIONI DI MONTAGGIO

1. Aprire l'imballaggio della struttura di traino e controllare il contenuto a fronte dell'elenco componenti. Se necessario, rimuovere il mastice di protezione intorno ai punti di fissaggio.
2. Togliere la litografia decorativa dall'alloggiamento della ruota: 1 bullone nell'alloggiamento ruota ed 1 tappo sintetico sotto. Smontare il paraurti: 1 vite ed un bullone sintetico ai lati, 6 bulloni sintetici sotto, 4 gabbie di protezione sintetiche e 4 bulloni sotto le gabbie di protezione e davanti del paraurti.
3. Smontare il paraurti interno (6 bulloni), che non sarà più riutilizzato.
4. Montare il supporto "1" con la rondella piana "3", rondella di carrozzeria "4", il particolare "5", rondelle elastiche e bulloni M12x35 nei fori "A" Montare i bulloni M8x30, rondelle elastiche e rondelle di carrozzeria nei fori "B"
5. Montare il supporto "2" con la rondella piana "3", rondella di carrozzeria "4", il particolare "5", rondelle elastiche e bulloni M12x35 nei fori "C" Montare i bulloni M8x30, rondelle elastiche e rondelle di carrozzeria nei fori "D"
6. Montare la traversa "6" con bulloni M12x35, rondelle piane, rondelle elastiche e dadi nei fori "E" ed "F"
7. Montare il particolare "7" con bullone M12x70, rondella elastica e dado all'altezza dell'anello di traino d'emergenza ai fori "G" seguendo il disegno 1
8. Fissare la struttura di traino serrando. I bulloni alle coppie di serraggio riportate nella tabella.
9. Eseguire un intaglio nel paraurti conformemente al disegno 2.
10. Rimontare tutti i pezzi precedentemente smontati nel punto 2.
11. Montare la sfera di traino ed il portapresa nei fori "H" utilizzando 2 bulloni M12x70, rondelle elastiche e dadi.
12. Fissare la sfera di traino, applicando la coppia di serraggio indicata nella tabella.
13. Verificare il serraggio di tutti i bulloni dopo i primi 1000 Km. di traino.
14. La Bosal declina ogni responsabilità per errato o imperfetto montaggio del dispositivo di traino, come pure per uso errato o improprio dello stesso.

CZ 043121 NÁVOD K MONTÁŽI

1. Podle přiloženého seznamu zkontrolovat jednotlivé součásti tažného zařízení. Pokud je to nezbytné, odstranit ze styčných bodů v zavazadlovém prostoru ochranný prostředek.
2. Uvolněte kryt na obloučích kol: 1 kus šroubu na oblouku kol a 1 kus plastového uzávěru na spodní straně oblouků. Odmontujte nárazník: 1 kus šroubu a 1 kus plastového uzávěru na obou obloučích kol, 6 kusů plastového uzávěru na spodní straně, 4 plastové krycí desky a 4 kusy šroubů, které se nacházejí za krycími deskami na přední straně nárazníku.
3. Odmontujte vnitřní nárazník (se 6 kusy šroubů). Vnitřní nárazník už v budoucnu nebudete potřebovat.
4. Namontujte konzolu číslo „1“ k bodům s označením „A“ pomocí plochých podložkových kroužků číslo „3“, plochých podložkových kroužků číslo „4“, podložkových plechů číslo „5“, podložek listové pružiny a šroubů o rozměru M12x35. Namontujte šrouby o rozměru M8x30, spolu s podložkami listové pružiny a dřevěnými podložkami k bodům s označením „B“.
5. Namontujte konzolu číslo „2“ k bodům s označením „C“ pomocí plochých podložkových kroužků číslo „3“, plochých podložkových kroužků číslo „4“, podložkových plechů číslo „5“, podložek listové pružiny a šroubů o rozměru M12x35. Namontujte šrouby o rozměru M8x30, spolu s podložkami listové pružiny a dřevěnými podložkami k bodům s označením „D“.
6. Namontujte příčnou tyč číslo „6“ k bodům s označením „E“ a „F“ pomocí šroubů o rozměru M12x35, pomocí plochých podložkových kroužků, podložek listové pružiny a šroubových matic.
7. Namontujte konzolu číslo „7“ k tažnému pojítku k bodům s označením „G“ pomocí šroubů o rozměru M12x70, podložek listové pružiny a šroubových matic na základě výkresu číslo 1.
8. Upevněte tažné zařízení dotažením šroubů utahovacím momentem podle tabulky na straně 1.
9. Podle detailu 2 zhotovte výřez v nárazníku.
10. Namontujte zpět do auta všechny odstraněné součástky v 2 bodu.
11. Připevněte tažnou kouli a držák zásuvky do otvorů "H" použitím 2 šroubů M12x70, pružných podložek a matic.
12. Upevněte kryt koule dotažením šroubů utahovacím momentem podle tabulky na straně 1.
13. Po ujetí zhruba 1000 km dotáhnout všechny šrouby a matice na výše uvedené hodnoty točivého momentu.
14. Firma Bosal nenese zodpovědnost za jakoukoliv závadu na výrobku způsobenou nesprávným zacházením ze strany uživatele nebo další zodpovědné osoby.

PL 043121 INSTRUKCJA MONTAŻU

1. Należy rozpakować statyw holowniczy i sprawdzić jego zawartość, porównując ze spisem części. W razie potrzeby należy usunąć osłonę podwozia w okolicy punktów umocowania osłony bagażnika/podwozia.
2. Należy poluzować osłony nadkoli: 1 śrubę z nadkola i 1 plastikową zatyczkę ze spodu. Należy zdemontować zderzak: 1 śrubę i 1 plastikową zatyczkę z obu stron, 6 plastikowych zatyczek ze spodu, 4 plastikowe płyty pokrywające i 4 śruby znajdujące się pod płytami pokrywającymi z przodu zderzaka.
3. Należy zdemontować zderzak wewnętrzny (6 śrub). Zderzak wewnętrzny nie będzie już potrzebny.
4. Należy zamontować wspornik „1” do otworów „A” za pomocą płaskiej podkładki „3”, płaskiej podkładki „4”, płyt podkładowych „5”, podkładek sprężystych i śrub M12x35. Należy założyć śruby M8x30 oraz podkładki sprężyste i podkładki specjalne stosowane do drewna do otworów „B”.
5. Należy zamontować wspornik „2” do otworów „C” za pomocą płaskiej podkładki „3”, podkładki do drewna „4”, płyty podkładowej „5”, podkładek sprężystych i śrub M12x35. Należy założyć śruby M8x30 oraz podkładki sprężyste i podkładki specjalne stosowane do drewna, do otworów „D”.
6. Należy zamontować drążek poprzeczny „6” do otworów „E” i „F” za pomocą śrub M12x35 oraz płaskich podkładek, podkładek sprężystych i nakrętek.
7. Należy zamontować ramiona podporowe „7” do pierścienia holowniczego do otworu „G” za pomocą śrub M12x70 oraz podkładki sprężystej i nakrętki zgodnie z rysunkiem nr 1.
8. Należy umocować drążek holowniczy. Należy stosować momenty wyszczególnione w tabeli.
9. Należy wykonać wycięcie na zderzaku na podstawie rysunku nr 2.
10. Należy zamontować z powrotem wszystkie części usunięte w punkcie 2.
11. Należy zamontować zaczep kulisty i płytę z gniazdem wtykowym do otworów "H" za pomocą 2 śrub M12x70, sprężystych podkładek i nakrętek.
12. Należy przymocować zaczep kulisty. Należy stosować momenty wyszczególnione w tabeli.
13. Po przejechaniu około 1000 km należy ponownie dokręcić śruby i nakrętki odpowiednim momentem.
14. Bosal nie bierze na siebie odpowiedzialności za uszkodzenia powstałe w wyniku nieodpowiedniego użytkowania przez użytkownika lub osoby podlegającej pod użytkownika (art.185 lid N.B.W.)